

Hitachi Ops Center Viewpoint
ユーザーズガイド

4010-1J-616-50

前書き

■ 対象製品

Hitachi Ops Center Viewpoint 11.0.8

■ 輸出管理に関する注意

本マニュアル固有の技術データおよび技術は、米国輸出管理法、および関連の規制を含む米国の輸出管理法の対象となる場合があり、その他の国の輸出または輸入規制の対象となる場合もあります。読者は、かかるすべての規制を厳守することに同意し、マニュアルおよび該当製品の輸出、再輸出、または輸入許可を取得する責任があることを了解するものとします。

■ 商標類

This product includes software developed by the Apache Software Foundation (<http://www.apache.org/>).

Portions of this software were developed at the National Center for Supercomputing Applications (NCSA) at the University of Illinois at Urbana-Champaign.

This product includes software developed by the University of California, Berkeley and its contributors.

This software contains code derived from the RSA Data Security Inc. MD5 Message-Digest Algorithm, including various modifications by Spyglass Inc., Carnegie Mellon University, and Bell Communications Research, Inc (Bellcore).

Regular expression support is provided by the PCRE library package, which is open source software, written by Philip Hazel, and copyright by the University of Cambridge, England. The original software is available from <ftp://ftp.csx.cam.ac.uk/pub/software/programming/pcre/>

1. This product includes software developed by the OpenSSL Project for use in the OpenSSL Toolkit. (<http://www.openssl.org/>)

2. This product includes cryptographic software written by Eric Young (eay@cryptsoft.com)

3. This product includes software written by Tim Hudson (tjh@cryptsoft.com)

4. This product includes the OpenSSL Toolkit software used under OpenSSL License and Original SSLeay License. OpenSSL License and Original SSLeay License are as follows:

LICENSE ISSUES

=====

The OpenSSL toolkit stays under a double license, i.e. both the conditions of the OpenSSL License and the original SSLeay license apply to the toolkit.

See below for the actual license texts.

OpenSSL License

```
-----  
/*  
=====
```

* Copyright (c) 1998-2019 The OpenSSL Project. All rights reserved.
*
* Redistribution and use in source and binary forms, with or without
* modification, are permitted provided that the following conditions
* are met:
*
* 1. Redistributions of source code must retain the above copyright
* notice, this list of conditions and the following disclaimer.
*
* 2. Redistributions in binary form must reproduce the above copyright
* notice, this list of conditions and the following disclaimer in
* the documentation and/or other materials provided with the
* distribution.
*
* 3. All advertising materials mentioning features or use of this
* software must display the following acknowledgment:
* "This product includes software developed by the OpenSSL Project
* for use in the OpenSSL Toolkit. (<http://www.openssl.org/>)"
*
* 4. The names "OpenSSL Toolkit" and "OpenSSL Project" must not be used to
* endorse or promote products derived from this software without
* prior written permission. For written permission, please contact
* openssl-core@openssl.org.
*
* 5. Products derived from this software may not be called "OpenSSL"
* nor may "OpenSSL" appear in their names without prior written
* permission of the OpenSSL Project.
*
* 6. Redistributions of any form whatsoever must retain the following
* acknowledgment:

* "This product includes software developed by the OpenSSL Project
* for use in the OpenSSL Toolkit (<http://www.openssl.org/>)"
*
* THIS SOFTWARE IS PROVIDED BY THE OpenSSL PROJECT ``AS IS" AND ANY
* EXPRESSED OR IMPLIED WARRANTIES, INCLUDING, BUT NOT LIMITED TO, THE
* IMPLIED WARRANTIES OF MERCHANTABILITY AND FITNESS FOR A PARTICULAR
* PURPOSE ARE DISCLAIMED. IN NO EVENT SHALL THE OpenSSL PROJECT OR
* ITS CONTRIBUTORS BE LIABLE FOR ANY DIRECT, INDIRECT, INCIDENTAL,
* SPECIAL, EXEMPLARY, OR CONSEQUENTIAL DAMAGES (INCLUDING, BUT
* NOT LIMITED TO, PROCUREMENT OF SUBSTITUTE GOODS OR SERVICES;
* LOSS OF USE, DATA, OR PROFITS; OR BUSINESS INTERRUPTION)
* HOWEVER CAUSED AND ON ANY THEORY OF LIABILITY, WHETHER IN CONTRACT,
* STRICT LIABILITY, OR TORT (INCLUDING NEGLIGENCE OR OTHERWISE)
* ARISING IN ANY WAY OUT OF THE USE OF THIS SOFTWARE, EVEN IF ADVISED
* OF THE POSSIBILITY OF SUCH DAMAGE.

=====
=====

* This product includes cryptographic software written by Eric Young
* (eay@cryptsoft.com). This product includes software written by Tim
* Hudson (tjh@cryptsoft.com).

*/

Original SSLeay License

/* Copyright (C) 1995-1998 Eric Young (eay@cryptsoft.com)

* All rights reserved.

* This package is an SSL implementation written

* by Eric Young (eay@cryptsoft.com).

* The implementation was written so as to conform with Netscapes SSL.

* This library is free for commercial and non-commercial use as long as

* the following conditions are aheared to. The following conditions

- * apply to all code found in this distribution, be it the RC4, RSA,
- * lhash, DES, etc., code; not just the SSL code. The SSL documentation
- * included with this distribution is covered by the same copyright terms
- * except that the holder is Tim Hudson (tjh@cryptsoft.com).
- *
- * Copyright remains Eric Young's, and as such any Copyright notices in
- * the code are not to be removed.
- * If this package is used in a product, Eric Young should be given attribution
- * as the author of the parts of the library used.
- * This can be in the form of a textual message at program startup or
- * in documentation (online or textual) provided with the package.
- *
- * Redistribution and use in source and binary forms, with or without
- * modification, are permitted provided that the following conditions
- * are met:
- * 1. Redistributions of source code must retain the copyright
- * notice, this list of conditions and the following disclaimer.
- * 2. Redistributions in binary form must reproduce the above copyright
- * notice, this list of conditions and the following disclaimer in the
- * documentation and/or other materials provided with the distribution.
- * 3. All advertising materials mentioning features or use of this software
- * must display the following acknowledgement:
- * "This product includes cryptographic software written by
- * Eric Young (eay@cryptsoft.com)"
- * The word 'cryptographic' can be left out if the routines from the library
- * being used are not cryptographic related :-).
- * 4. If you include any Windows specific code (or a derivative thereof) from
- * the apps directory (application code) you must include an acknowledgement:
- * "This product includes software written by Tim Hudson (tjh@cryptsoft.com)"
- *
- * THIS SOFTWARE IS PROVIDED BY ERIC YOUNG ``AS IS" AND
- * ANY EXPRESS OR IMPLIED WARRANTIES, INCLUDING, BUT NOT LIMITED TO, THE
- * IMPLIED WARRANTIES OF MERCHANTABILITY AND FITNESS FOR A PARTICULAR
- * PURPOSE
- * ARE DISCLAIMED. IN NO EVENT SHALL THE AUTHOR OR CONTRIBUTORS BE LIABLE

* FOR ANY DIRECT, INDIRECT, INCIDENTAL, SPECIAL, EXEMPLARY, OR CONSEQUENTIAL DAMAGES (INCLUDING, BUT NOT LIMITED TO, PROCUREMENT OF SUBSTITUTE GOODS OR SERVICES; LOSS OF USE, DATA, OR PROFITS; OR BUSINESS INTERRUPTION) HOWEVER CAUSED AND ON ANY THEORY OF LIABILITY, WHETHER IN CONTRACT, STRICT LIABILITY, OR TORT (INCLUDING NEGLIGENCE OR OTHERWISE) ARISING IN ANY WAY OUT OF THE USE OF THIS SOFTWARE, EVEN IF ADVISED OF THE POSSIBILITY OF SUCH DAMAGE.

*
* The licence and distribution terms for any publically available version or derivative of this code cannot be changed. i.e. this code cannot simply be copied and put under another distribution licence [including the GNU Public Licence.]

*/

This product includes the OpenSSL library.

The OpenSSL library is licensed under Apache License, Version 2.0.

<https://www.apache.org/licenses/LICENSE-2.0>

Oracle[®]、Java、MySQL 及び NetSuite は、Oracle、その子会社及び関連会社の米国及びその他の国における登録商標です。

This product includes software developed by IAIK of Graz University of Technology.

This product includes software developed by Daisuke Okajima and Kohsuke Kawaguchi (<http://relaxngcc.sf.net/>).

This product includes software developed by the Java Apache Project for use in the Apache JServ servlet engine project (<http://java.apache.org/>).

This product includes software developed by Andy Clark.

Java is a registered trademark of Oracle and/or its affiliates.



その他記載の会社名，製品名などは，それぞれの会社の商標もしくは登録商標です。

■ 発行

2026年3月 4010-1J-616-50

■ 著作権

All Rights Reserved. Copyright© 2024,2026 Hitachi Vantara, Ltd.

はじめに

このマニュアルでは、Hitachi Ops Center Viewpoint に関する情報を提供します。

■ 対象読者

このマニュアルは、ストレージ管理者を対象としています。

■ マニュアルの構成

このマニュアルは、次に示す章と付録から構成されています。

第 1 章 概要

Viewpoint によるデータセンターのリソース分析の概要について説明しています。

第 2 章 エージェントのインストールと初期セットアップ

エージェントのインストールと初期セットアップについて説明しています。

第 3 章 Viewpoint data center proxy のインストールと初期セットアップ

Viewpoint data center proxy のインストールと初期セットアップについて説明しています。

第 4 章 Viewpoint のインストールと初期セットアップ

Viewpoint のインストールと初期セットアップについて説明しています。

第 5 章 起動と停止

Viewpoint RAID Agent、Viewpoint data center proxy、および Viewpoint のサービスの起動と停止について説明しています。

第 6 章 Viewpoint を構築する

Viewpoint を運用する前に必要な確認や設定などの作業について説明しています。

第 7 章 Viewpoint を操作する

Viewpoint の GUI の使い方について説明しています。

第 8 章 設定変更

Viewpoint RAID Agent、Viewpoint data center proxy、および Viewpoint の各種設定の変更について説明しています。

第 9 章 バックアップとリストア

Viewpoint RAID Agent、Viewpoint data center proxy、および Viewpoint のバックアップ、リストア手順について説明しています。

第 10 章 アップグレード

Viewpoint RAID Agent、Viewpoint data center proxy、および Viewpoint のアップグレード手順について説明しています。

第 11 章 アンインストール

Viewpoint RAID Agent、Viewpoint data center proxy、および Viewpoint のアンインストール手順について説明しています。

第 12 章 トラブルシューティング

メッセージやログファイルを参照して障害に対処する方法、および保守情報の採取方法について説明しています。

第 13 章 コマンド

Viewpoint RAID Agent、Viewpoint data center proxy、および Viewpoint のコマンドについて説明しています。

付録 A メッセージ

Viewpoint RAID Agent、Viewpoint data center proxy、および Viewpoint のメッセージについて説明しています。

■ マイクロソフト製品の表記について

このマニュアルでは、マイクロソフト製品の名称を次のように表記しています。

表記	製品名
Windows	次の製品を区別する必要がない場合の表記です。 <ul style="list-style-type: none">• Microsoft® Windows Server® 2016• Microsoft® Windows Server® 2019• Microsoft® Windows Server® 2022• Microsoft® Windows Server® 2025
Windows Server 2016	Microsoft® Windows Server® 2016

表記	製品名
Windows Server 2019	Microsoft® Windows Server® 2019
Windows Server 2022	Microsoft® Windows Server® 2022
Windows Server 2025	Microsoft® Windows Server® 2025

■ 関連マニュアル

このマニュアルの関連マニュアルを次に示します。必要に応じてお読みください。

- Hitachi Ops Center インストールガイド (4010-1J-601)
- Hitachi Command Suite Tuning Manager 運用管理ガイド (3021-9-037)
- Hitachi Command Suite Tuning Manager - Agents (3021-9-040)

■ このマニュアルで使用している記号

このマニュアルでは、次のような表記規則を使用しています。

規則	説明
太字	リスト項目の中で強調する語を示します。
[]	ウィンドウのタイトル、メニュー、メニューオプション、ボタン、フィールド、ラベルなど、ウィンドウ内のテキストを示します。 例：[OK] をクリックします。
斜体	<ul style="list-style-type: none"> • マニュアルのタイトルまたはテキスト内で強調する語を示します。 • 変数を示します。これは、ユーザーが入力する実際のテキストのプレースホルダー、またはシステムから出力されるプレースホルダーです。例： <div style="border: 1px solid black; padding: 2px; display: inline-block;"><code>pairdisplay -g group</code></div> (この変数の規則の例外については、山括弧の説明を参照してください。)
Monospace	画面に表示されるテキスト、またはユーザーが入力するテキストを示します。例： <code>pairdisplay -g oradb</code>
<> (山括弧)	<p>次のような場合に、変数を示します。</p> <ul style="list-style-type: none"> • 変数は、周囲のテキストや他の変数から明確には区切られません。例： <div style="border: 1px solid black; padding: 2px; display: inline-block;"><code>Status-<report-name><file-version>.csv</code></div> • 見出しに変数が含まれる場合。
[] (角括弧)	オプションの値を示します。例：[a b]は、aまたはbを選択できる、あるいはどちらも省略できることを示します。
{ } (波括弧)	必須の値または予期される値を示します。例：{a b}は、aまたはbのどちらかを選択する必要がありますを示します。

規則	説明
(縦線)	2つ以上のオプションまたは引数から選択できることを示します。例： [a b]は、a または b を選択できる、あるいはどちらも省略できることを示します。 { a b }は、a または b のいずれかを選択する必要があることを示します。

■ KB (キロバイト) などの単位表記について

1KB (キロバイト)、1MB (メガバイト)、1GB (ギガバイト)、1TB (テラバイト) は、それぞれ 1KiB (キビバイト)、1MiB (メビバイト)、1GiB (ギビバイト)、1TiB (テビバイト) と読み替えてください。

1KiB、1MiB、1GiB、1TiB は、それぞれ 1,024 バイト、1,024KiB、1,024MiB、1,024GiB です。

■ このマニュアルでの表記

このマニュアルでは、製品の名称を省略して表記しています。このマニュアルでの表記と、製品の正式名称または意味を次に示します。

表記	製品名
Common Services	Hitachi Ops Center Common Services
Device Manager	Hitachi Device Manager
HUS VM	Hitachi Unified Storage VM
NVMe-oF	NVMe over Fabrics
Tuning Manager	Hitachi Tuning Manager
Tuning Manager - Agent for RAID	Hitachi Tuning Manager - Agent for RAID
Viewpoint	Hitachi Ops Center Viewpoint
Viewpoint data center proxy	Hitachi Ops Center Viewpoint data center proxy
Viewpoint RAID Agent	Hitachi Ops Center Viewpoint RAID Agent
VSP	Hitachi Virtual Storage Platform
VMware	VMware®
VMware ESXi	VMware vSphere® ESXi™
VMware Fault Tolerance	VMware vSphere® Fault Tolerance
VMware vSphere Client	VMware vSphere® Client
VSP One B20	Hitachi Virtual Storage Platform One Block 23
	Hitachi Virtual Storage Platform One Block 26
	Hitachi Virtual Storage Platform One Block 28

表記	製品名
VSP E シリーズ	Hitachi Virtual Storage Platform E390
	Hitachi Virtual Storage Platform E590
	Hitachi Virtual Storage Platform E790
	Hitachi Virtual Storage Platform E990
	Hitachi Virtual Storage Platform E1090
	Hitachi Virtual Storage Platform E390H
	Hitachi Virtual Storage Platform E590H
	Hitachi Virtual Storage Platform E790H
	Hitachi Virtual Storage Platform E1090H
VSP Fx00 モデル	Hitachi Virtual Storage Platform F350
	Hitachi Virtual Storage Platform F370
	Hitachi Virtual Storage Platform F400
	Hitachi Virtual Storage Platform F600
	Hitachi Virtual Storage Platform F700
	Hitachi Virtual Storage Platform F800
	Hitachi Virtual Storage Platform F900
VSP F1500	Hitachi Virtual Storage Platform F1500
VSP F シリーズ	VSP Fx00 モデル
	VSP F1500
VSP Gx00 モデル	Hitachi Virtual Storage Platform G100
	Hitachi Virtual Storage Platform G130
	Hitachi Virtual Storage Platform G150
	Hitachi Virtual Storage Platform G200
	Hitachi Virtual Storage Platform G350
	Hitachi Virtual Storage Platform G370
	Hitachi Virtual Storage Platform G400
	Hitachi Virtual Storage Platform G600
	Hitachi Virtual Storage Platform G700
	Hitachi Virtual Storage Platform G800

表記	製品名
VSP Gx00 モデル	Hitachi Virtual Storage Platform G900
VSP G1000	Hitachi Virtual Storage Platform G1000
VSP G1500	Hitachi Virtual Storage Platform G1500
VSP G シリーズ	VSP Gx00 モデル
	VSP G1000
	VSP G1500
VSP 5000 シリーズ	Hitachi Virtual Storage Platform 5100
	Hitachi Virtual Storage Platform 5200
	Hitachi Virtual Storage Platform 5500
	Hitachi Virtual Storage Platform 5600
	Hitachi Virtual Storage Platform 5100H
	Hitachi Virtual Storage Platform 5200H
	Hitachi Virtual Storage Platform 5500H
	Hitachi Virtual Storage Platform 5600H
VSP ファミリー	VSP 5000 シリーズ
	VSP E シリーズ
	VSP F シリーズ
	VSP G シリーズ

目次

前書き 2

はじめに 8

1 概要 19

1.1 Viewpoint の概要 20

1.2 Viewpoint のシステム構成 21

1.3 構築の流れ 22

1.4 Viewpoint のセキュリティー通信路 24

2 エージェントのインストールと初期セットアップ 26

2.1 データ収集するための適切なエージェントを決定する 27

2.2 Viewpoint RAID Agent をインストールする 29

2.3 Viewpoint RAID Agent の設定をする 32

2.3.1 データの収集方法を選択する 32

2.3.2 Viewpoint RAID Agent の設定の流れ 34

2.3.3 コマンドデバイスと SVP を使用して情報収集する (Access Type 1) 35

2.3.4 コマンドデバイスと REST API を使用して情報収集する (Access Type 2) 44

2.3.5 Viewpoint data center proxy から Viewpoint RAID Agent への通信に関する設定 53

2.4 Tuning Manager - Agent for RAID の設定をする 54

2.4.1 Tuning Manager - Agent for RAID を設定するための要件 54

2.4.2 Tuning Manager - Agent for RAID の収集情報を変更する 55

2.4.3 Viewpoint data center proxy から Tuning Manager - Agent for RAID への通信に関する設定 56

2.4.4 Tuning Manager - Agent for RAID を使用して運用する場合の注意事項 57

2.4.5 Tuning Manager - Agent for RAID のシステム見積もりで使用する値 57

2.5 Tuning Manager - Agent for RAID から Viewpoint RAID Agent に切り替える 61

2.6 SSL 通信の設定 (Viewpoint RAID Agent) 63

2.6.1 Viewpoint RAID Agent の秘密鍵および証明書発行要求を作成する 63

2.6.2 Viewpoint RAID Agent ホストの証明書発行要求 (CSR) を申請する 64

2.6.3 Viewpoint RAID Agent の SSL 通信を有効にする 64

2.6.4 Viewpoint RAID Agent の証明書の有効期限を確認する 67

3 Viewpoint data center proxy のインストールと初期セットアップ 68

3.1 Viewpoint data center proxy をインストールする 69

3.2 Viewpoint data center proxy に証明局が発行した証明書を登録する 71

- 3.3 Viewpoint data center proxy のサーバー検証を有効にする 72
- 3.4 Common Services に Viewpoint data center proxy を登録する 74
- 3.5 Viewpoint data center proxy にエージェントのインスタンス情報を登録する 75

- 4 Viewpoint のインストールと初期セットアップ 76**
 - 4.1 Viewpoint をインストールする 77
 - 4.2 Viewpoint の HTTPS サーバー証明書を変更する 79
 - 4.3 Viewpoint の証明書検証を有効にする 80
 - 4.3.1 Viewpoint のトラストストアに登録された証明書を削除する 81
 - 4.4 Common Services に Viewpoint を登録する 82

- 5 起動と停止 83**
 - 5.1 Viewpoint RAID Agent のサービスを起動する 84
 - 5.2 Viewpoint RAID Agent のサービスを停止する 86
 - 5.3 Viewpoint data center proxy のサービスを起動する 87
 - 5.4 Viewpoint data center proxy のサービスを停止する 88
 - 5.5 Viewpoint のサービスを起動する 89
 - 5.6 Viewpoint のサービスを停止する 90

- 6 Viewpoint を構築する 91**
 - 6.1 Viewpoint のライセンスを登録する 92
 - 6.2 Viewpoint にアクセスする 93
 - 6.3 監視環境を設定する 94
 - 6.4 Common Services のホスト名が名前解決できるようにする 95
 - 6.5 ユーザーアカウントを作成する 96
 - 6.6 ユーザーにロールを割り当てる 97
 - 6.7 Common Services にストレージシステムの運用管理ソフトウェアを登録する 98

- 7 Viewpoint を操作する 99**
 - 7.1 Viewpoint のナビゲーション 100
 - 7.2 Viewpoint のリソース分析 102
 - 7.2.1 リソースのヘルスチェックを実行する 102
 - 7.2.2 性能ボトルネックを追跡する 102
 - 7.2.3 ダッシュボードを管理する 105
 - 7.3 ストレージシステムを運用管理する 107
 - 7.4 Viewpoint のアラート監視 108
 - 7.4.1 メールサーバーを設定する 108
 - 7.4.2 ユーザーグループにアラート監視のロールを割り当てる 109
 - 7.4.3 アラート定義を管理する 110
 - 7.4.4 イベント一覧を表示する 114

7.5 Viewpoint 操作時の注意事項 116

7.6 GUI の用語に関する補足説明 117

8 設定変更 118

8.1 Viewpoint RAID Agent の設定変更 119

8.1.1 Viewpoint RAID Agent のホスト名を変更する 119

8.1.2 Viewpoint RAID Agent の IP アドレスを変更する 120

8.1.3 Viewpoint RAID Agent のタイムゾーンの設定 121

8.1.4 Viewpoint RAID Agent で使用するポート番号を変更する 121

8.1.5 Viewpoint RAID Agent REST Web Service のポート番号を変更する 123

8.1.6 Viewpoint RAID Agent へのアクセス元制限機能の設定をする 125

8.1.7 Viewpoint RAID Agent のデータ収集間隔を変更する 126

8.1.8 Viewpoint RAID Agent のインスタンス環境を削除する 128

8.1.9 Viewpoint RAID Agent の構成情報の収集タイミングを変更する 129

8.1.10 Universal Replicator の性能分析で監視する C/T デルタの最大値を変更する 132

8.1.11 パフォーマンスデータの出力先を変更する 133

8.1.12 Viewpoint RAID Agent のウイルス検出プログラムを使用する場合に必要な設定 134

8.2 Viewpoint data center proxy の設定変更 135

8.2.1 Viewpoint data center proxy で使用するポート番号を変更する 135

8.2.2 Viewpoint data center proxy へのアクセス元制限機能の設定をする 135

8.2.3 Viewpoint data center proxy の IP アドレスを変更する 136

8.2.4 Viewpoint data center proxy のホスト名を変更する 137

8.2.5 Viewpoint data center proxy が使用する JDK をアップグレードする 137

8.2.6 ウィルス検出プログラムを使用する場合に必要な設定 139

8.3 Viewpoint の設定変更 140

8.3.1 データ収集プロセスで使用するメモリーの最大値を変更する 140

8.3.2 Viewpoint にアクセスするための URL を設定する 140

8.3.3 Viewpoint のホスト名を設定する 141

8.3.4 Viewpoint のポート番号を変更する 141

8.3.5 Viewpoint が使用する JDK をアップグレードする 142

8.3.6 定期実行のデータ収集間隔を変更する 143

8.3.7 指定期間のデータを手動で収集する 144

8.3.8 ウィルス検出プログラムを使用する場合に必要な設定 145

9 バックアップとリストア 146

9.1 Viewpoint RAID Agent のバックアップとリストア 147

9.1.1 Viewpoint RAID Agent をバックアップする 147

9.1.2 Viewpoint RAID Agent をリストアする際の注意事項 148

9.1.3 Viewpoint RAID Agent をリストアする 148

- 9.2 Viewpoint data center proxy のバックアップとリストア 151
 - 9.2.1 Viewpoint data center proxy をバックアップする 151
 - 9.2.2 Viewpoint data center proxy をリストアする 151
- 9.3 Viewpoint のバックアップとリストア 153
 - 9.3.1 VMware の機能を使用して Viewpoint をバックアップリストアする 153
 - 9.3.2 コマンドを使用して Viewpoint をバックアップする 153
 - 9.3.3 コマンドを使用して Viewpoint をリストアする 153
- 10 アップグレード 156**
 - 10.1 Viewpoint RAID Agent をアップグレードする 157
 - 10.2 Viewpoint data center proxy をアップグレードする 158
 - 10.3 Viewpoint をアップグレードする 160
- 11 アンインストール 162**
 - 11.1 Viewpoint RAID Agent をアンインストールする 163
 - 11.2 Viewpoint data center proxy をアンインストールする 164
 - 11.3 Viewpoint をアンインストールする 165
- 12 トラブルシューティング 166**
 - 12.1 Viewpoint の運用中に問題が発生した場合の対処方法 167
 - 12.1.1 Viewpoint の画面でストレージシステムの情報や性能情報が正しく表示されない 167
 - 12.2 障害情報を収集する 168
 - 12.2.1 Viewpoint RAID Agent のインストールログを採取する 168
 - 12.2.2 Viewpoint RAID Agent のログファイルを採取する 169
 - 12.2.3 Viewpoint data center proxy のインストールログを採取する 170
 - 12.2.4 Viewpoint data center proxy のログ情報を採取する 171
 - 12.2.5 Viewpoint のインストールログを採取する 171
 - 12.2.6 Viewpoint のログファイルを採取する 172
- 13 コマンド 173**
 - 13.1 Viewpoint RAID Agent コマンド一覧 174
 - 13.1.1 コマンド使用時の注意事項 174
 - 13.1.2 collection_config 174
 - 13.1.3 htmsrv 179
 - 13.1.4 htmsltool 181
 - 13.1.5 jpcinslist 185
 - 13.1.6 jpcras 186
 - 13.2 Viewpoint data center proxy コマンド一覧 188
 - 13.2.1 add-agent 188
 - 13.2.2 backup-config 189

13.2.3	get-logs	190
13.2.4	list-agent	191
13.2.5	remove-agent	192
13.2.6	restore-config	193
13.2.7	setupcommonservice	195
13.2.8	viewpoint-data-center-proxy-service	196
13.3	Viewpoint コマンド一覧	198
13.3.1	backup	198
13.3.2	change-etl-config	199
13.3.3	config-cert	201
13.3.4	diag	203
13.3.5	restore	204
13.3.6	setupcommonservice	206
13.3.7	update-email-address	207
13.3.8	viewpoint-service	208

付録 210

付録 A	メッセージ	211
付録 A.1	メッセージの記載形式	211
付録 A.2	Viewpoint RAID Agent メッセージ	211
付録 A.3	Viewpoint data center proxy メッセージ	353
付録 A.4	Viewpoint メッセージ	363

1

概要

ここでは、Viewpoint によるデータセンターのリソース分析の概要について説明します。

1.1 Viewpoint の概要

Viewpoint を使用すると、さまざまな場所にあるデータセンターの稼働状況を 1 つの画面で簡単に確認できます。

Viewpoint の特長を次に示します。

- 複数のデータセンターの状態を一目で確認できます。
Web ブラウザーで Viewpoint にアクセスすると、データセンターの各リソースに関する情報が一元的に表示されます。
大規模なシステムを構成している場合でも、データセンター全体の状況を鳥瞰することができます。
- リソースの問題を容易に分析できます。
データセンター内の各リソースの情報をドリルダウンで表示できるため、問題が発生した個所を容易に絞り込むことができます。
- リソースの使用状況を監視できます。
性能情報のしきい値超過を検出して、容量不足や性能ボトルネックを発見できます。しきい値を超過した場合は、ユーザーに通知することもできます。
- リソースの運用管理をシームレスに実行できます。
Viewpoint で表示されたリソースの情報から、運用管理ソフトウェアの画面を起動することができます。

1.2 Viewpoint のシステム構成

Viewpoint は、Common Services、Viewpoint data center proxy、およびエージェントを使用します。Common Services は Viewpoint の前提製品で、ユーザー情報を一元管理して Viewpoint へリンク&ラウンチするための Ops Center Portal を提供します。Viewpoint data center proxy はリソース情報を取得するコンポーネントです。エージェントはリソースと接続してリソース情報を取得します。

エージェントには監視できるストレージごとに、次の種類があります。

- Viewpoint RAID Agent : VSP One B20、VSP ファミリーまたは HUS VM
- Tuning Manager - Agent for RAID : VSP ファミリーまたは HUS VM

データセンター内のすべてのコンポーネントを 1 台のホストに構成することも、別のホストに構成することもできます。Viewpoint のシステム構成例を次に示します。

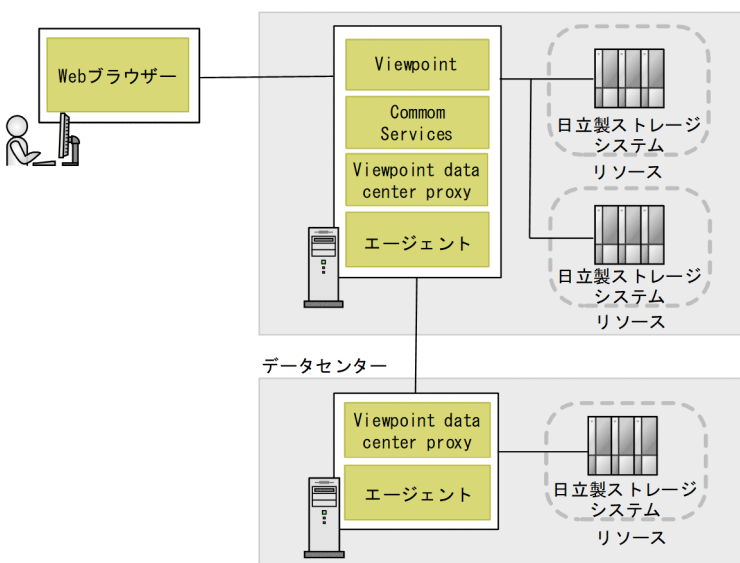

1.3 構築の流れ

Viewpoint を構築する流れを次に示します。Viewpoint、エージェント、および Viewpoint data center proxy のインストール順序は問いません。

操作手順

1. システム要件を確認します。システム要件の詳細については、Viewpoint のリリースノートを参照してください。
2. Common Services をセットアップします。詳細は、『Hitachi Ops Center インストールガイド』を参照してください。
3. エージェントを選択し、インストールおよびセットアップします。
 - 2.1 データ収集するための適切なエージェントを決定する
 - Viewpoint RAID Agent を使用する場合
 - 2.2 Viewpoint RAID Agent をインストールする
 - 2.3 Viewpoint RAID Agent の設定をする
 - Tuning Manager - Agent for RAID を使用する場合
 - 2.4 Tuning Manager - Agent for RAID の設定をする
4. Viewpoint data center proxy をインストールおよびセットアップします。
 - 3.1 Viewpoint data center proxy をインストールする
 - 3.2 Viewpoint data center proxy に証明局が発行した証明書を登録する
 - 3.3 Viewpoint data center proxy のサーバー検証を有効にする
 - 3.4 Common Services に Viewpoint data center proxy を登録する
 - 3.5 Viewpoint data center proxy にエージェントのインスタンス情報を登録する
5. Viewpoint をインストールおよびセットアップします。
 - 4.1 Viewpoint をインストールする
 - 4.2 Viewpoint の HTTPS サーバー証明書を変更する
 - 4.3 Viewpoint の証明書検証を有効にする
 - 4.4 Common Services に Viewpoint を登録する
6. Viewpoint を構築します。
 - 6.1 Viewpoint のライセンスを登録する
 - 6.2 Viewpoint にアクセスする
 - 6.3 監視環境を設定する

- 6.4 Common Services のホスト名が名前解決できるようにする
- 6.5 ユーザーアカウントを作成する
- 6.6 ユーザーにロールを割り当てる
- 6.7 Common Services にストレージシステムの運用管理ソフトウェアを登録する

1.4 Viewpoint のセキュリティー通信路

Viewpoint では SSL を使用したセキュリティー通信を利用できます。

Viewpoint のセキュリティー通信路を次に示します。

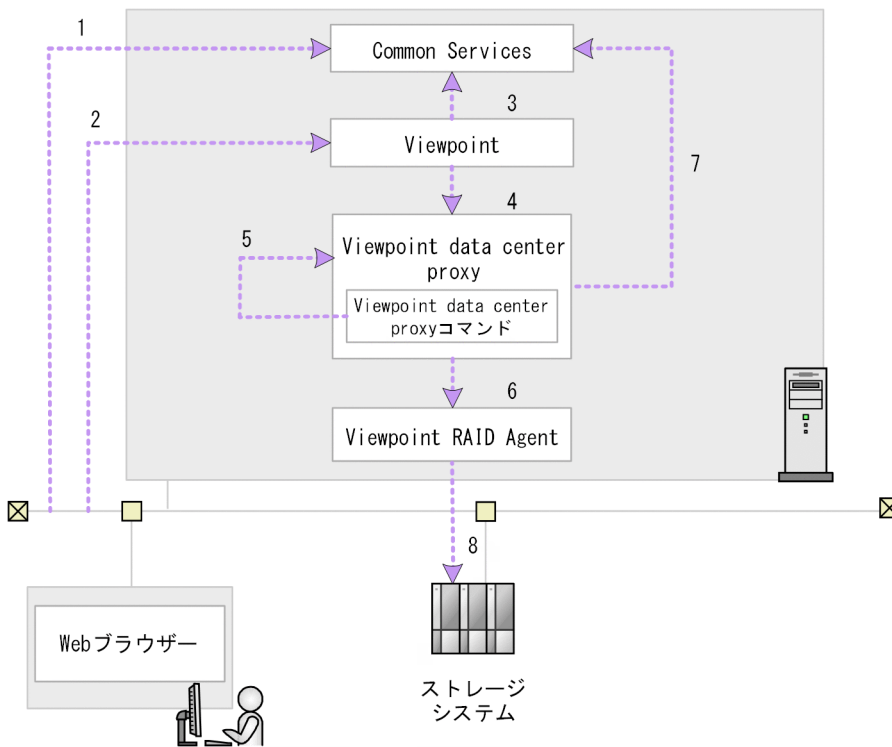

Viewpoint で使用できるセキュリティー通信路および各通信路で使用されるプロトコルの対応を次に示します。表中の項番は、図中の番号と対応しています。

項番	サーバー	クライアント	プロトコル
1	Common Services ^{*1}	Web クライアント	HTTPS
2	Viewpoint ^{*1}		
3	Common Services ^{*1}	Viewpoint ^{*1}	
4	Viewpoint data center proxy ^{*1}	Viewpoint ^{*1}	
5		Viewpoint data center proxy コマンド	
6	Viewpoint RAID Agent ^{*1}	Viewpoint data center proxy ^{*1}	
7	Common Services ^{*1}		
8	ストレージシステム ^{*2}	Viewpoint RAID Agent ^{*2}	

注※1

Common Services と同一ホストに製品がインストールされている場合、`cssslsetup` コマンドを使用してこの製品の SSL 通信を構成できます。

Common Services と異なるホストに製品がインストールされている場合、Common Services のインストールメディアから取得することで、`cssslsetup` コマンドを使用してこの製品の SSL 通信を構成できます。

詳細は『Hitachi Ops Center インストールガイド』の `cssslsetup` コマンドについて説明している個所を参照してください。

注※2

REST API または SVP で通信する場合、SSL 通信を構成できます。

2

エージェントのインストールと初期セットアップ

ここでは、エージェントのインストールと初期セットアップについて説明します。

2.1 データ収集するための適切なエージェントを決定する

使用するエージェントは、ご使用の環境に依存します。どちらのエージェントもストレージシステムの情報を収集します。

- Viewpoint RAID Agent : Viewpoint に同梱されているエージェント
- Tuning Manager - Agent for RAID : Tuning Manager がストレージシステムの性能を監視していた環境で使用されるエージェント

ご使用の環境と、Viewpoint が使用するエージェントの対応を次の表に示します。

監視環境		使用するエージェント	参照先
Viewpoint の新規インストール		Viewpoint RAID Agent	2.3 Viewpoint RAID Agent の設定をする
Tuning Manager から Viewpoint へ移行		Viewpoint RAID Agent	2.3 Viewpoint RAID Agent の設定をする
Tuning Manager から Viewpoint へ移行。 Tuning Manager と Viewpoint を併用する。	Tuning Manager で監視していたストレージシステムを Viewpoint で監視する場合	Tuning Manager - Agent for RAID	2.4 Tuning Manager - Agent for RAID の設定をする
	新たに導入するストレージシステムを Viewpoint で監視する場合	Viewpoint RAID Agent	2.3 Viewpoint RAID Agent の設定をする
Tuning Manager と Viewpoint の併用から、新しく Viewpoint だけへ移行		Viewpoint RAID Agent	2.5 Tuning Manager - Agent for RAID から Viewpoint RAID Agent に切り替える

Tuning Manager を併用する場合の Viewpoint の監視の流れを次の図に示します。

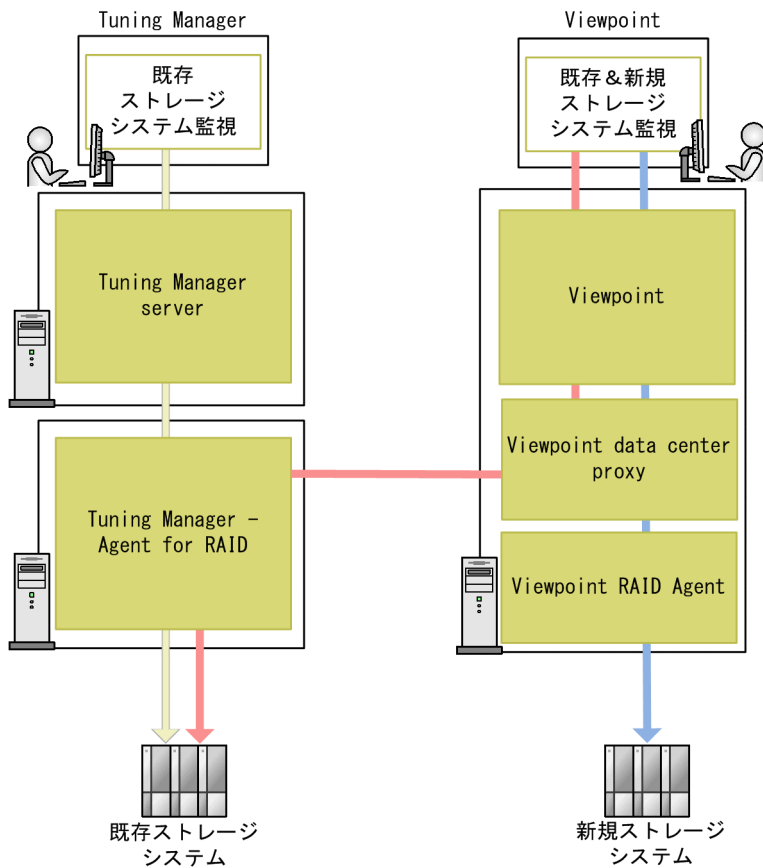

- : Tuning Managerで既存ストレージシステムを監視する
- : Viewpointで既存ストレージシステムを監視する
- : Viewpointで新規ストレージシステムを監視する

Viewpoint RAID Agent と Tuning Manager - Agent for RAID の両方から同一のストレージシステムに接続することはできません。次のいずれかを選択してください。

- 新たに導入するストレージシステムは Viewpoint RAID Agent に接続して Viewpoint から監視してください。
- Tuning Manager で監視していた既存のストレージシステムを Viewpoint で監視する場合は、Tuning Manager - Agent for RAID を使用します。

Tuning Manager - Agent for RAID を使用している間は、Tuning Manager server をアンインストールしないでください。Tuning Manager - Agent for RAID をメンテナンスするために Tuning Manager server が必要です。

2.2 Viewpoint RAID Agent をインストールする

次に、Windows ホストへ Viewpoint RAID Agent をインストールする手順について説明します。

前提条件

次の点を確認してください。

- インストーラーを実行するには Administrator 権限が必要です。
- 次の製品がインストールされているホストには、Viewpoint RAID Agent をインストールできません。
 - Tuning Manager
 - Tuning Manager のエージェント製品
 - JPI/Performance Management
- インストールメディアの内容をコピーする場合は、インストールメディアの内容をすべてハードディスクドライブにコピーしてください。コピーしたあと、コピーしたデータと、インストールメディアのデータのファイルサイズに差異がないことを確認してください。
なお、コピー先のフォルダーパスは半角英数字で指定します。特殊文字および空白文字は使用できません。ただし、円記号 (¥) およびコロンの区切り文字として指定できます。
- Viewpoint RAID Agent のインストール先フォルダーを指定するときの入力規則を次に示します。
 - 59 文字以下のフォルダー名を指定します。
 - フォルダーパスは次の文字で指定します。
A~Z a~z 0~9 . _ 半角スペース
 - パスの区切り文字として、円記号 (¥) を使用できます。
 - 空白文字は使用できますが、区切り文字の前後および連続しての使用はできません。
 - フォルダーパスの最後にピリオドを指定しないでください。
 - ドライブ直下 (例えば、D:¥) をフォルダーパスに指定できません。
 - リムーバブルディスク、ネットワークドライブ、UNC パスにはインストールできません。また、OS の予約語 (CON、AUX、PRN、NUL など) も、ファイル名およびフォルダー名として使用できません。
 - 次のフォルダーはインストール先に指定しないでください。
 - *%ProgramFiles%*
 - *%SystemDrive%\Windows\System32*
 - インストール先にドライブやネットワークファイルシステム (NFS) をマウントしたフォルダーは指定できません。
- Hybrid Store のインストール先を指定する場合は、次の規則に従います。
 - 80 文字以下のフォルダー名を指定します。
 - ドライブ直下 (例えば、D:¥) をフォルダーパスに指定できません。

- 次のフォルダーはインストール先に指定しないでください。
 - `%ProgramFiles%`
 - `%SystemDrive%\Windows\System32`
- インストール先フォルダー内にファイルやフォルダーがないことを確認します。
- インストール時に外部からのアクセスを許可するため、Windows firewall に RAIDAgent-AgentRESTWebService という名前の受信規則を追加します。この受信規則は変更しないでください。なお、この受信規則はアンインストール時に削除されます。
- Viewpoint RAID Agent がインストールされたホストのホスト名から、IP アドレスが解決できる必要があります。Viewpoint RAID Agent がインストールされるホストの hosts ファイル、または DNS サーバーの設定を確認してください。
- Viewpoint RAID Agent は、IP アドレスの割り当てに DHCP を使用するホストでは動作できません。Viewpoint RAID Agent がインストールされているホストに固定 IP アドレスを指定する必要があります。
- Viewpoint RAID Agent は DNS 環境で使用できますが、FQDN はサポートされていません。ホスト名を指定する際は、ドメイン名を除く必要があります。

操作手順

1. Viewpoint RAID Agent をインストールするホストにログインします。
2. セキュリティ監視ソフトウェア、ウィルス対策ソフトウェア、およびプロセス監視ソフトウェアを停止します。
3. インストールメディアの RAIDAGENT フォルダーにある Setup.exe を実行し、インストーラーを起動します。
4. 表示された画面の指示に従い、値を入力してインストールを完了させてください。

メモ

Viewpoint RAID Agent のデフォルトの格納先は以下のとおりです。

- インストール先フォルダー：`%SystemDrive%\HITACHI\raid_agent\jp1pc`
- Hybrid Store の格納先フォルダー：`%SystemDrive%\HITACHI\raid_agent\datastore`

5. OS を再起動します。

次の作業

障害発生時の資料採取の準備

トラブルが発生した場合にユーザーモードプロセスダンプなどが必要になることがあります。トラブル発生時にこれらのダンプが出力されるように設定します。

- 設定対象のレジストリーキー：
HKEY_LOCAL_MACHINE¥SOFTWARE¥Microsoft¥Windows¥Windows Error Reporting¥LocalDumps
- レジストリーキーに、次のレジストリー値を設定します。
 - DumpFolder : REG_EXPAND_SZ 出力先のフォルダー
 - DumpCount : REG_DWORD 保存するダンプの数
 - DumpType : REG_DWORD 2

注意

ユーザーモードプロセスダンプには、Viewpoint RAID Agent プログラムだけでなく、ほかのアプリケーションプログラムの情報も出力されます。また、ユーザーモードプロセスダンプが出力されると、その分ディスク容量が圧迫されます。ユーザーモードプロセスダンプが出力されるように設定する場合は、十分なディスク領域が確保されているダンプ出力先フォルダーを設定してください。

2.3 Viewpoint RAID Agent の設定をする

Viewpoint は、Viewpoint RAID Agent から監視対象のストレージシステムのデータを収集します。Viewpoint RAID Agent は、ストレージシステムから収集したデータを一時的に Hybrid Store と呼ばれるデータベースに格納し、Viewpoint に提供します。

背景

Viewpoint RAID Agent を設定するための手順は、データの収集方法によって異なります。データの収集方法を選択し、Viewpoint RAID Agent のインスタンス環境を作成するときに Access Type に指定することによって、Viewpoint RAID Agent がストレージシステムのデータを収集するために使用する方法を指定します。

Viewpoint RAID Agent は次の Access Type をサポートしています。

- Access Type : 1
情報収集にコマンドデバイスと SVP を使用します。
- Access Type : 2
情報収集にコマンドデバイスと REST API を使用します。

2.3.1 データの収集方法を選択する

ストレージシステムの構成とエージェントの組み合わせによって、選択できるパフォーマンスデータの収集方法は異なります。収集方法はインスタンス環境を作成するときに、Access Type に指定します。1つのストレージシステムに対して、1つの Access Type が指定できます。

以上のことを考慮して、収集方法を決定してください。Access Type の指定値によって Viewpoint RAID Agent のセットアップ手順が異なります。

パフォーマンスデータの収集方法 (Viewpoint RAID Agent の場合)

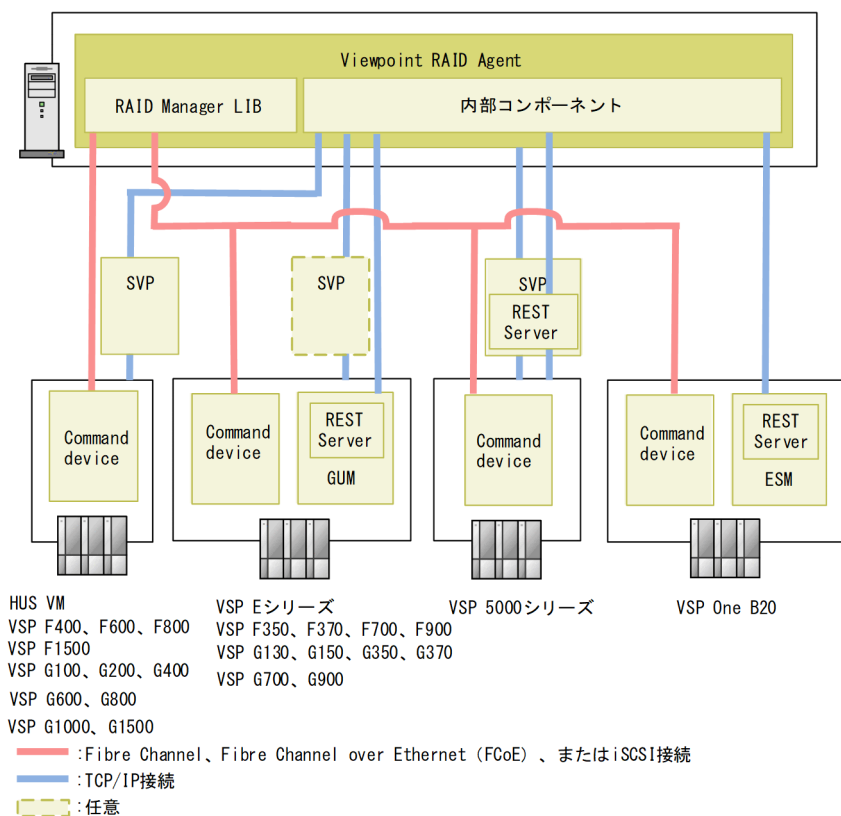

パフォーマンスデータの収集方法

選択できる収集方法は、ストレージシステムによって異なります。

ストレージシステムでサポートしている方法は次の表で確認してください。

監視するストレージシステム	収集方法			選択する Access Type
	コマンドデバイス	SVP	ストレージシステムの REST API	
HUS VM	使用する	使用する	使用しない	1
VSP F400				
VSP F600				
VSP F800				
VSP F1500				
VSP G100				
VSP G200				
VSP G400				
VSP G600				
VSP G800				
VSP G1000				
VSP G1500				
VSP One B20 ^{※2}	使用する	使用する	使用しない	1

監視するストレージシステム	収集方法			選択する Access Type
	コマンドデバイス	SVP	ストレージシステムの REST API	
VSP E シリーズ VSP 5000 シリーズ VSP F350 ^{※1} VSP F370 ^{※1} VSP F700 ^{※1} VSP F900 ^{※1} VSP G130 ^{※1} VSP G150 ^{※1} VSP G350 ^{※1} VSP G370 ^{※1} VSP G700 ^{※1} VSP G900 ^{※1}	使用する	使用しない	使用する	2
<p>注※1 マイクロコードのバージョンによって、使用できるパフォーマンスデータの収集方法が異なります。</p> <ul style="list-style-type: none"> • コマンドデバイス経由および SVP 経由：88-03-22 以降 • コマンドデバイス経由および REST API 経由：88-02-01 以降 <p>注※2 Access Type 2 だけを選択できます。</p>				

目録 メモ

Access Type 2 を使用する場合、1 ストレージシステム当たり 4096LDEV の監視が上限となります。4096 を超える LDEV を持つストレージシステムの場合は、Access Type 1 を使用して、Viewpoint でのデータ損失を避けるようにしてください。そうでない場合、ストレージの高負荷により他の製品に潜在的な性能問題が発生することがあります。

データ収集方法の選択について

パフォーマンスデータの収集方法の違いによって、収集できるパフォーマンスデータが異なります。

Universal Replicator の性能分析は、プライマリストレージシステムとセカンダリストレージシステムの両方とも Access Type : 1 を使用してください。

2.3.2 Viewpoint RAID Agent の設定の流れ

Viewpoint RAID Agent を使用してストレージシステムを監視する場合、次の流れ図に従って、Viewpoint RAID Agent の設定を実施します。

⚠ 注意

Tuning Manager - Agent for RAID で監視していたストレージシステムを Viewpoint RAID Agent での監視に変更する場合は、Tuning Manager - Agent for RAID のインスタンスが停止されていることを確認してください。

パフォーマンスデータの収集方法の組み合わせ (Access Type) によって操作が異なります。

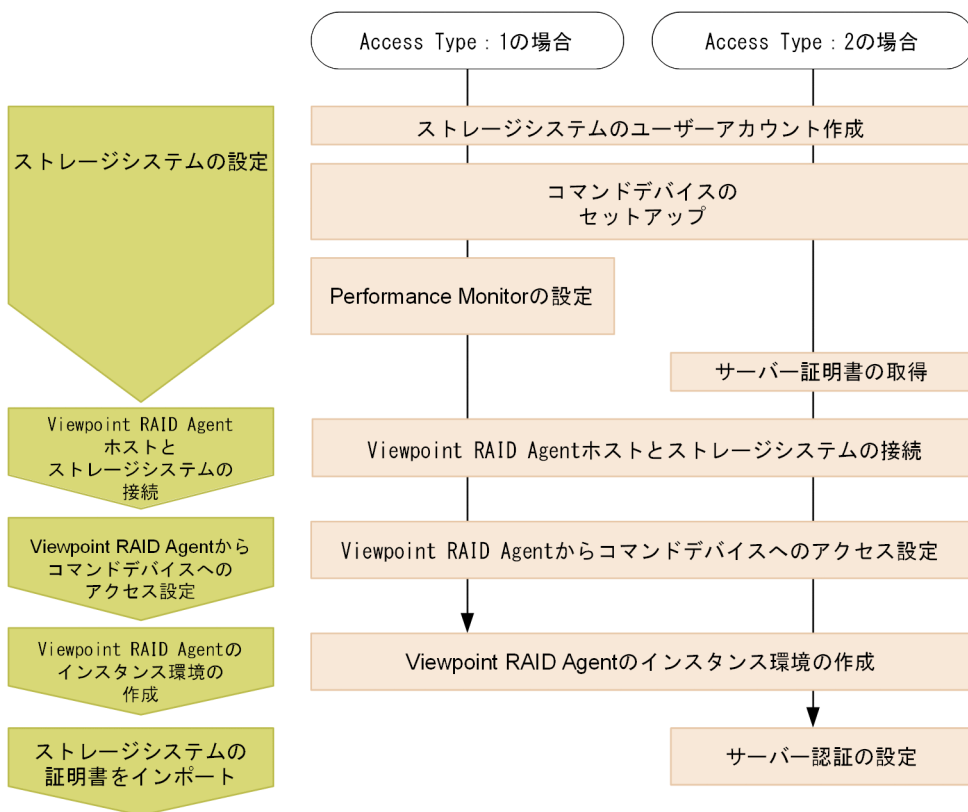

Access Typeとは : Viewpoint RAID Agentのインスタンス項目の1つで、パフォーマンスデータを収集する方法の組み合わせを設定します。
1 : コマンドデバイスとSVPを使用
2 : コマンドデバイスとREST APIを使用

次の手順では、各 Access Type に必要な設定だけを説明しています。

Access Type が1 の場合 : 2.3.3 コマンドデバイスと SVP を使用して情報収集する (Access Type 1)

Access Type が2 の場合 : 2.3.4 コマンドデバイスと REST API を使用して情報収集する (Access Type 2)

2.3.3 コマンドデバイスと SVP を使用して情報収集する (Access Type 1)

ストレージシステムの容量と性能のメトリックに関する、すべての利用可能な情報を収集します。この方法を使用するには、Viewpoint RAID Agent のインスタンス環境の作成時、Access Type に1を設定します。

(1) ストレージシステムの設定

ストレージシステムのユーザーアカウント作成

Viewpoint RAID Agent で使用するユーザーアカウントがストレージシステムに作成されていることを確認します。ユーザーアカウントは、次の要件を満たす必要があります。

- SVP 経由での情報収集に必要なユーザーアカウントの要件
TCP/IP 接続を使用してパフォーマンスデータを収集するためには、Storage Navigator でユーザーアカウントを作成する必要があります。ユーザーアカウントは、Viewpoint RAID Agent 専用で作成してください。ユーザーアカウントは、1 インスタンスに対して 1 つ必要です。ユーザーアカウントには、次に示すロールを割り当ててください。
 - ストレージ管理者 (参照)
 - ストレージ管理者 (初期設定)
 - ストレージ管理者 (システムリソース管理)
 - ストレージ管理者 (プロビジョニング)
 - ストレージ管理者 (パフォーマンス管理)
 - ストレージ管理者 (ローカルバックアップ管理)
 - ストレージ管理者 (リモートバックアップ管理)
- Performance Monitor の設定に必要なユーザーアカウントの要件
ロール [ストレージ管理者 (パフォーマンス管理)] が割り当てられたユーザーグループに属するユーザーアカウントが必要です。

ストレージシステムのユーザーアカウントの作成方法の詳細については、各ストレージシステムのマニュアルを参照してください。

コマンドデバイスのセットアップ

ストレージシステムにコマンドデバイスが存在していることを確認してください。コマンドデバイスの詳細については、各ストレージシステムのマニュアルを参照してください。

Viewpoint RAID Agent の場合、コマンドデバイスとして割り当てる論理デバイスは、最小サイズ (8MiB) で作成してください。

Viewpoint RAID Agent が使用するコマンドデバイスには、次の制限があります。

- コマンドデバイスに仮想 ID が設定されている場合、そのコマンドデバイスは Viewpoint RAID Agent で監視できません。
- コマンドデバイスは RAW デバイスとして定義されている必要があります。RAW デバイスは次のルールに従ってください。
 - ZFS ファイルシステムのコマンドデバイスは、使用できません。
 - コマンドデバイスとして指定された論理デバイスにファイルシステムを作成しないでください。

- コマンドデバイスとして指定された論理デバイスにファイルシステムをマウントしないでください。
- 次のいずれかの条件の場合、Viewpoint RAID Agent では、パフォーマンスデータを取得できません。
 - リモートコマンドデバイスを使用している場合
 - 仮想コマンドデバイスを使用している場合
 - VMware Fault Tolerance を使用している場合
 - NVMe-oF で接続したコマンドデバイスを使用している場合

Performance Monitor の設定

ストレージシステムの Performance Monitor で次の設定がされていることを確認してください。Performance Monitor での設定方法や設定できる値の詳細については、各ストレージシステムの Performance Monitor のマニュアルを参照してください。

必要な設定	説明
モニタースイッチの設定	モニタースイッチの設定を有効にします。
モニターリング対象 CU の設定	パフォーマンスデータを収集する LDEV を CU 単位で設定します。HUS VM の場合、この設定は不要です。
モニターリング対象 WWN の設定	パフォーマンスデータを収集する WWN を設定します。
サンプリング間隔の設定	Performance Monitor で収集するパフォーマンスデータの間隔を設定します。ここで設定した粒度のパフォーマンスデータが Viewpoint RAID Agent で収集できるデータの粒度になります。

(2) Viewpoint RAID Agent ホストとストレージシステムとの接続

Viewpoint RAID Agent ホストとストレージシステムが、次に示す方法で接続されていることを確認してください。

- SVP との TCP/IP 接続
- コマンドデバイスとの Fibre Channel、Fibre Channel over Ethernet (FCoE)、または iSCSI 接続

SVP 経由のパフォーマンスデータの収集における注意事項

- モニターリング期間中にストレージシステムの電源を切った場合、電源が切られている間のパフォーマンスデータは SVP に蓄積されません。また、ストレージシステムの電源を入れ直した直後のパフォーマンスデータは、極端に値が大きくなる場合があります。
- ホストからの入出力の負荷が高くなると、ストレージシステムはモニターリング処理よりも入出力処理を優先させるため、パフォーマンスデータが一部欠落することがあります。頻繁にパフォーマンスデータが欠落する場合は、[モニタスイッチ編集] でサンプリング間隔を広げて設定してください。詳細については、各ストレージシステムの Performance Monitor のマニュアルを参照してください。
- SVP の時刻を変更しないでください。変更した場合、次の問題が発生する恐れがあります。
 - SVP に不正なパフォーマンスデータが蓄積される。

- SVP がパフォーマンスデータを収集できない。

SVP の時刻を変更した場合は、一度モニターリングスイッチを [無効] にして再度 [有効] にしてください。その後、再度パフォーマンスデータを収集してください。モニターリングスイッチの設定については、各ストレージシステムの Performance Monitor のマニュアルを参照してください。

- SVP 高信頼化キットをインストールしている SVP で、マスター SVP と待機側 SVP を切り替えた場合、short range のパフォーマンスデータはなくなります。
- SVP 経由のパフォーマンスデータの収集と、一部の機能は同時に実行できません。同時に実行した場合、Viewpoint RAID Agent の SVP 経由でのパフォーマンスデータの収集、または一部の機能の実行に失敗します。問題が起こる機能を使用する前に、htmsrv stop コマンドを実行 (htmsrv stop -all) して Viewpoint RAID Agent のインスタンスを一時的に停止する必要があります。
SVP 経由のパフォーマンスデータの収集と同時に実行できないタスクの例
 - Device Manager でのデータマイグレーション
 - Storage Navigator の次の画面表示
 - Server Priority Manager の画面
 - Volume Migration の画面
 - True Copy の [Usage Monitor] 画面 (HUS VM の場合)
 - Universal Replicator の [Usage Monitor] 画面 (HUS VM の場合)
 - Performance Monitor のマニュアルに記載されているエクスポートツールの実行
- SVP 定期リブートの設定または SVP 回復リブートの設定を有効にしている場合、SVP がリブートしている間のパフォーマンスデータは取得できません。

コマンドデバイスをチャンネルボード (iSCSI 25 Gbps Optic) のポートで接続する場合の注意事項

チャンネルボード (iSCSI 25 Gbps Optic) のファームウェア更新および障害時にデータ欠落が発生することがあります。

(3) Viewpoint RAID Agent からコマンドデバイスへのアクセス設定

コマンドデバイス経由でパフォーマンスデータを収集する場合、Viewpoint RAID Agent をインストールしたホストから監視対象のストレージシステムのコマンドデバイスにアクセスできる状態にする必要があります。

前提条件

コマンドは管理者コンソールから実行します。詳細は、「13.1.1 コマンド使用時の注意事項」を参照してください。

操作手順

1. コマンドデバイスに指定した論理デバイスに LU パスを設定します。

コマンドデバイスに指定した論理デバイスに、Viewpoint RAID Agent をインストールしたホストへの LU パスを設定します。Viewpoint RAID Agent のインストール先が VMware ESXi または Hyper-V のゲスト OS である場合は、ホスト OS への LU パスを設定します。

Viewpoint RAID Agent のコマンドデバイスへのアクセスが、プロセッサなどの LU パス上のストレージシステムの資源を一時的に占有することがあります。このため、LU パスを設定する際は、定常的な I/O トラフィックを発生させる業務アプリケーションとは異なるプロセッサを使用するように設定してください。

2. ゲスト OS からコマンドデバイスにアクセスできるようにします。

この手順は、VMware ESXi または Hyper-V のゲスト OS に Viewpoint RAID Agent をインストールしている場合に必要です。詳細については、VMware ESXi または Hyper-V のマニュアルを参照してください。

VMware ESXi の場合

VMware vSphere Client を使用して、ゲスト OS にデバイスを追加します。このとき、追加するデバイスとしてコマンドデバイスを指定すると、ゲスト OS からコマンドデバイスにアクセスできるようになります。

デバイスを追加する設定では、次に示す要件を満たしてください。

- デバイスのタイプ：ハードディスク
- ディスクの選択：raw デバイスのマッピング
- 互換モード：物理

コマンドデバイスに仮想ディスク (VMware の VVol を含む) は使用できません。

Hyper-V の場合

仮想ファイバーチャネルを使用してゲスト OS へコマンドデバイスを接続してください。

3. Viewpoint RAID Agent のインストール先ホストからコマンドデバイスにアクセスできることを確認します。

Viewpoint RAID Agent をインストールしたホスト上で `jpctdlistraid` コマンドを実行して、設定したコマンドデバイスの情報が出力されることを確認してください。

```
Viewpoint RAID Agentのインストール先フォルダー¥tools¥jpctdlistraid
```

ヒント

[コントロールパネル] - [管理ツール] - [コンピューターの管理] - [記憶域] - [ディスクの管理] 機能を使用して、コマンドデバイスにパーティションを作成します。ディスクの初期化時に選択するパーティションスタイルは、MBR または GPT どちらも選択できます。作成したパーティションには、ドライブレターのアサイン、フォルダーへのマウントお

よびフォーマットをしないでください。また、コマンドデバイスに割り当てたディスクはベーシックディスクのまま使用してください。

パーティションを作成したあと、再度jpctdlraid コマンドを実行して、GUID が追加されていることを確認してください。この GUID はパーティションに対する永続的な識別子です。そのため、Viewpoint RAID Agent のインスタンス情報としてデバイスファイル名の代わりに GUID を指定すると、ディスク構成変更などを行った場合でも、Agent インスタンス情報の見直し、または再設定が不要になります。

ただし、パーティションを削除した場合は、GUID も消滅します。以後、同じディスクに同じサイズのパーティションを作成しても、異なる GUID が割り当てられるため注意が必要です。

メモ

Viewpoint RAID Agent 環境において、マルチパスソフトウェアとして利用可能なソフトウェアは以下のいずれかだけです。これ以外のマルチパスソフトウェアはサポートしていません。

コマンドデバイスをマルチパス接続する場合：

- Hitachi Dynamic Link Manager

コマンドデバイスをシングルパス接続する場合：

- Hitachi Dynamic Link Manager
- VMware NMP
- Windows Server 標準の MPIO

ただし、コマンドデバイスは MPIO の管理対象外とする必要があります。

Hitachi Dynamic Link Manager では、コマンドデバイスをマルチパス管理するかどうかは OS により異なります。詳細については、Hitachi Dynamic Link Manager ソフトウェアのマニュアルを参照してください。

(4) インスタンス環境の作成

Viewpoint RAID Agent がデータを収集するには、Viewpoint RAID Agent がインストールされているホストで、Viewpoint RAID Agent のインスタンスを作成する必要があります。

前提条件

コマンドは管理者コンソールから実行します。詳細は、「[13.1.1 コマンド使用時の注意事項](#)」を参照してください。

操作手順

1. Viewpoint RAID Agent がインストールされているホストで、サービスキーとインスタンス名を指定して、jpcinssetup コマンドを実行します。jpcinssetup コマンドで引数として指定するインスタンス名は、長さが 1～32 文字で、半角英数字だけ (A-Z、a-z、0-9) で構成される必要があります。

例えば、Viewpoint RAID Agent に、35053 というインスタンス名のインスタンス環境を作成するには、次のコマンドを実行します。

```
Viewpoint RAID Agentのインストール先フォルダー¥tools¥jpcinssetup agtd -inst 35053
```

2. 監視するストレージシステムのインスタンス情報を設定します。

表示されたデフォルト値を入力する場合や、値を指定しない場合は、[Enter] キーを押します。

次の表は、指定するインスタンス情報を一覧にしたものです。

項目	説明
Storage model	ストレージシステムのモデル名を指定します。 <ul style="list-style-type: none">• 12 : VSP G1000、G1500、VSP F1500• 13 : VSP 5000 シリーズ• 21 : HUS VM• 22 : VSP G100、G200、G400、G600、G800、VSP F400、F600、F800• 23 : VSP E390、E590、E790、E990、E1090、E390H、E590H、E790H、E1090H、VSP G130、G150、G350、G370、G700、G900、VSP F350、F370、F700、F900
Serial No	ストレージシステムのシリアル番号を指定します。
Access Type	1 を指定します。 Storage model に 13 および 23 以外を指定した場合は、自動的に 1 が指定されます。
Command Device File Name	jpctdlistraid コマンドで出力されるコマンドデバイスの一覧から、Serial No に指定したストレージシステムのデバイスファイル名を指定します。Viewpoint RAID Agent は、このコマンドデバイスを使ってストレージシステムの情報を取得します。 コマンドデバイスの GUID 名を使用してください。 詳細については、「(3) Viewpoint RAID Agent からコマンドデバイスへのアクセス設定」を参照してください。
Unassigned Open Volume Monitoring ^{※1}	ポートにマッピングされていない、オープンシステム用のエミュレーションタイプが設定された、論理デバイスまたはパリティグループを監視対象にするため、Y を指定します。 <ul style="list-style-type: none">• 値を入力しない場合、デフォルト値 Y がセットされます。• Y、y、N、n 以外の値を入力すると、もう一度値を入力するようにシステムに促されます。
Mainframe Volume Monitoring ^{※1}	メインフレーム用のエミュレーションタイプが設定された論理デバイスを監視するため、Y を選択します。

項目	説明
Mainframe Volume Monitoring ^{※1}	<ul style="list-style-type: none"> • HUS VM の場合、メインフレームエミュレーションはサポートされていません。HUS VM が監視されている場合、メインフレームボリュームは監視対象から除かれます。 • 値を入力しない場合、デフォルト値 Y がセットされます。 • Y、y、N、n 以外の 値を入力すると、もう一度値を入力するようにシステムに促されます。 <p>Viewpoint ではメインフレーム装置の情報は取得していないため、論理デバイスが関連づいているメインフレームホストは特定できません。</p>
SVP IP Address or Host Name	Serial No に指定したストレージシステムの SVP の IP アドレスまたはホスト名を指定します。
Storage User ID for SVP	対象のストレージシステムに SVP 経由でアクセスするために作成したユーザーアカウントのユーザー ID を指定します。
Storage Password for SVP	対象のストレージシステムに SVP 経由でアクセスするために作成したユーザーアカウントのパスワードを指定します。
SVP Port No	Storage model に22または23を指定した場合に、ポート番号を指定します。指定できる値は0～65535、デフォルト値は1099です。 この値はストレージシステムのRMIIFRegistのポート番号の初期値と同じです。ストレージシステムのポート番号を変更する場合は、ストレージシステムのマニュアルの、SVP で使用するポート番号の変更・初期化について説明している個所を参照してください。
SVP HTTPS Port No	Storage model に22または23を指定した場合に、Viewpoint RAID Agent をインストールしているホストから SVP に HTTPS プロトコルで接続する場合のポート番号を指定します。指定できる値は0～65535、デフォルト値は443です。 この値はストレージシステムのMAPPWebServerHttpsのポート番号の初期値と同じです。ストレージシステムのポート番号を変更する場合は、ストレージシステムのマニュアルの、SVP で使用するポート番号の変更・初期化について説明している個所を参照してください。
Java VM Heap Memory setting Method	Java VM の所要メモリーサイズの設定方法を指定します。デフォルト値は1です。 ただし、仮定値 ^{※2} を超える大規模環境の場合、1を指定して運用すると、メモリー不足により異常終了することがあります。この値は変更しないでください。 <ul style="list-style-type: none"> • 1を使用して、必要なメモリーサイズを計算します。 • 2を使用して、メモリーサイズを指定します。
Maximum number of Volumes	Java VM Heap Memory setting Method に1を指定した場合に、対象のストレージシステムに作成するボリューム数の最大値を指定します。この指定に基づいて、Java VM の所要メモリーを自動的に設定します。指定できる値は1000～99999、デフォルト値は4000です。
Java VM Heap Memory for SVP	Java VM Heap Memory setting Method に2を指定した場合に、Java VM の所要メモリーを指定します。デフォルト値は1です。 <ul style="list-style-type: none"> • 1を指定した場合：0.5GB

項目	説明
Java VM Heap Memory for SVP	<ul style="list-style-type: none"> • 2 を指定した場合：1.0GB • 3 を指定した場合：2.0GB • 4 を指定した場合：4.0GB • 5 を指定した場合：8.0GB

注※1

ストレージシステムのマイクロコードのバージョンによっては、Mainframe Volume Monitoring または Unassigned Open Volume Monitoring の設定を有効にしても、その機能を使用できない場合があります。

注※2

最大ボリューム数を基に必要なメモリーサイズを算出する場合に想定する環境の仮定値を次に示します。

SVP 経由の場合

- LU パス数：0
- サンプルング間隔 (分)：1

3. 複数のインスタンスに対して操作をするには、ステップ 1 と 2 を各インスタンスで実施します。

4. 運用を始める前に、jpctdchkinst コマンドを実行して、インスタンスの設定を確認します。jpctdchkinst コマンドは、設定されたインスタンス情報を参照して、Viewpoint RAID Agent が監視するストレージシステムから情報が取得できる設定になっているかどうかを確認します。

```
Viewpoint RAID Agentのインストール先フォルダー¥tools¥jpctdchkinst -inst インスタンス名
```

5. (任意) 「8.1.9 Viewpoint RAID Agent の構成情報の収集タイミングを変更する」を参照して、収集時刻定義ファイル (conf_refresh_times.ini) を設定します。この設定をすると、ストレージシステムから収集する構成情報が多いときに性能情報が収集されない、という事象を回避できます。

6. 次のコマンドを実行して、Viewpoint RAID Agent のインスタンスサービスを起動します。

```
Viewpoint RAID Agentのインストール先フォルダー¥htnm¥bin¥htmsrv start -all
```

メモ

Viewpoint data center proxy にインスタンス情報を登録するには、Viewpoint RAID Agent のインスタンスを作成してから約 1 時間待つ必要があります。

2.3.4 コマンドデバイスと REST API を使用して情報収集する (Access Type 2)

コマンドデバイスと REST API を併用して、ストレージシステムの容量と性能のメトリックに関する、すべての利用可能な情報を収集します。このデータ収集方法を使用するには、Viewpoint RAID Agent のインスタンス環境の作成時、Access Type に2を設定します。

(1) ストレージシステムの設定

ストレージシステムのユーザーアカウント作成

Viewpoint RAID Agent で使用するユーザーアカウントがストレージシステムに作成されていることを確認します。ユーザーアカウントは、次の要件を満たす必要があります。

- REST API 経由での情報収集に必要なユーザーアカウントの要件
[全リソースグループ割り当て] が有効なユーザーグループに属するユーザーアカウントが必要です。ユーザーグループに次のどれかのロールを割り当てた場合に [全リソースグループ割り当て] が有効になります。
 - セキュリティー管理者 (参照)
 - セキュリティー管理者 (参照・編集)
 - 監査ログ管理者 (参照)
 - 監査ログ管理者 (参照・編集)
 - 保守 (ベンダー専用)

ストレージシステムのユーザーアカウントの作成方法の詳細については、各ストレージシステムのマニュアルを参照してください。

コマンドデバイスのセットアップ

ストレージシステムにコマンドデバイスが存在していることを確認してください。コマンドデバイスの詳細については、各ストレージシステムのマニュアルを参照してください。

Viewpoint RAID Agent の場合、コマンドデバイスとして割り当てる論理デバイスは、最小サイズ (8MiB) で作成してください。

Viewpoint RAID Agent が使用するコマンドデバイスには、次の制限があります。

- コマンドデバイスに仮想 ID が設定されている場合、そのコマンドデバイスは Viewpoint RAID Agent で監視できません。
- コマンドデバイスは RAW デバイスとして定義されている必要があります。RAW デバイスは次のルールに従ってください。
 - ZFS ファイルシステムのコマンドデバイスは、使用できません。

- コマンドデバイスとして指定された論理デバイスにファイルシステムを作成しないでください。
- コマンドデバイスとして指定された論理デバイスにファイルシステムをマウントしないでください。
- 次のいずれかの条件の場合、Viewpoint RAID Agent では、パフォーマンスデータを取得できません。
 - リモートコマンドデバイスを使用している場合
 - 仮想コマンドデバイスを使用している場合
 - VMware Fault Tolerance を使用している場合
 - NVMe-oF で接続したコマンドデバイスを使用している場合

サーバー証明書の取得

ストレージシステムのサーバー証明書を取得してください。Viewpoint RAID Agent とストレージシステム間の HTTPS 通信による暗号化に加え、サーバー認証をする場合に必要になります。サーバー認証をしない場合はサーバー証明書を取得する必要はありません。

(2) Viewpoint RAID Agent ホストとストレージシステムとの接続

Viewpoint RAID Agent ホストとストレージシステムが、次に示す方法で接続されていることを確認してください。

- TCP/IP 接続
 - VSP One B20 の場合、ESM との TCP/IP 接続
 - VSP 5000 シリーズの場合、SVP との TCP/IP 接続
 - それ以外の場合、GUM (CTL) との TCP/IP 接続
- コマンドデバイスとの Fibre Channel、Fibre Channel over Ethernet (FCoE)、または iSCSI 接続

コマンドデバイスをチャネルボード (iSCSI 25 Gbps Optic) のポートで接続する場合の注意事項

チャネルボード (iSCSI 25 Gbps Optic) のファームウェア更新および障害時にデータ欠落が発生することがあります。

VSP One B20 の ESM でフェイルオーバーが発生した場合の注意事項

VSP One B20 の ESM でフェイルオーバーが発生した場合、REST API 経由で取得するデータが欠落します。

(3) Viewpoint RAID Agent からコマンドデバイスへのアクセス設定

コマンドデバイス経由でパフォーマンスデータを収集する場合、Viewpoint RAID Agent をインストールしたホストから監視対象のストレージシステムのコマンドデバイスにアクセスできる状態にする必要があります。

前提条件

コマンドは管理者コンソールから実行します。詳細は、「13.1.1 コマンド使用時の注意事項」を参照してください。

操作手順

1. コマンドデバイスに指定した論理デバイスに LU パスを設定します。

コマンドデバイスに指定した論理デバイスに、Viewpoint RAID Agent をインストールしたホストへの LU パスを設定します。Viewpoint RAID Agent のインストール先が VMware ESXi または Hyper-V のゲスト OS である場合は、ホスト OS への LU パスを設定します。

Viewpoint RAID Agent のコマンドデバイスへのアクセスが、プロセッサなどの LU パス上のストレージシステムの資源を一時的に占有することがあります。このため、LU パスを設定する際は、定常的な I/O トラフィックを発生させる業務アプリケーションとは異なるプロセッサを使用するように設定してください。

2. ゲスト OS からコマンドデバイスにアクセスできるようにします。

この手順は、VMware ESXi または Hyper-V のゲスト OS に Viewpoint RAID Agent をインストールしている場合に必要です。詳細については、VMware ESXi または Hyper-V のマニュアルを参照してください。

VMware ESXi の場合

VMware vSphere Client を使用して、ゲスト OS にデバイスを追加します。このとき、追加するデバイスとしてコマンドデバイスを指定すると、ゲスト OS からコマンドデバイスにアクセスできるようになります。

デバイスを追加する設定では、次に示す要件を満たしてください。

- デバイスのタイプ：ハードディスク
- ディスクの選択：raw デバイスのマッピング
- 互換モード：物理

コマンドデバイスに仮想ディスク（VMware の VVol を含む）は使用できません。

Hyper-V の場合

仮想ファイバーチャネルを使用してゲスト OS へコマンドデバイスを接続してください。

3. Viewpoint RAID Agent のインストール先ホストからコマンドデバイスにアクセスできることを確認します。

Viewpoint RAID Agent をインストールしたホスト上で `jpctdlistraid` コマンドを実行して、設定したコマンドデバイスの情報が出力されることを確認してください。

```
Viewpoint RAID Agentのインストール先フォルダー¥tools¥jpctdlistraid
```

ヒント

[コントロールパネル] - [管理ツール] - [コンピューターの管理] - [記憶域] - [ディスクの管理] 機能を使用して、コマンドデバイスにパーティションを作成します。ディスクの初期化時に選択するパーティションスタイルは、MBR または GPT どちらも選択できます。作成したパーティションには、ドライブレターのアサイン、フォルダーへのマウントおよびフォーマットをしないでください。また、コマンドデバイスに割り当てたディスクはベーシックディスクのまま使用してください。

パーティションを作成したあと、再度 `jpctdlraid` コマンドを実行して、GUID が追加されていることを確認してください。この GUID はパーティションに対する永続的な識別子です。そのため、Viewpoint RAID Agent のインスタンス情報としてデバイスファイル名の代わりに GUID を指定すると、ディスク構成変更などを行った場合でも、Agent インスタンス情報の見直し、または再設定が不要になります。

ただし、パーティションを削除した場合は、GUID も消滅します。以後、同じディスクに同じサイズのパーティションを作成しても、異なる GUID が割り当てられるため注意が必要です。

メモ

Viewpoint RAID Agent 環境において、マルチパスソフトウェアとして利用可能なソフトウェアは以下のいずれかだけです。これ以外のマルチパスソフトウェアはサポートしていません。

コマンドデバイスをマルチパス接続する場合：

- Hitachi Dynamic Link Manager

コマンドデバイスをシングルパス接続する場合：

- Hitachi Dynamic Link Manager
- VMware NMP
- Windows Server 標準の MPIO

ただし、コマンドデバイスは MPIO の管理対象外とする必要があります。

Hitachi Dynamic Link Manager では、コマンドデバイスをマルチパス管理するかどうかは OS により異なります。詳細については、Hitachi Dynamic Link Manager ソフトウェアのマニュアルを参照してください。

(4) インスタンス環境の作成

Viewpoint RAID Agent がデータを収集するには、Viewpoint RAID Agent がインストールされているホストで、Viewpoint RAID Agent のインスタンスを作成する必要があります。

前提条件

コマンドは管理者コンソールから実行します。詳細は、「[13.1.1 コマンド使用時の注意事項](#)」を参照してください。

操作手順

1. Viewpoint RAID Agent がインストールされているホストで、サービスキーとインスタンス名を指定して、`jpcinssetup` コマンドを実行します。 `jpcinssetup` コマンドで引数として指定するインスタンス名は、長さが 1～32 文字で、半角英数字だけ (A-Z、a-z、0-9) で構成される必要があります。

例えば、Viewpoint RAID Agent に、35053 というインスタンス名のインスタンス環境を作成するには、次のコマンドを実行します。

```
Viewpoint RAID Agentのインストール先フォルダー¥tools¥jpcinssetup agtd -inst 35053
```

2. 監視するストレージシステムのインスタンス情報を設定します。

表示されたデフォルト値を入力する場合や、値を指定しない場合は、[Enter] キーを押します。

次の表は、指定するインスタンス情報を一覧にしたものです。

項目	説明
Storage model	ストレージシステムのモデル名を指定します。 <ul style="list-style-type: none">• 13 : VSP 5000 シリーズ• 23 : VSP E390、E590、E790、E990、E1090、E390H、E590H、E790H、E1090H、VSP G130、G150、G350、G370、G700、G900、VSP F350、F370、F700、F900• 30 : VSP One B20
Serial No	ストレージシステムのシリアル番号を指定します。
Access Type	2 を指定します。
Command Device File Name	<code>jpctdlistraid</code> コマンドで出力されるコマンドデバイスの一覧から、Serial No に指定したストレージシステムのデバイスファイル名を指定します。Viewpoint RAID Agent は、このコマンドデバイスを使ってストレージシステムの情報を取得します。コマンドデバイスの GUID 名を使用してください。詳細については、「 (3) Viewpoint RAID Agent からコマンドデバイスへのアクセス設定 」を参照してください。
Unassigned Open Volume Monitoring ^{※1}	ポートにマッピングされていない、オープンシステム用のエミュレーションタイプが設定された、論理デバイスまたはパリティグループを監視対象にするため、Y を指定します。 <ul style="list-style-type: none">• 値を入力しない場合、デフォルト値 Y がセットされます。• Y、y、N、n 以外の値を入力すると、もう一度値を入力するようにシステムに促されます。
Mainframe Volume Monitoring ^{※1}	メインフレーム用のエミュレーションタイプが設定された論理デバイスを監視するため、Y を選択します。

項目	説明
Mainframe Volume Monitoring ^{※1}	<ul style="list-style-type: none"> • HUS VM の場合、メインフレームエミュレーションはサポートされていません。HUS VM が監視されている場合、メインフレームボリュームは監視対象から除かれます。 • 値を入力しない場合、デフォルト値 Y がセットされます。 • Y、y、N、n 以外の 値を入力すると、もう一度値を入力するようにシステムに促されます。 <p>Viewpoint ではメインフレーム装置の情報は取得していないため、論理デバイスが関連づいているメインフレームホストは特定できません。</p>
SVP IP Address or Host Name	Storage model に13 を指定した場合に、Serial No に指定したストレージシステムの SVP の IP アドレスまたはホスト名を指定します。
GUM(CTL) IP Address or Host Name (Primary)	Storage model に23 を指定した場合に、Serial No に指定したストレージシステムの GUM (CTL) の IP アドレス、または名前解決のできるホスト名を指定します。デフォルトは空白です。GUM(CTL) IP Address or Host Name (Primary) に設定した接続先に優先的に接続します。 なお、GUM(CTL) IP Address or Host Name (Primary)、および GUM(CTL) IP Address or Host Name (Secondary) のどちらかだけの設定もできます。
GUM(CTL) IP Address or Host Name (Secondary)	
ESM IP Address or Host Name	Storage model に30 を指定した場合に、Serial No に指定したストレージシステムの ESM の IP アドレス、または名前解決のできるホスト名を指定します。デフォルトは空白です。
Storage User ID for REST-API	対象のストレージシステムに REST API 経由でアクセスするために作成したユーザーアカウントのユーザー ID を指定します。
Storage Password for REST-API	対象のストレージシステムに REST API 経由でアクセスするために作成したユーザーアカウントのパスワードを指定します。
REST-API Protocol	対象のストレージシステムに REST API 経由でアクセスするために使用するプロトコルを指定します。デフォルト値は2 です。この値は変更しないでください。 <ul style="list-style-type: none"> • HTTP を使用する場合：1 • HTTPS を使用する場合：2
Java VM Heap Memory setting Method	Java VM の所要メモリーサイズの設定方法を指定します。デフォルト値は1 です。 ただし、仮定値 ^{※2} を超える大規模環境の場合、1 を指定して運用すると、メモリー不足により異常終了することがあります。この値は変更しないでください。 <ul style="list-style-type: none"> • 1 を使用して、必要なメモリーサイズを計算します。 • 2 を使用して、メモリーサイズを指定します。
Maximum number of Volumes	Java VM Heap Memory setting Method に1 を指定した場合に、対象のストレージシステムに作成するボリューム数の最大値を指定します。この指定に基づいて、Java VM の所要メモリーを自動的に設定します。指定できる値は1000～99999、デフォルト値は4000 です。

項目	説明
Java VM Heap Memory for REST-API	<p>Java VM Heap Memory setting Method に2 を指定した場合に、Java VM の所要メモリーを指定します。デフォルト値は1 です。</p> <ul style="list-style-type: none"> • 1 を指定した場合：128MB • 2 を指定した場合：256MB • 3 を指定した場合：512MB • 4 を指定した場合：1.0GB • 5 を指定した場合：2.0GB • 6 を指定した場合：4.0GB • 7 を指定した場合：8.0GB

注※1

ストレージシステムのマイクロコードのバージョンによっては、Mainframe Volume Monitoring または Unassigned Open Volume Monitoring の設定を有効にしても、その機能を使用できない場合があります。

注※2

最大ボリューム数を基に必要なメモリーサイズを算出する場合に想定する環境の仮定値を次に示します。

REST API 経由の場合

- 1LDEV 当たりの LU パス数：4
- 1LDEV 当たりの SPM 設定数：4
- 1LDEV 当たりに割り当てるホストグループ数：1
- 1LDEV 当たりの Host に割り当てる WWN 数：2

3. 複数のインスタンスに対して操作をするには、ステップ 1 と 2 を各インスタンスで実施します。

4. 運用を始める前に、jpctdchkinst コマンドを実行して、インスタンスの設定を確認します。jpctdchkinst コマンドは、設定されたインスタンス情報を参照して、Viewpoint RAID Agent が監視するストレージシステムから情報が取得できる設定になっているかどうかを確認します。

```
Viewpoint RAID Agentのインストール先フォルダー¥tools¥jpctdchkinst -inst インスタンス名
```

5. (任意) 「8.1.9 Viewpoint RAID Agent の構成情報の収集タイミングを変更する」を参照して、収集時刻定義ファイル (conf_refresh_times.ini) を設定します。この設定をすると、ストレージシステムから収集する構成情報が多いときに性能情報が収集されない、という事象を回避できます。

6. 次のコマンドを実行して、Viewpoint RAID Agent のインスタンスサービスを起動します。

```
Viewpoint RAID Agentのインストール先フォルダー¥htnm¥bin¥htmsrv start -all
```

メモ

Viewpoint data center proxy にインスタンス情報を登録するには、Viewpoint RAID Agent のインスタンスを作成してから約 1 時間待つ必要があります。

(5) Viewpoint RAID Agent のトラストストアにストレージシステムの証明書をインポートする

Viewpoint RAID Agent で、ストレージシステムのサーバー証明書の検証を有効にする場合は、ストレージシステムの証明書を Viewpoint RAID Agent のトラストストアにインポートし、ipdc.properties ファイルを編集します。

前提条件

- Administrator 権限が必要です。
- コマンドは管理者コンソールから実行します。詳細は、「[13.1.1 コマンド使用時の注意事項](#)」を参照してください。
- ストレージシステムの証明書を準備する必要があります。
認証局が発行した証明書を使用する場合は、(ストレージシステムのサーバー証明書を発行した認証局から、ルート認証局までの) 全認証局の証明書がチェーンされている必要があります。
- ストレージシステムの証明書の署名を確認してください。

- **ルート認証局により署名されている場合**

Viewpoint RAID Agent のトラストストアにルート証明書をインポートすれば、監視対象のストレージシステムの証明書をインポートする必要はありません。

- **中間認証局により署名されている場合**

Viewpoint RAID Agent のトラストストアにルート証明書をインポートすれば、監視対象のストレージシステムの証明書をインポートする必要はありません。この場合、監視対象のストレージシステムに中間認証局の証明書をインポートする必要があります。

- すでにストレージシステムの証明書がトラストストアに存在している場合は、インポートする前に削除する必要があります。証明書の格納場所を次に示します。

Viewpoint RAID Agent のインストール先フォルダー `%agtd%agent%` インスタンス名 `%jssecacerts`

操作手順

1. ストレージシステムの証明書をトラストストアにインポートします。

```
Viewpoint RAID Agent のインストール先フォルダー %htnm%HBBasePSB%jdk%bin%keytool -import -alias エイリアス名 -file 証明書ファイル名 -keystore トラストストアファイル名 -storepass トラストストアへのアクセスパスワード -storetype JKS
```

- エイリアス名には、どのストレージシステムのサーバーの証明書であるか識別できる名称を指定してください。
- 証明書ファイル名には、証明書の格納場所を絶対パスで指定します。
- トラストストアファイル名には、次の絶対パスを指定します。
*Viewpoint RAID Agent*のインストール先フォルダー¥agtd¥agent¥インスタンス名¥jssecacerts
- トラストストアへのアクセスパスワードには、任意のパスワードを指定します。

2. サーバー証明書の検証を有効にするには、ipdc.properties ファイルのプロパティを変更します。なお、プロパティの行頭に番号記号「#」がある場合は、削除します。

- 格納先：
*Viewpoint RAID Agent*のインストール先フォルダー¥agtd¥agent¥インスタンス名¥ipdc.properties
- 対象プロパティ：
 - ssl.check.cert=true
 - ssl.check.cert.self.truststore=true
 - ssl.check.cert.hostname=true

メモ

- サーバー証明書のホスト名チェックをする場合、Viewpoint RAID Agent のインスタンス情報SVP IP Address or Host Name、GUM(CTL) IP Address or Host Name またはESM IP Address or Host Name には名前解決が可能なホスト名を指定してください。名前解決が可能なホスト名が指定できない場合、ホスト名の検証が不可能なためfalseを指定してください。
- サーバー証明書がワイルドカード証明書でない場合、ホスト名の検証が不可能なためfalseを指定してください。

3. jpctdchkinst コマンドを実行して、インスタンスの設定を確認します。

```
Viewpoint RAID Agentのインストール先フォルダー¥tools¥jpctdchkinst -inst インスタンス名
```

4. 次のコマンドを実行して、Viewpoint RAID Agent のインスタンスサービスを再起動します。

```
Viewpoint RAID Agentのインストール先フォルダー¥htnm¥bin¥htmsrv stop -all
```

```
Viewpoint RAID Agentのインストール先フォルダー¥htnm¥bin¥htmsrv start -all
```

2.3.5 Viewpoint data center proxy から Viewpoint RAID Agent への通信に関する設定

Viewpoint RAID Agent が収集するデータを Viewpoint で活用するためには、Viewpoint data center proxy から Viewpoint RAID Agent への通信に関して、必要な設定があります。

操作手順

1. Viewpoint RAID Agent をインストールしているホストで Viewpoint data center proxy と通信するポートをファイアウォールに例外登録します。デフォルトのポートは 24221 です。
2. (任意) Viewpoint RAID Agent のパフォーマンスデータにアクセスできるサーバーを制限する場合は、Viewpoint RAID Agent が管理している `htnm_httpsd.conf` ファイルの設定を以下手順で変更します。
 - a. Viewpoint RAID Agent のサービスを停止します。
 - b. API の利用を有効化しているエージェントへ接続できる Viewpoint data center proxy の情報を、`htnm_httpsd.conf` ファイルの最終行に登録します。
 - c. Viewpoint RAID Agent のサービスを起動します。

詳細は、「[8.1.6 Viewpoint RAID Agent へのアクセス元制限機能の設定をする](#)」を参照してください。

2.4 Tuning Manager - Agent for RAID の設定をする

Tuning Manager を使用している環境では、Tuning Manager - Agent for RAID を経由して監視対象のストレージシステムからパフォーマンスデータを収集することができます。

2.4.1 Tuning Manager -Agent for RAID を設定するための要件

Tuning Manager - Agent for RAID を使用してストレージシステムを監視する場合、Tuning Manager -Agent for RAID の設定として、次の操作が必要です。

Viewpoint のシステム構成例 (Tuning Manager - Agent for RAID を使用する場合)

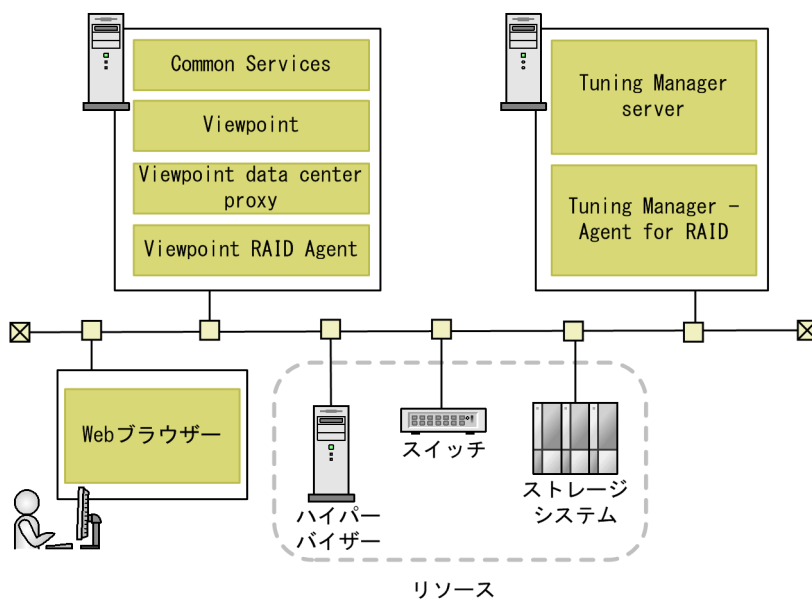

Tuning Manager -Agent for RAID の設定の流れ

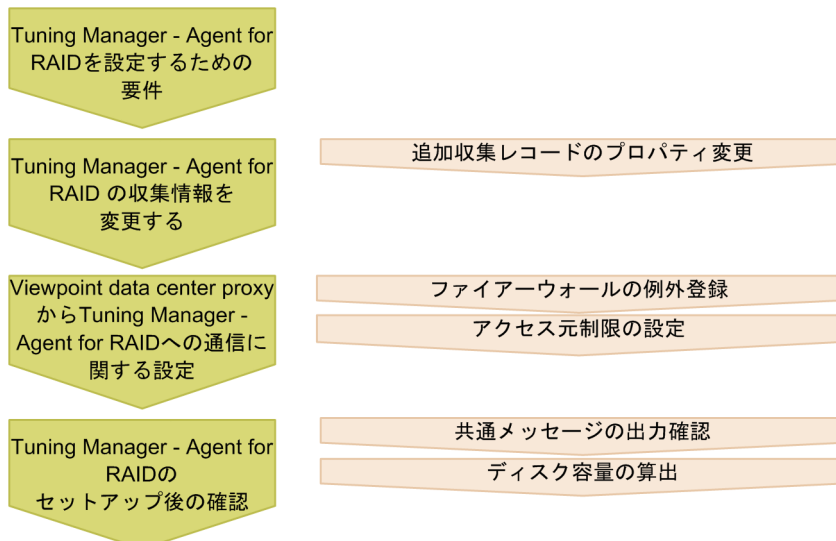

前提条件

Tuning Manager - Agent for RAID を使用するためには、次の条件すべてに該当していることを確認してください。

- Tuning Manager server が、Tuning Manager - Agent for RAID と接続できるようにセットアップされていること
- Tuning Manager - Agent for RAID のバージョンが 8.8.1 以降であること
NVMe-oF を利用するストレージを監視するには、Tuning Manager - Agent for RAID のバージョンが 8.8.3 以降であること
- Tuning Manager - Agent for RAID の Performance データベース：Hybrid Store であること
Store データベースを使用している場合は、Hybrid Store に変更してください。
- Tuning Manager - Agent for RAID のインスタンス情報 [Method for collecting] (パフォーマンスデータ収集時の接続方式) の設定値：[3] (コマンドデバイスと SVP の両方から収集する) を選択していること
Viewpoint では [Method for collecting] の設定値は [3] だけをサポートしています。[3] 以外を選択している場合は、インスタンス環境を更新してください。
- Tuning Manager - Agent for RAID のディスク容量：Viewpoint の分析のために収集レコードを追加するため、ディスク容量に問題がないか確認できていること

2.4.2 Tuning Manager - Agent for RAID の収集情報を変更する

Tuning Manager - Agent for RAID では、Viewpoint で活用するために、次のレコードを新たに収集する必要があるため、Tuning Manager - Agent for RAID で収集するレコードの設定 (LOG プロパティの設定) を変更します。

- PD_HGC
- PD_HHGC
- PD_LDCC
- PD_LDD
- PD_LHGC
- PD_LWPC
- PD_MPBC
- PD_NHC
- PD_NNC
- PD_NNPC
- PD_NSPC

- PD_NSSC
- PD_PWPC
- PD_RGD
- PD_RPHC
- PI_CTGS
- PI_JNLS

背景

操作手順

1. Admin 権限ユーザーで Tuning Manager にログインします。
2. Performance Reporter を起動します。
3. Performance Reporter のメイン画面のナビゲーションフレームで [サービス階層] タブを選択します。
この項目は管理権限のあるユーザーだけに表示されます。
4. Performance Reporter のメイン画面のナビゲーションフレームで [System] - [Machines] - [Tuning Manager - Agent for RAID がインストールされているホストを示すフォルダー] - [Agent Collector サービス] を選択します。
5. Performance Reporter のメイン画面のメソッドペインの [プロパティ] を選択し、[Detail Records] または [Interval Records] を選択します。
レコードの一覧が表示されます。
6. 変更が必要なレコードを選択して、[Log] プロパティの値を [Yes] に変更します。

メモ

8.5.2 より前のバージョンから最新バージョンにアップグレードした Tuning Manager - Agent for RAID を使用する場合は、PD_RGD レコードの Collection Interval の値を3600に変更してください。

2.4.3 Viewpoint data center proxy から Tuning Manager - Agent for RAID への通信に関する設定

Tuning Manager - Agent for RAID が収集するデータを Viewpoint で活用するためには、Viewpoint data center proxy から Tuning Manager - Agent for RAID への通信に関して、必要な設定があります。

操作手順

1. Tuning Manager - Agent for RAID をインストールしているホストで Viewpoint data center proxy と通信するポートをファイアウォールに例外登録します。

デフォルトのポート番号は、24221 です。

2. (任意) Tuning Manager - Agent for RAID のパフォーマンスデータにアクセスできるサーバーを制限する場合は、Tuning Manager - Agent for RAID が管理している `htnm_httpsd.conf` ファイルに、Viewpoint data center proxy を追加します。

- a. Tuning Manager Agent REST API コンポーネントのサービスを停止します。
- b. API の利用を有効化しているエージェントへ接続できる Viewpoint data center proxy の情報を、`htnm_httpsd.conf` ファイルの最終行に登録します。
- c. Tuning Manager Agent REST API コンポーネントのサービスを起動します。

詳細は、「[8.1.6 Viewpoint RAID Agent へのアクセス元制限機能の設定をする](#)」を参照してください。

2.4.4 Tuning Manager - Agent for RAID を使用して運用する場合の注意事項

Viewpoint と連携して Tuning Manager - Agent for RAID を運用するには、次の注意事項を確認しておいてください。

- Viewpoint のために新たにレコードを収集することで、Tuning Manager - Agent for RAID の性能に影響がでるかもしれません。PI レコードタイプの生成ができなかったことを示している `KAVE00213-W` メッセージが毎時間、特定の時刻に、共通メッセージログへ出力されていないことを確認して運用してください。
- Tuning Manager - Agent for RAID のホスト名、またはポート番号を変更する場合には、Viewpoint data center proxy に登録されているエージェントのインスタンス情報を更新してください。詳細は「[13.2.1 add-agent](#)」を参照してください。
- iSCSI ポートのポート速度 (ユーザー設定値) は表示されません。

2.4.5 Tuning Manager - Agent for RAID のシステム見積もりで使用する値

Viewpoint と連携して Tuning Manager - Agent for RAID を運用する場合、ディスク容量の算出に必要な情報です。

Tuning Manager - Agent for RAID がすでに収集しているレコードの情報と、Viewpoint のために Tuning Manager - Agent for RAID が追加で収集するレコードの情報を使用して、Tuning Manager - Agent for RAID で必要なディスク容量を算出し、問題がないことを確認してください。

ここで説明しているレコードの情報は、Tuning Manager - Agent for RAID が追加で収集するレコードの情報です。それ以外のレコードの情報は『Hitachi Command Suite Tuning Manager - Agents』を参照してください。

レコードのインスタンス数の見積もり方法

レコード ID	インスタンス数の見積もり方法
PD_HGC	ストレージシステムに存在するホストグループの数。
PD_HHGC	ストレージシステムに存在するホストグループに属しているすべてのホストの総数。
PD_LDCC	論理デバイスのコピーの数。
PD_LDD	論理デバイスの数。
PD_LHGC	ストレージシステムに存在するホストグループに属しているすべての LUN の総数。
PD_LWPC	LDEV とホストバスアダプターの WWN の設定※、および LDEV と iSCSI ネームの設定※の総数。
PD_MPBC	MP ブレードの数。
PD_NHC	NVMe-oF のホスト NQN の数。
PD_NNC	NVMe-oF の Namespace の数。
PD_NNPC	NVMe-oF のホスト-Namespace パスの数。
PD_NSPC	NVM サブシステムポートの数。
PD_NSSC	NVM サブシステムの数。
PD_PWPC	ポートとホストバスアダプターの WWN の設定※の総数。
PD_RGD	パリティグループの数。
PD_RPHC	パスの相手方が RCU として登録されているパスグループに属するリモートパスの数。
PI_CTGS	コンシステンシーグループの数。

注※

日立製ストレージシステムが提供する Server Priority Manager を使用して設定します。

レコードのサイズ

レコード ID	固定部 1 のサイズ (単位: バイト)	可変部 1 のサイズ (単位: バイト)	固定部 2 のサイズ (単位: バイト)	可変部 2 のサイズ (単位: バイト)
PD_HGC	80	563	—	—
PD_HHGC	68	580	—	—
PD_LDCC	92	327	—	—
PD_LDD	76	266	—	—

レコード ID	固定部 1 のサイズ (単位: バイト)	可変部 1 のサイズ (単位: バイト)	固定部 2 のサイズ (単位: バイト)	可変部 2 のサイズ (単位: バイト)
PD_LHGC	68	272	—	—
PD_LWPC	64	619	—	—
PD_MPBC	52	114	—	—
PD_NHC	59	619	—	—
PD_NNC	60	139	—	—
PD_NNPC	65	653	—	—
PD_NSPC	54	203	—	—
PD_NSSC	65	394	—	—
PD_PWPC	80	363	—	—
PD_RGD	80	296	—	—
PD_RPHC	72	456	—	—
PI_CTGS	56	54	50	68

レコードの保存期間 (デフォルト値)

レコード ID	保存期間 (単位: 時間)
PD_HGC	168
PD_HHGC	168
PD_LDCC	168
PD_LDD	168
PD_LHGC	168
PD_LWPC	168
PD_MPBC	168
PD_NHC	168
PD_NNC	168
PD_NNPC	168
PD_NSPC	168
PD_NSSC	168
PD_PWPC	168
PD_RGD	168
PD_RPHC	168

レコード ID	保存期間 (単位 : 時間)
PI_CTGS	48

2.5 Tuning Manager - Agent for RAID から Viewpoint RAID Agent に切り替える

Viewpoint で使用するエージェントを Tuning Manager - Agent for RAID から Viewpoint に同梱されている Viewpoint RAID Agent に変更します。

メモ

Tuning Manager - Agent for RAID の設定は、Viewpoint RAID Agent に自動で引き継がれません。次の手順に従って、手動で設定してください。

操作手順

1. Tuning Manager - Agent for RAID の設定を確認します。

- a. Tuning Manager - Agent for RAID をインストールしたホスト上で `jpcinslist` コマンドを実行して、インスタンス名の一覧を表示します。

```
Tuning Manager - Agent for RAIDのインストール先フォルダー¥tools¥jpcinslist agtd
```

- b. Tuning Manager - Agent for RAID をインストールしたホスト上で `jpctdchkinst` コマンドを実行して、インスタンスの情報を確認します。

```
Tuning Manager - Agent for RAIDのインストール先フォルダー¥tools¥jpctdchkinst -inst インスタンス名
```

- c. Tuning Manager - Agent for RAID で収集間隔を変更している場合は、収集間隔を確認します。
Tuning Manager - Agent for RAID の収集間隔を確認する方法については、『Hitachi Command Suite Tuning Manager 運用管理ガイド』を参照してください。

2. Viewpoint RAID Agent を停止します。

詳細は、「[5.2 Viewpoint RAID Agent のサービスを停止する](#)」を参照してください。

3. Tuning Manager - Agent for RAID をインストールしたホスト上で `htmsrv` コマンドを実行して、Tuning Manager - Agent for RAID のインスタンスを停止します。

```
Tuning Manager - Agent for RAIDのインストール先フォルダー¥htnm¥bin¥htmsrv stop -key agtd -inst インスタンス名
```

4. Viewpoint RAID Agent をセットアップします。

- a. [\[2.3.1 データの収集方法を選択する\]](#) を参照し、Access Type を決定してください。
b. [\[2.3.2 Viewpoint RAID Agent の設定の流れ\]](#) 以降を参照し、Viewpoint RAID Agent の設定をします。

監視するストレージシステムのインスタンス情報は、次のとおりに設定してください。

- インスタンス名は、Tuning Manager - Agent for RAID の設定と必ず一致させます。

- Viewpoint RAID Agent のインスタンス情報の Access Type は、Tuning Manager - Agent for RAID のインスタンス情報の Method for collecting に相当する項目です。
例：Access Type : 1 (Command-Device and SVP) は、Method for collecting : 3 (both) と同じ意味になります。
- Serial No は、Tuning Manager - Agent for RAID の設定と必ず一致させます。
- (任意)上記以外で引き継ぎたい設定項目がある場合は、Tuning Manager - Agent for RAID の設定と一致させます。

c. データセンターが複数ある場合、Tuning Manager - Agent for RAID をインストールしたホストと同じデータセンターに構築された Viewpoint data center proxy にインスタンス情報を登録します。

5. Tuning Manager - Agent for RAID の収集間隔を変更している場合は、Viewpoint RAID Agent の収集間隔を Tuning Manager - Agent for RAID に合わせて変更します。

詳細は、「[8.1.7 Viewpoint RAID Agent のデータ収集間隔を変更する](#)」を参照してください。

メモ

Tuning Manager - Agent for RAID の収集間隔はインスタンスごとに設定します。
Viewpoint RAID Agent の収集間隔は Viewpoint RAID Agent がインストールされたホストごとに設定します。そのため収集間隔を合わせられない場合があります。

6. Viewpoint data center proxy に登録している古いエージェントのインスタンス情報を削除します。

詳細は、「[13.2.5 remove-agent](#)」を参照してください。

7. Viewpoint data center proxy に新しいエージェントのインスタンス情報を登録します。

詳細は、「[13.2.1 add-agent](#)」を参照してください。

8. Viewpoint RAID Agent を起動します。

詳細は、「[5.1 Viewpoint RAID Agent のサービスを起動する](#)」を参照してください。

2.6 SSL 通信の設定 (Viewpoint RAID Agent)

Viewpoint RAID Agent はデフォルトでは自己署名証明書を使用しています。Viewpoint RAID Agent の使用前に認証局が発行した 証明書を使用するよう変更してください。

2.6.1 Viewpoint RAID Agent の秘密鍵および証明書発行要求を作成する

Viewpoint RAID Agent の秘密鍵および証明書発行要求 (CSR) を作成するには、`htssltool` コマンドを使用します。

メモ

`cssslsetup` コマンドを使用して Ops Center 製品共通の証明書と秘密鍵を作成することもできます。詳細は、『Hitachi Ops Center インストールガイド』を参照してください。

前提条件

- Administrator 権限が必要です。
- コマンドは管理者コンソールから実行します。詳細は、「[13.1.1 コマンド使用時の注意事項](#)」を参照してください。
- 証明書発行要求は、PEM 形式で作成されます。要求の要件を認証局に確認してください。
- 秘密鍵、証明書発行要求、および自己署名証明書を再作成する場合、新しい格納先に出力してください。格納先に同じ名称のファイルがあると作成できません。

操作手順

- Viewpoint RAID Agent がインストールされているホストにログインします。
- 次のコマンドを実行し、Viewpoint RAID Agent の秘密鍵、証明書発行要求、および自己署名証明書を作成します。

```
Viewpoint RAID Agentのインストール先フォルダー%htnm%bin%htssltool -key 秘密鍵ファイル名  
-csr CSR ファイル名 -cert 自己署名証明書ファイル名 -certtext 自己署名証明書の内容ファイル名
```

実行例：

```
C:%HITACHI%raid_agent%jplpc%htnm%bin%htssltool -key C:%htnmkey.key -csr C:%htnmkey.csr -  
cert C:%htnmkey.cert -certtext C:%htnmkey.cert.txt
```

応答入力例：

```
Enter Server Name [default=htmhv011101]:example.com  
Enter Organizational Unit:Viewpoint  
Enter Organization Name [default=htmhv011101]:HITACHI  
Enter your City or Locality:Tokyo
```

```
Enter your State or Province:Tokyo
Enter your two-character country-code:JP
Is CN=example.com,OU=Analyzer,O=HITACHI,L=Tokyo,ST=Tokyo,C=JP correct? (y/n) [default=n]:
y
```

ヒント

自己署名証明書は、暗号化通信のテストなどの目的でだけ使用することをお勧めします。

2.6.2 Viewpoint RAID Agent ホストの証明書発行要求（CSR）を申請する

認証局へのサーバー証明書の申請は、通常、オンラインで行えます。作成した Viewpoint RAID Agent の証明書発行要求（CSR）を認証局に送信し、電子署名を受けます。

前提条件

Viewpoint RAID Agent の証明書発行要求の作成をしてください。

認証局が発行した X.509 PEM 形式のサーバー証明書が必要です。申請方法の詳細については、認証局のウェブサイトを参照してください。また、証明書の署名アルゴリズムに、認証局が対応していることを確認してください。

操作手順

1. 証明書発行要求を認証局に送付します。
2. 認証局が発行したサーバー証明書を Viewpoint RAID Agent がインストールされているホストに保存します。

メモ

有効期限の確認方法は、「[2.6.4 Viewpoint RAID Agent の証明書の有効期限を確認する](#)」を参照してください。

2.6.3 Viewpoint RAID Agent の SSL 通信を有効にする

Viewpoint RAID Agent のサービスを使用した SSL 通信を有効にするには、`htnm_httpsd.conf` ファイルを編集します。

前提条件

- コマンドは管理者コンソールから実行します。詳細は、「[13.1.1 コマンド使用時の注意事項](#)」を参照してください。

- Viewpoint RAID Agent の秘密鍵および認証局が発行した Viewpoint RAID Agent のサーバー証明書を準備してください。
次の場所にコピーしておくことをお勧めします。
 - Viewpoint RAID Agent の秘密鍵、およびサーバー証明書（暗号化通信のテストなどの目的の場合は、自己署名証明書でもかまいません）
*Viewpoint RAID Agent*のインストール先フォルダー¥htnm¥HBasePSB¥httpsd¥conf¥ssl¥server
 - Viewpoint RAID Agent のサーバー証明書（認証局が発行した証明書を利用する場合）
*Viewpoint RAID Agent*のインストール先フォルダー¥htnm¥HBasePSB¥httpsd¥conf¥ssl¥cacert
- 証明書発行要求のCommon Name に設定したホスト名を確認してください。

操作手順

- 次のコマンドを実行して、Viewpoint RAID Agent のサービスを停止します。

```
Viewpoint RAID Agentのインストール先フォルダー¥htnm¥bin¥htmsrv stop -all
```

- htnm_httpsd.conf ファイルを編集します。

htnm_httpsd.conf ファイルは次の場所に格納されています。

*Viewpoint RAID Agent*のインストール先フォルダー¥htnm¥Rest¥config¥htnm_httpsd.conf

htnm_httpsd.conf ファイルの編集例を次に示します。

```
ServerName Viewpoint RAID Agentサーバーのホスト名
Listen 24221
#Listen [::]:24221
SSLEngine Off
Listen 24222
#Listen [::]:24222
HWSLogSSLVerbose On
<VirtualHost *:24222>
ServerName Viewpoint RAID Agentサーバーのホスト名
SSLEngine On
SSLProtocol +TLSv1.2 +TLSv1.3
SSLCipherSuite TLSv1.3 TLS_AES_128_GCM_SHA256:TLS_AES_256_GCM_SHA384:TLS_CHACHA20_POLY1305_SHA256
#SSLProtocol TLSv1.3
SSLCipherSuite ECDHE-ECDSA-AES256-GCM-SHA384:ECDHE-ECDSA-AES128-GCM-SHA256:ECDHE-RSA-AES256-GCM-SHA384:ECDHE-RSA-AES128-GCM-SHA256
SSLCertificateFile "C:/HITACHI/raid_agent/jp1pc/htnm/HBasePSB/httpsd/conf/ssl/server/httpsd.pem"
SSLCertificateKeyFile "C:/HITACHI/raid_agent/jp1pc/htnm/HBasePSB/httpsd/conf/ssl/server/httpsdkey.pem"
SSLCertificateFile "C:/HITACHI/raid_agent/jp1pc/htnm/HBasePSB/httpsd/conf/ssl/server/ecc-httpsd.pem"
SSLCertificateKeyFile "C:/HITACHI/raid_agent/jp1pc/htnm/HBasePSB/httpsd/conf/ssl/server/ecc-httpsdkey.pem"
#SSLCACertificateFile "C:/HITACHI/raid_agent/jp1pc/htnm/HBasePSB/httpsd/conf/ssl/cacert/anycert.pem"
</VirtualHost>
```

次の行に番号記号「#」がなく、非コメント化されていることを確認してください。

- Listen 24222
- HWSLogSSLVerbose On
- VirtualHost タグ、およびタグ内の次のディレクティブ
 - ServerName
 - SSLEngine
 - SSLProtocol
注※ +TLSv1.2 +TLSv1.3 を指定する行
 - SSLCipherSuite
 - SSLCertificateFile
 - SSLCertificateKeyFile

メモ

- Viewpoint は IPv6 通信をサポートしていないため、#Listen [::]:24221 と #Listen [::]:24222 はコメントアウトしておいてください。
- 非 SSL 通信を遮断したい場合は、Listen 24221 と SSLEngine Off はコメントアウトしてください。
- SSLCipherSuite TLSv1.3 は TLS1.3 対応、SSLCipherSuite は TLS1.2 対応のディレクティブです。

- 先頭行の ServerName ディレクティブと VirtualHost タグ内の ServerName ディレクティブに、証明書発行要求の Common Name に設定したのと同じホスト名を指定します。大文字、小文字の区別も同じにしてください。
- 次のディレクティブに Viewpoint RAID Agent の秘密鍵およびサーバー証明書を絶対パスで指定します。
 - SSLCertificateKeyFile ディレクティブ
 - SSLCertificateFile ディレクティブ
- Viewpoint RAID Agent のサーバー証明書を発行した認証局が中間認証局の場合は、SSLCACertificateFile ディレクティブの行頭の番号記号「#」を削除して、すべての中間認証局の証明書を絶対パスで指定します。複数の証明書をテキストエディターで連結させることで、1つのファイルに複数の証明書を混在できます。

次の点に注意してください。

- httpsd.conf ファイルは編集しないでください。
- ディレクティブを重複して指定しないでください。ただし、SSLCertificateFile および SSLCertificateKeyFile ディレクティブは、RSA 暗号用と ECC 用で 2 回指定できます。
- 1 つのディレクティブの途中で改行しないでください。

- 各ディレクティブに指定するパスには、シンボリックリンクやジャンクションを指定しないでください。
- 各ディレクティブに指定する証明書および秘密鍵には、PEM形式のファイルを指定してください。
- SSLProtocol TLSv1.3 ディレクティブを編集しないでください。
- コメントアウト、または非コメント化するだけの行については値を変更しないでください。不要なスペースやタブの追加、削除も含まれます。

3. 次のコマンドを実行して、Viewpoint RAID Agent のサービスを起動します。

```
Viewpoint RAID Agentのインストール先フォルダー¥htnm¥bin¥htmsrv start -all
```

2.6.4 Viewpoint RAID Agent の証明書の有効期限を確認する

Viewpoint RAID Agent のサーバー証明書および認証局が発行した証明書の有効期限を確認するには、keytool コマンドを使用します。

前提条件

コマンドは管理者コンソールから実行します。詳細は、「[13.1.1 コマンド使用時の注意事項](#)」を参照してください。

操作手順

1. 有効期限を確認します。

```
Viewpoint RAID Agentのインストール先フォルダー¥htnm¥HBasePSB¥jdk¥bin¥keytool -printcert -v -file 証明書のファイル名
```

証明書のファイル名には、証明書ファイルの格納場所を絶対パスで指定します。

実行例：

```
C:¥HITACHI¥raid_agent¥jp1pc¥htnm¥HBasePSB¥jdk¥bin¥keytool -printcert -v -file C:¥HITACHI¥raid_agent¥jp1pc¥htnm¥HBasePSB¥httpsd¥conf¥ssl¥cacert¥htnm.crt
```

3

Viewpoint data center proxy のインストールと初期セットアップ

ここでは、Viewpoint data center proxy のインストールと初期セットアップについて説明します。

3.1 Viewpoint data center proxy をインストールする

Viewpoint data center proxy をインストールする手順を次に示します。

前提条件

- インストーラーを実行するには Administrator 権限が必要です。
- 指定するポートが通信に使用できることを確認します。通信用ポートのデフォルトは 25445 です。
- インストールメディアの内容をコピーする場合は、インストールメディアの内容をすべてハードディスクドライブにコピーしてください。コピーしたあと、コピーしたデータと、インストールメディアのデータのファイルサイズに差異がないことを確認してください。
なお、コピー先のフォルダーパスは半角英数字で指定します。特殊文字および空白文字は使用できません。ただし、円記号 (¥) およびコロン (:) はパスの区切り文字として指定できます。
- インストール先フォルダーを指定するときの入力規則を次に示します。
 - フォルダーパスは次の文字で指定します。指定できる値は、60 バイト以内の文字列です。
A~Z a~z 0~9 . _ 半角スペース
 - パスの区切り文字として、円記号 (¥) およびコロン (:) を使用できます。
 - 空白文字は使用できますが、区切り文字の前後および連続しての使用はできません。
 - フォルダーパスの最後にパスの区切り文字を指定しないでください。
 - インストールパスにシンボリックリンクが含まれていないことを確認してください。
 - インストール先にドライブやネットワークファイルシステム (NFS) をマウントしたフォルダーは指定できません。
- インストール時に外部からのアクセスを許可するため、Windows firewall に ViewpointDataCenterProxyService という名前の受信規則を追加します。この受信規則は変更しないでください。Viewpoint data center proxy で使用するポート番号を変更する場合は、この受信規則のローカルポートの設定内容を見直してください。なお、この受信規則はアンインストール時に削除されます。
- 誤動作の原因となる可能性があるため、インストール後に OS の時刻を今の時刻より前の時刻に変更しないでください。NTP サーバーを利用して時刻を同期させる場合は slew モードを使用します。
- Viewpoint data center proxy がインストールされたホストのホスト名から、IP アドレスが解決する必要があります。Viewpoint data center proxy をインストールするホストの hosts ファイル、または DNS サーバーの設定を確認してください。

操作手順

1. セキュリティー監視ソフトウェア、ウィルス対策ソフトウェア、およびプロセス監視ソフトウェアを停止します。

2. インストールメディアのDATACENTERPROXY フォルダーにあるSetup.exe を実行し、インストーラーを起動します。

メモ

静的なシステム環境がチェックされます。

インストーラーのトップ画面に遷移した場合は、インストールを開始できます。エラーが発生した場合は、システム要件を確認してください。

Viewpoint data center proxy のインストール中およびインストール直後にホストを強制停止しないでください。停止・再起動する場合は、インストールが完了してから OS のコマンドなどを実行して、正しい手順で停止・再起動してください。

3. 表示された画面の指示に従い、値を入力してインストールを完了させます。

ヒント

- Viewpoint data center proxy のデフォルトインストール先フォルダーは次のとおりです。
`%ProgramFiles%\hitachi\DataCenterProxy`
- Viewpoint data center proxy のバージョンは次のファイルを開くことで確認できます。
*Viewpoint data center proxy*のインストール先フォルダー¥system
¥.data_center_proxy_version

3.2 Viewpoint data center proxy に証明局が発行した証明書を登録する

Viewpoint data center proxy はデフォルトでは自己署名証明書を使用しています。Viewpoint data center proxy の使用前に認証局が発行した証明書を使用するよう変更してください。

メモ

csslsetup コマンドを使用して Ops Center 製品共通の証明書と秘密鍵を作成することもできます。詳細は、『Hitachi Ops Center インストールガイド』を参照してください。

前提条件

- Administrator 権限が必要です。
- 認証局が発行した証明書および秘密鍵を取得しておきます。

操作手順

1. Viewpoint data center proxy のサービスを停止します。

```
Viewpoint data center proxyのインストール先フォルダー¥bin¥viewpoint-data-center-proxy-service stop
```

2. 証明書および秘密鍵を次のフォルダーにコピーします。

```
Viewpoint data center proxyのインストール先フォルダー¥data¥certs
```

3. 次のファイルを開きます。

```
Viewpoint data center proxyのインストール先フォルダー¥config¥application.properties
```

4. quarkus.http.ssl.certificate.files およびquarkus.http.ssl.certificate.key-files に証明書と秘密鍵のパスとファイル名を設定します。

既に自己署名証明書と秘密鍵が指定されていた場合は、該当行を削除するかコメントアウトしてください。

例：

```
quarkus.http.ssl.certificate.files=C:¥Program Files¥hitachi¥data_center_proxy¥data¥certs¥user.crt
quarkus.http.ssl.certificate.key-files=C:¥Program Files¥hitachi¥data_center_proxy¥data¥certs¥user.key
```

5. Viewpoint data center proxy のサービスを起動します。

```
Viewpoint data center proxyのインストール先フォルダー¥bin¥viewpoint-data-center-proxy-service start
```

3.3 Viewpoint data center proxy のサーバー検証を有効にする

Viewpoint data center proxy において、証明書の検証を有効にするためにプロパティファイルを編集します。また、プライベート証明局を使用している場合は、ルート証明書を Viewpoint data center proxy のトラストストアにインポートします。

前提条件

- Administrator 権限が必要です。
- ルート証明書を取得しておきます。

操作手順

1. Viewpoint data center proxy のサービスを停止します。

```
Viewpoint data center proxyのインストール先フォルダー¥bin¥viewpoint-data-center-proxy-service stop
```

2. プライベート証明局を使用している場合は、次のコマンドを実行して、ルート証明書をトラストストアにインポートします。

```
Viewpoint data center proxyのインストール先フォルダー¥oss¥jdk¥bin¥keytool -importcert -alias 処理するエントリーの別名 -keystore Viewpoint data center proxyのインストール先フォルダー¥data¥security¥cacerts -file 入力ファイル名 -storetype JKS
```

- 処理するエントリーの別名には、既にインポートされている証明局とは異なる名前を指定します。
 - 入力ファイル名には、取得したルート証明書を指定します。サーバー証明書を用いてサーバーの検証を行う場合は、Common Services、Viewpoint RAID Agent、および Viewpoint data center proxy のサーバー証明書をそれぞれインポートします。
3. Viewpoint RAID Agent との通信においてサーバー検証を行うために、application.properties ファイルの次のプロパティを変更します。

格納先：

```
Viewpoint data center proxyのインストール先フォルダー¥config
```

サーバー証明書の検証を有効にする

- キー：cert.verify.enabled
- 値：true

4. Common Services との通信においてサーバー検証を行うには、[3.4 Common Services に Viewpoint data center proxy を登録する](#)際に、`--tlsVerify` オプションを指定して `setupcommonservice` コマンドを実行してください。

コマンドの詳細は、「[13.2.7 setupcommonservice](#)」を参照してください。

5. Viewpoint data center proxy のサービスを起動します。

```
Viewpoint data center proxyのインストール先フォルダー¥bin¥viewpoint-data-center-proxy-service start
```

3.4 Common Services に Viewpoint data center proxy を登録する

前提条件

Administrator 権限が必要です。

操作手順

1. Viewpoint data center proxy のサービスを停止します。

```
Viewpoint data center proxyのインストール先フォルダー¥bin¥viewpoint-data-center-proxy-service stop
```

2. setupcommonservice コマンドを実行して Common Services に Viewpoint data center proxy を登録します。

コマンドの詳細は、「[13.2.7 setupcommonservice](#)」を参照してください。

メモ

このコマンドで指定する Common Services のユーザーは、[opscenter-administrators] ユーザーグループに属している必要があります。

3. Viewpoint data center proxy のサービスを起動します。

```
Viewpoint data center proxyのインストール先フォルダー¥bin¥viewpoint-data-center-proxy-service start
```

操作結果

Viewpoint data center proxy が Ops Center Portal に表示されます。

メモ

setupcommonservice コマンドを使用して Hitachi Ops Center 製品を削除することはできません。製品の削除は、Ops Center Portal で行います。

3.5 Viewpoint data center proxy にエージェントのインスタンス情報を登録する

前提条件

Administrator 権限が必要です。

操作手順

1. add-agent コマンドを実行して Viewpoint data center proxy にエージェントのインスタンス情報を登録します。

コマンドの詳細は、「[13.2.1 add-agent](#)」を参照してください。

メモ

インスタンス情報の登録は、Viewpoint RAID Agent のインスタンスを作成してから約 1 時間待つ必要があります。

2. Viewpoint data center proxy のサービスを再起動します。

```
Viewpoint data center proxyのインストール先フォルダー¥bin¥viewpoint-data-center-proxy-service stop
```

```
Viewpoint data center proxyのインストール先フォルダー¥bin¥viewpoint-data-center-proxy-service start
```

4

Viewpoint のインストールと初期セットアップ

ここでは、Viewpoint のインストールと初期セットアップについて説明します。

4.1 Viewpoint をインストールする

Viewpoint をインストールする手順を次に示します。

前提条件

- Viewpoint のハードウェア要件およびソフトウェア要件について確認します。
- Viewpoint のホスト名から、IP アドレスが解決できる必要があります。
Viewpoint をインストールするホストのhosts ファイル、または DNS サーバーの設定を確認してください。
- 指定するポートが通信に使用できることを確認します。通信用ポートのデフォルトは 25442 です。
- インストールメディアの内容をコピーする場合は、インストールメディアの内容をすべてハードディスクドライブにコピーしてください。コピーしたあと、コピーしたデータと、インストールメディアのデータのファイルサイズに差異がないことを確認してください。
なお、コピー先のフォルダーパスは半角英数字で指定します。特殊文字および空白文字は使用できません。ただし、円記号 (¥) およびコロン (:) はパスの区切り文字として指定できます。
- インストール先フォルダーを指定するときの入力規則を次に示します。
 - フォルダーパスは次の文字で指定します。指定できる値は、60 バイト以内の文字列です。
A~Z a~z 0~9 . _ 半角スペース
 - パスの区切り文字として、円記号 (¥) およびコロン (:) を使用できます。
 - 空白文字は使用できますが、区切り文字の前後および連続しての使用はできません。
 - フォルダーパスの最後にパスの区切り文字を指定しないでください。
 - インストールパスにシンボリックリンクが含まれていないことを確認してください。
 - インストール先にドライブやネットワークファイルシステム (NFS) をマウントしたフォルダーは指定できません。
- インストーラーを実行するには Administrator 権限が必要です。
- 誤動作の原因となる可能性があるため、インストール後に OS の時刻を今の時刻より前の時刻に変更しないでください。NTP サーバーを利用して時刻を同期させる場合は slew モードを使用します。
- Viewpoint ホストの時刻と、他の Ops Center 製品が稼働しているホストの時刻を同期させる必要があります。NTP サーバーを設定することをお勧めします。
- インストール時に外部からのアクセスを許可するため、Windows firewall に ViewpointApigwService という名前の受信規則を追加します。この受信規則は変更しないでください。なお、この受信規則はアンインストール時に削除されます。
- Viewpoint は、コンシステンシーグループ単位での Universal Replicator の性能分析をサポートしています。ただし、1 つのコンシステンシーグループに複数のジャーナルグループを含む構成はサポートしていません。

操作手順

1. セキュリティ監視ソフトウェア、ウイルス対策ソフトウェア、およびプロセス監視ソフトウェアを停止します。
2. インストールメディアのVIEWPOINT フォルダにあるSetup.exe を実行し、インストーラーを起動します。

メモ

静的なシステム環境がチェックされます。
インストーラーのトップ画面に遷移した場合は、インストールを開始できます。エラーが発生した場合は、システム要件を確認してください。

Viewpoint のインストール中およびインストール直後にホストを強制停止しないでください。停止・再起動する場合は、インストールが完了してから OS のコマンドなどを実行して、正しい手順で停止・再起動してください。

3. 表示された画面の指示に従い、値を入力してインストールを完了させます。

メモ

ポートの指定では、デフォルトのポート番号 (25442) が使用中の場合は別のポート番号を指定してください。詳細はシステム要件を参照してください。システム要件の詳細については、Viewpoint のリリースノートを参照してください。

ヒント

- Viewpoint のデフォルトインストール先フォルダは次のとおりです。
%ProgramFiles%\hitachi\Viewpoint
- Viewpoint のバージョンは、Viewpoint のライセンス登録画面で確認できます。ライセンス登録画面の開き方は「[6.1 Viewpoint のライセンスを登録する](#)」を参照してください。

4.2 Viewpoint の HTTPS サーバー証明書を変更する

Viewpoint はデフォルトでは自己署名証明書を使用しています。Viewpoint の使用前に認証局が発行した証明書を使用するよう変更してください。

メモ

csslsetup コマンドを使用して Ops Center 製品共通の証明書と秘密鍵を作成することもできます。詳細は、『Hitachi Ops Center インストールガイド』を参照してください。

前提条件

- Administrator 権限が必要です。
- 認証局が発行した証明書と秘密鍵を取得しておきます。

操作手順

1. Viewpoint にログインします。

2. 証明書と秘密鍵を次のフォルダーにコピーします。

*Viewpoint*のインストール先フォルダー¥data¥apigw¥ssl

3. 次のファイルを開きます。

*Viewpoint*のインストール先フォルダー¥data¥apigw¥user.conf

4. APIGW_SSL_CERT およびAPIGW_SSL_CERT_KEY に証明書と秘密鍵のパスを設定し、コメント解除します。パス区切りは/を使用してください。

証明書および秘密鍵は、OS ユーザーの Administrator が読み込み可能な権限を設定してください。秘密鍵は Administrator 権限を持つユーザー以外が読み書きできない属性に設定することを推奨します。

証明書をuser.crt、秘密鍵をuser.key と仮定した例を次に示します。

例：

```
APIGW_SSL_CERT=Viewpointのインストール先フォルダー/data/apigw/ssl/user.crt  
APIGW_SSL_CERT_KEY=Viewpointのインストール先フォルダー/data/apigw/ssl/user.key
```

5. Viewpoint のサービスを再起動します。

```
Viewpointのインストール先フォルダー¥bin¥viewpoint-service stop
```

```
Viewpointのインストール先フォルダー¥bin¥viewpoint-service start
```

4.3 Viewpoint の証明書検証を有効にする

Viewpoint でのセキュリティー通信において証明書の検証を有効化します。

前提条件

Administrator 権限が必要です。

操作手順

1. Viewpoint サービスを停止します。

```
Viewpointのインストール先フォルダー¥bin¥viewpoint-service stop
```

2. 次のコマンドを実行して、証明書の検証を有効にします。

```
Viewpointのインストール先フォルダー¥bin¥config-cert --enable
```

3. 次のコマンドを実行して、証明書をトラストストアにインポートします。インポートする証明書が複数ある場合、証明書ごとにコマンドを実行してください。

```
Viewpointのインストール先フォルダー¥bin¥config-cert --register 証明書ファイル名 証明書の登録名
```

次の証明書またはルート証明書をインポートする必要があります。

- Common Services
- Viewpoint
- Viewpoint data center proxy
- メールサーバー

コマンドの詳細は「[13.3.3 config-cert](#)」を参照してください。

メモ

SAN (Subject Alternative Name) にホスト名を含む証明書を使用している場合、`setupcommonservice` コマンドを使用してホスト名で Common Services と連携するように設定してください。また、`setservicehostname` コマンドを使用して Viewpoint にホスト名でアクセスするように設定してください。

4. Viewpoint サービスを起動します。

```
Viewpointのインストール先フォルダー¥bin¥viewpoint-service start
```

4.3.1 Viewpoint のトラストストアに登録された証明書を削除する

検証するための証明書を Viewpoint のトラストストアから削除します。

前提条件

Administrator 権限が必要です。

操作手順

1. Viewpoint サービスを停止します。

```
Viewpointのインストール先フォルダー¥bin¥viewpoint-service stop
```

2. 次のコマンドを実行して、証明書をトラストストアから削除します。削除する証明書が複数ある場合、証明書ごとにコマンドを実行してください。

```
Viewpointのインストール先フォルダー¥bin¥config-cert --delete 証明書の登録名
```

コマンドの詳細は「[13.3.3 config-cert](#)」を参照してください。

3. Viewpoint サービスを起動します。

```
Viewpointのインストール先フォルダー¥bin¥viewpoint-service start
```

4.4 Common Services に Viewpoint を登録する

Viewpoint を Common Services に登録する手順を次に示します。

前提条件

Administrator 権限が必要です。

操作手順

1. Viewpoint サービスを停止します。

```
Viewpointのインストール先フォルダー¥bin¥viewpoint-service stop
```

2. Viewpoint サービスが停止したことを確認します。

```
Viewpointのインストール先フォルダー¥bin¥viewpoint-service status
```

3. 次のコマンドを実行して、Common Services に Viewpoint を登録します。

コマンドの詳細は、「[13.3.6 setupcommonservice](#)」を参照してください。

```
Viewpointのインストール先フォルダー¥bin¥setupcommonservice --csUri Common ServicesのURL
```

例：

```
Viewpointのインストール先フォルダー¥bin¥setupcommonservice --csUri https://myopscenter.com/
```

4. 表示されたプロンプトに従い、Common Services ユーザーのユーザー名およびパスワードを入力します。

メモ

このコマンドで指定する Common Services のユーザーは、[opscenter-administrators] ユーザーグループに属している必要があります。

5. サービスを起動します。

```
Viewpointのインストール先フォルダー¥bin¥viewpoint-service start
```

操作結果

Viewpoint が Ops Center Portal に表示されます。

メモ

setupcommonservice コマンドを使用して Hitachi Ops Center 製品を削除することはできません。製品の削除は、Ops Center Portal で行います。

5

起動と停止

ここでは、Viewpoint RAID Agent、Viewpoint data center proxy、および Viewpoint のサービスの起動と停止について説明します。

5.1 Viewpoint RAID Agent のサービスを起動する

Viewpoint RAID Agent のインスタンス環境を生成または削除し、Viewpoint RAID Agent のサービスを起動します。

メモ

この手順は、Viewpoint に同梱されている Viewpoint RAID Agent を使用している場合の手順です。Tuning Manager - Agent for RAID を使用している場合は、『Hitachi Command Suite Tuning Manager - Agents』を参照してください。

前提条件

- Viewpoint RAID Agent がインストールされているホストに Administrator 権限でログインします。
- コマンドは管理者コンソールから実行します。詳細は、「[13.1.1 コマンド使用時の注意事項](#)」を参照してください。

操作手順

手動でサービスを起動する

1. 次のコマンドを実行します。

```
Viewpoint RAID Agentのインストール先フォルダー¥htnm¥bin¥htmsrv start -all
```

起動されるサービスについては「[13.1.3 htmsrv](#)」を参照してください。

メモ

サービスの自動起動はデフォルトで有効となります。

サービス自動起動を無効化する

1. Windows の [スタート] メニューから、[管理ツール] - [サービス] を選択します。
2. 設定を変更する Windows サービスを選択します。サービスの自動起動を無効化するには、次のサービスの設定を変更しなければなりません。
 - Ops Center Viewpoint RAID Agent - Status Server
 - Ops Center Viewpoint RAID Agent - Action Handler
 - Ops Center Viewpoint RAID Agent - Agent REST Web Service
 - Ops Center Viewpoint RAID Agent - Agent REST Application Service
 - Ops Center Viewpoint RAID Agent インスタンス名*
 - Ops Center Viewpoint RAID Agent Store インスタンス名*

注※ インスタンスを作成した場合、表示されます。

3. スタートアップの種類を選択します。自動起動を無効化するには、[手動] を選択します。

メモ

サービスアカウントの設定は変更しないでください。この操作を行うと、サービスが正常に動作しない可能性があります。

5.2 Viewpoint RAID Agent のサービスを停止する

背景

次の手順を実施し、手動または自動で Viewpoint RAID Agent のサービスを停止できます。

メモ

この手順は、Viewpoint に同梱されている Viewpoint RAID Agent を使用している場合の手順です。Tuning Manager - Agent for RAID を使用している場合は、『Hitachi Command Suite Tuning Manager - Agents』を参照してください。

前提条件

- Viewpoint RAID Agent がインストールされているホストに Administrator 権限でログインします。

操作手順

手動でサービスを停止する

次のコマンドを実行します。

```
Viewpoint RAID Agentのインストール先フォルダー¥htnm¥bin¥htmsrv stop -all
```

メモ

Viewpoint RAID Agent の場合、サービスの自動停止はデフォルトで有効となります。

5.3 Viewpoint data center proxy のサービスを起動する

Viewpoint data center proxy のサービスを起動します。

前提条件

Administrator 権限が必要です。

操作手順

手動でサービスを起動する

1. 次のコマンドを実行します。

```
Viewpoint data center proxyのインストール先フォルダー¥bin¥viewpoint-data-center-proxy-service start
```

起動されるサービスについては「[13.2.8 viewpoint-data-center-proxy-service](#)」を参照してください。

メモ

サービスの自動起動はデフォルトで有効となります。

サービス自動起動を無効化する

1. Windows の [スタート] メニューから、[管理ツール] - [サービス] を選択します。
2. Viewpoint data center proxy Service を選択します。
3. スタートアップの種類を選択します。自動起動を無効化するには、[手動] を選択します。

メモ

サービスアカウントの設定は変更しないでください。この操作を行うと、サービスが正常に動作しない可能性があります。

5.4 Viewpoint data center proxy のサービスを停止する

Viewpoint data center proxy のサービスを停止します。

前提条件

Administrator 権限が必要です。

操作手順

1. 次のコマンドを実行します。

```
Viewpoint data center proxyのインストール先フォルダー¥bin¥viewpoint-data-center-proxy-service stop
```

5.5 Viewpoint のサービスを起動する

Viewpoint のサービスを起動します。

前提条件

Administrator 権限が必要です。

操作手順

手動でサービスを起動する

1. 次のコマンドを実行します。

```
Viewpointのインストール先フォルダー¥bin¥viewpoint-service start
```

起動されるサービスについては「[13.3.8 viewpoint-service](#)」を参照してください。

メモ

サービスの自動起動はデフォルトで有効となります。

サービス自動起動を無効化する

1. Windows の [スタート] メニューから、[管理ツール] - [サービス] を選択します。
2. Viewpoint Service を選択します。
3. スタートアップの種類を選択します。自動起動を無効化するには、[手動] を選択します。

メモ

サービスアカウントの設定は変更しないでください。この操作を行うと、サービスが正常に動作しない可能性があります。

5.6 Viewpoint のサービスを停止する

Viewpoint のサービスを停止します。

前提条件

Administrator 権限が必要です。

操作手順

1. 次のコマンドを実行します。

```
Viewpointのインストール先フォルダー¥bin¥viewpoint-service stop
```

6

Viewpoint を構築する

ここでは、Viewpoint を運用する前に必要な確認や設定などの作業について説明します。

6.1 Viewpoint のライセンスを登録する

Viewpoint のライセンスは、Ops Center Portal から登録します。この手順は、Viewpoint の新規インストールのときに実施します。

操作手順

1. サポートサービスに連絡して、ライセンス発行を依頼します。
2. ライセンスを受け取ったら、次の手順で登録します。
 - a. Ops Center Portal にログインします。
 - b. [プロダクト] ウィンドウを開くため [インベントリ] タブをクリックし、使用する Viewpoint を探して、製品状態を示すリンクをクリックします。製品状態を示すリンクは、ライセンスが登録されている場合は [正常]、ライセンスが未登録の場合は [ライセンス未登録] が表示されています。[License] 画面が開きます。
 - c. 次のどちらかの方法でライセンスを登録します。
 - ライセンスキーを入力する
 - ライセンスファイルを指定する
 - d. [submit] ボタンをクリックします。

ライセンスの一覧に登録されたライセンスが表示されます。

6.2 Viewpoint にアクセスする

Viewpoint には次のアドレスでアクセスできます。

```
https://ViewpointホストのIPアドレス:ポート番号/
```

メモ

- Viewpoint のデフォルトポート番号は 25442 です。
- Common Services でユーザーのメールアドレスが変更されると、アクセスの際に次のメッセージが表示されることがあります。

```
The email address registered with Common Services has changed.
```

この場合、「[13.3.7 update-email-address](#)」を参照して、Common Services で登録されているメールアドレスと一致するよう変更してください。

6.3 監視環境を設定する

前提条件

Viewpoint と Viewpoint data center proxy は同じ Common Services に登録します。詳細は、「[4.4 Common Services に Viewpoint を登録する](#)」および「[3.4 Common Services に Viewpoint data center proxy を登録する](#)」を参照してください。

操作手順

1. Ops Center Portal にアクセスします。
2. データセンターを追加し、データセンターと Viewpoint data center proxy を関連付けます。詳細は、『Hitachi Ops Center Portal ヘルプ』を参照してください。

ヒント

- データセンターと Viewpoint data center proxy を登録後、手動で監視データを収集したい場合は、run コマンドを実行してください。詳細は、「[8.3.7 指定期間のデータを手動で収集する](#)」を参照してください。

6.4 Common Services のホスト名が名前解決できるようにする

Ops Center 製品をホスト名で Common Services に登録している場合、クライアントマシンおよび Viewpoint のホストから、各 Ops Center 製品のホスト名が名前解決できるようにしてください。

6.5 ユーザーアカウントを作成する

Viewpoint のユーザーアカウントは Ops Center Portal で作成します。

前提条件

Common Services の Admin 権限が必要です。

メモ

デフォルトでは、Common Services のビルトイン Admin ユーザーは、Viewpoint の Admin ユーザーとして登録されています。Common Services のビルトイン Admin ユーザーが無効化されている場合は、他の Common Services の Admin ユーザーに対して、Viewpoint の Admin 権限を設定してください。

操作手順

1. ユーザー登録権限のある Common Services ユーザーアカウントを使用して、Ops Center Portal にログインします。

詳細は、『Ops Center Portal ヘルプ』を参照してください。

2. Ops Center Portal のユーザー管理画面で Viewpoint を使用するユーザーアカウントを作成します。このとき、e-mail アドレスを必ず設定してください。

メモ

すでにある Common Services ユーザーを Viewpoint に登録する場合、新規にユーザーを作成する必要はありません。ただし、e-mail アドレスを必ず設定してください。

3. Common Services で作成したユーザーに連絡し、Viewpoint にアクセスさせます。

メモ

- Common Services のユーザーが初めて Viewpoint にアクセスすると、Viewer 権限のロールでユーザーが追加されます。
- Common Services でユーザーのメールアドレスが変更されると、アクセスの際に次のメッセージが表示されることがあります。

The email address registered with Common Services has changed.

この場合、「[13.3.7 update-email-address](#)」を参照して、Common Services で登録されているメールアドレスと一致するよう変更してください。

次の作業

Viewpoint の管理者に連絡し、適切なロールを割り当てるよう依頼します。

6.6 ユーザーにロールを割り当てる

Viewpoint には、次のユーザーロールがあります。

- Viewer：ダッシュボードの閲覧ができます。
- Editor：Viewer でできることに加え、ダッシュボードの編集ができます。
- Admin：Editor でできることに加え、ユーザーのロール変更など、すべての管理機能を使用できます。

ビルトイン Admin ユーザーを除き、Common Services のユーザーは、Viewpoint への初回ログインを契機に Viewer ロールが設定されます。Active Directory サーバーとの連携によって外部認証されている Common Services ユーザーも同様です。ユーザーの初回ログイン後、必要に応じてユーザーのロールを変更してください。

前提条件

この操作には Viewpoint の管理者権限が必要です。

操作手順

1. 管理者アカウントで Viewpoint にログインします。
2. [Configuration] – [Users] をクリックし、対象のユーザーの [Role] を選択します。
3. Admin 権限を割り当てたユーザーには、[Server Admin] – [Users] で対象ユーザーを選択し、[Permissions] で [Viewpoint Admin] を有効にしてください。

6.7 Common Services にストレージシステムの運用管理ソフトウェアを登録する

Viewpoint で表示されるリソースの情報から、ストレージシステムの運用管理ソフトウェアを起動する場合、Ops Center Portal の Element manager に運用管理ソフトウェアとストレージシステムの情報に登録する必要があります。

操作手順

1. Viewpoint と Viewpoint data center proxy が登録されているのと同じ Ops Center Portal に Common Services の Admin 権限でログインします。
2. Ops Center Portal の Element manager にストレージシステムの運用管理ソフトウェアを登録します。詳細は、『Ops Center Portal ヘルプ』のストレージシステムの運用管理ソフトウェアを登録する手順についての記載を参照してください。

メモ

各運用管理ソフトウェアの設定についてはそれぞれのマニュアルを参照してください。

7

Viewpoint を操作する

ここでは、Viewpoint の GUI の使い方について説明します。

7.1 Viewpoint のナビゲーション

Viewpoint の主要な操作メニューについて説明します。

メニューバー

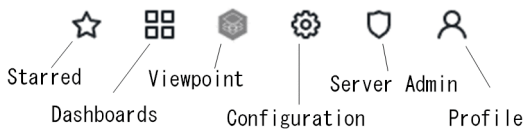

Starred

お気に入りに登録した Dashboard の一覧を表示します。

Dashboards

Dashboard の管理を行います。

Viewpoint

各 Dashboard へ遷移できます。

Configuration

ユーザー管理等を行いますが、基本的に変更しないでください。ユーザー管理は Common Services の画面で実施してください。

Server Admin

使用しません。

Profile

サインアウトを行います。

ツールバー

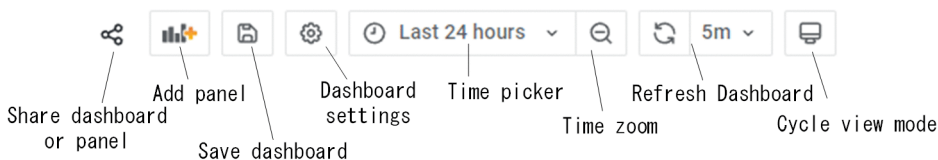

Share dashboard or panel

Dashboard またはパネルへ次の操作を行います。

- リンク作成
- スナップショット作成
- エクスポート

Add panel

Dashboard にパネルを追加します。編集モード(Make Editable)のとき表示されます。

Save dashboard

編集した Dashboard の内容を保存します。編集モード(Make Editable)のとき表示されます。

Dashboard Settings

Dashboard の編集設定を行います。編集モード(Make Editable)もここで行います。

Time picker

分析したい時間の設定を行います。

Time zoom

表示時刻を広げ、ズームアウトを行います。

Refresh Dashboard

画面の更新時間設定を行います。

Cycle view mode

使用しません。

7.2 Viewpoint のリソース分析

Viewpoint では、データセンター全体のリソース状況を表示します。また、リソースの詳細情報をグラフ形式で確認でき、問題のあるリソースを特定することができます。

7.2.1 リソースのヘルスチェックを実行する

操作手順

1. Viewpoint にログインします。
2. [Global Overview] マップ内のサイトをクリックします。

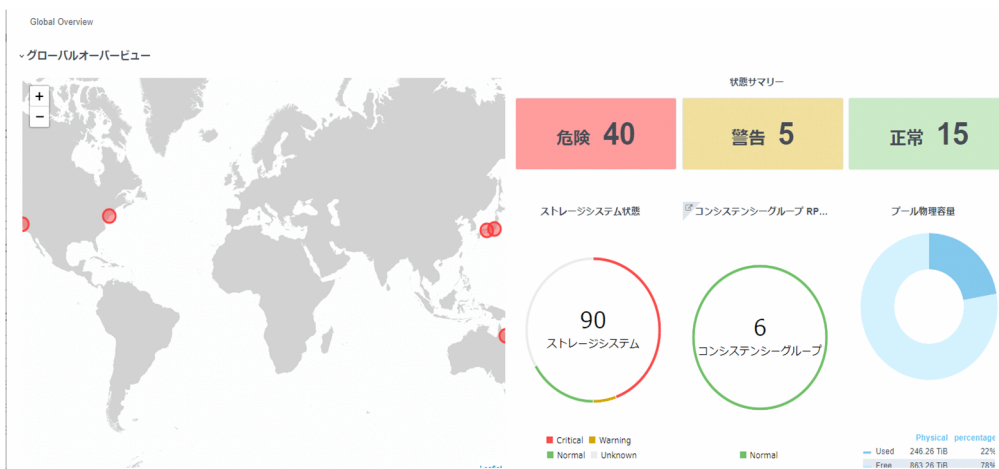

[Data Center View] には、データセンター全体の IOPS グラフや [代表的な性能指標] を構成するいくつかの測定を含む、データセンター全体の状態が表示されます。

3. [ストレージシステム状態] まで下にスクロールして、データセンターのストレージシステムのリストを表示します。危険または警告ステータスのシステムが最初にリストされます。
4. ストレージシステムの詳細を開くには、ストレージシステムの [Jump to Detail] アイコン  にカーソルを合わせて [ビュー] リンクをクリックします。

7.2.2 性能ボトルネックを追跡する

操作手順

1. Viewpoint にログインします。

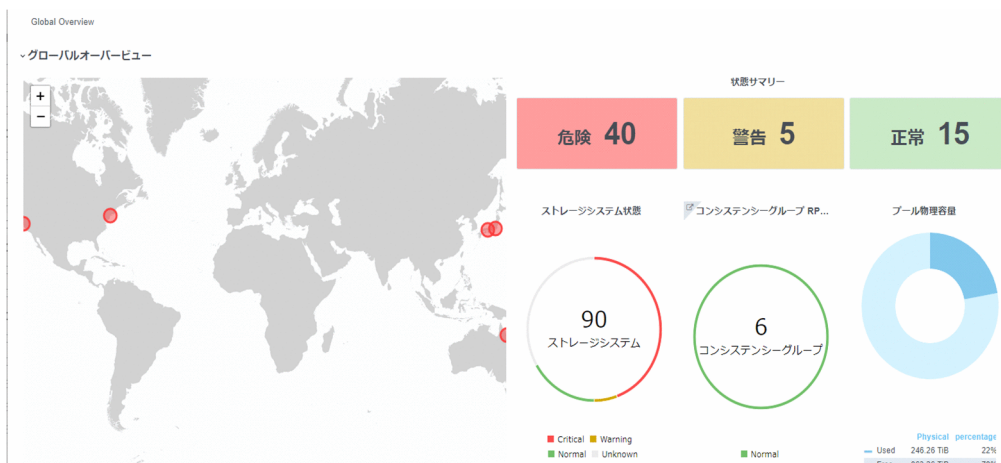

2. [Data Center Status] マップでは、危険なサイトは赤で表示されます。この例では、Yokohama データセンターを調査します。サイトをクリックして [Data Center View] を表示します。

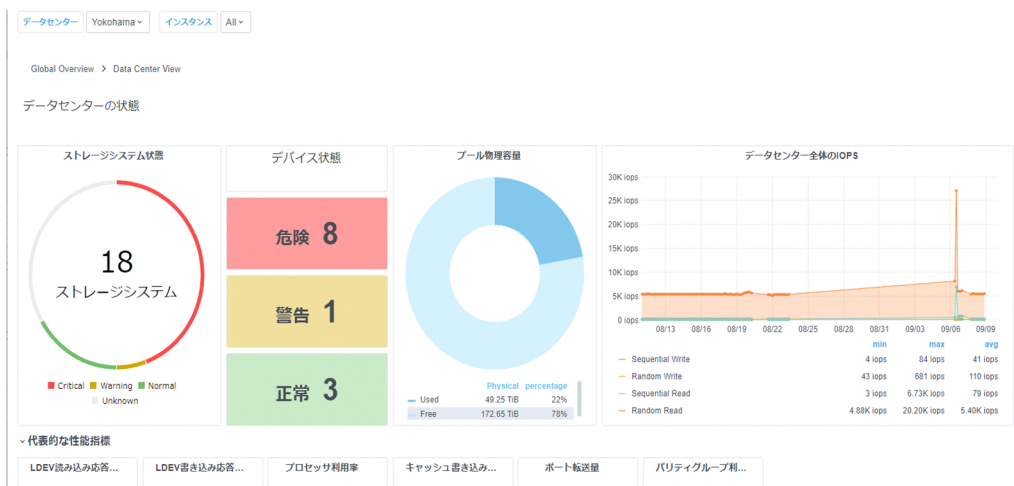

7. Viewpoint を操作する

3. [ストレージシステム状態] まで下にスクロールします。危険ステータスのストレージシステムが最初にリストされます。次に示すように、インスタンス名 VSPG800410025 が LDEV 書き込み応答時間と LDEV 読み込み応答時間の危険を表示していると仮定します。



4. [Jump to Detail] アイコン  にカーソルを合わせて、[ビュー] リンクをクリックします。[Storage System View] が表示されます。

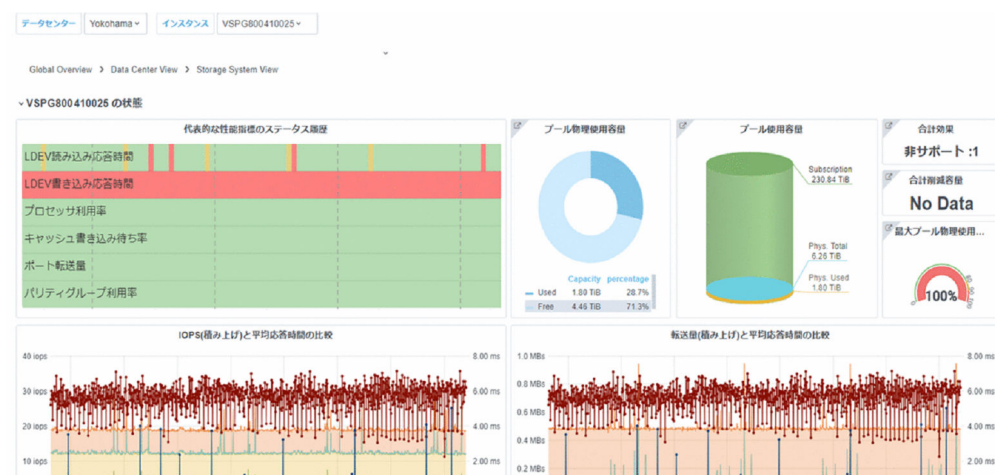

5. 代表的な性能指標のステータス履歴から LDEV 書き込み応答時間が危険を示していた情報を確認します。

6. 対象のグラフまでスクロールし、性能が悪くなっている時間と値を特定します。



7.2.3 ダッシュボードを管理する

(1) ダッシュボードを編集モードにする

操作手順

1. Viewpoint にログインします。
2. メニューバーの [Viewpoint] アイコンにカーソルを合わせて編集対象のダッシュボードを選択します。
3. ダッシュボードが開いたら、ツールバーの [Dashboard Settings] をクリックします。
4. [Make editable] をクリックします。
5. 左上の [Go back (ESC)] をクリックしてダッシュボードに戻ります。

(2) ダッシュボードにパネルを追加する

操作手順

1. [(1) ダッシュボードを編集モードにする] の手順に従い、ダッシュボードを編集モードにします。
2. ツールバーの [Add panel] アイコンをクリックします。
3. [Add an empty panel] をクリックして Edit Panel を表示します。
4. 右側の [Panel] タブの下にある [Visualization] をクリックして、テンプレートを選択します (例: グラフ)。[Visualization] パネルが開きます。

5. [Query] タブを選択し、[viewpoint_metrics(default)] をクリックしてデータソースを選択します。
6. クエリーエディターを使用して、メトリック、フォーマットなどを選択します。
7. 右側の [Panel] タブで新しいパネルのタイトルと説明を入力します。
8. ツールバーの [Save] をクリックし、Dashboard name を入力し、[Save] をクリックします。

メモ

製品がデフォルトで提供しているダッシュボードはカスタマイズしないでください。アップグレードの一環で製品提供のダッシュボードで上書きされ、カスタマイズが失われます。製品がデフォルトで提供しているダッシュボードを編集し保存する場合は、[Save as] をクリックし、別のダッシュボードとして保存してください。

(3) 別のダッシュボードからパネルをコピーする

操作手順

1. [(1) ダッシュボードを編集モードにする] の手順に従い、ダッシュボードを編集モードにします。
2. コピーしたいパネルを見つけます。
3. パネルタイトルをクリックし、[More] - [Copy] を選択します。
4. メニューバーで、[Dashboards] アイコンにカーソルを合わせて [Manage] を選択します。
5. コピーしたパネルを貼り付けるダッシュボードを開きます。
6. ツールバーの [Add panel] アイコンをクリックします。
[Add new panel] 選択ボックスが開きます。
7. [Paste panel from clipboard] をクリックします。
コピーしたパネルがダッシュボードの上部に挿入されます。
8. 新しいパネルの上部をクリックし、ダッシュボード内の目的の場所にドラッグします。
9. ツールバーの [Save Dashboard] アイコンをクリックし、必要に応じてメモを入力して、[Save] をクリックします。

メモ

製品がデフォルトで提供しているダッシュボードはカスタマイズしないでください。アップグレードの一環で製品提供のダッシュボードで上書きされ、カスタマイズが失われます。製品がデフォルトで提供しているダッシュボードを編集し保存する場合は、[Save as] をクリックし、別のダッシュボードとして保存してください。

7.3 ストレージシステムを運用管理する

Viewpoint に表示されたストレージシステムの運用管理をするには、Element manager のリンクをクリックして運用管理ソフトウェアを起動します。

前提条件

対象のストレージと運用管理ソフトウェアの情報を Viewpoint と同じ Ops Center Portal の Element manager に登録していること。

操作手順

1. Viewpoint にログインします。
2. [Data Center View] で運用管理したいストレージシステム状態の [Jump to Detail] アイコンにカーソルを合わせて、[Element manager] をクリックします。



メモ

ストレージシステムの運用管理は [Storage System View] [Host Group View] [Pool Capacity Details View] [Pool Capacity Summary view] における対象ストレージシステムのインスタンスを選択後、画面右上の [Element manager] ボタンから起動することもできます。

7.4 Viewpoint のアラート監視

Viewpoint では、監視したいリソースに性能情報のしきい値を設定すると、しきい値を超過したときにユーザーに通知できます。また、しきい値超過のリソースを一覧で確認でき、該当リソースの性能情報をグラフ形式で取得できます。しきい値超過の通知をメールで受け取るには、事前にメールサーバーの設定が必要です。

アラート監視は、定期実行のデータ収集のみ対象です。

7.4.1 メールサーバーを設定する

メールサーバーを設定すると、性能情報のしきい値超過をメールで通知します。

操作手順

1. Viewpoint にログインします。
2. [Global Overview] から [アラート監視] を選択し、[管理] タブを開きます。
3. [メールサーバ設定] を選択し、[編集] をクリックします。
4. 次の情報を入力します。

項目名	説明
IP アドレスまたはホスト名	接続先ホストの IP アドレスまたはホスト名。 この項目は必須です。指定できる値は、255 バイト以内の文字列です。
プロトコル	PLAIN、STARTTLS、またはSMTPS を選択。
ポート番号	接続先ホストのポート番号。 この項目は必須です。指定できる値は、1～65535 です。プロトコルを変更した場合は、選択したプロトコルのデフォルトポート番号を設定します。
ユーザー認証	ON/OFF を選択。 ON にした場合の認証方法は、LOGIN、PLAIN、DIGEST-MD5 です。
ユーザー名	ユーザー名。 この項目は必須です。指定できる値は、255 バイト以内の次の文字列です。 0～9 A～Z a～z ! # \$ % & ' () * + - . = @ ^ _ ユーザー認証がOFF の場合は非活性です。
パスワード	メールサーバー認証のパスワード。 この項目は必須です。ユーザー認証がOFF の場合は非活性です。
送信者メールアドレス	メールアドレス。 この項目は必須です。指定できる値は、254 バイト以内の文字列です。

5. (任意) メールサーバーの設定を確認するには、[テストメール送信先アドレス] を入力し [テストメール送信] をクリックします。
6. [保存] をクリックします。

メモ

[テストメール送信先アドレス] が誤っている場合でも、メールサーバーの設定が正しい場合はメール送信が成功します。Viewpoint でメール送信が成功しているにもかかわらずメールが受信できない場合は、正しい送信先アドレスへメールが送信されているか、メールサーバーで確認してください。

7.4.2 ユーザーグループにアラート監視のロールを割り当てる

Viewpoint のアラート監視機能には、次のユーザーロールがあります。

- Viewer：アラート定義の閲覧ができます。
- Admin：アラート定義の編集やユーザーグループのロール変更など、すべての管理機能を使用できます。

[ユーザグループ設定] タブでは、opscenter-system-administrators グループを除き、各ユーザーグループにロールを設定することができます。

ユーザーグループの作成およびユーザー割り当ては Common Services で設定します。手順の詳細は『Ops Center Portal ヘルプ』を参照してください。

前提条件

この操作には Viewpoint の管理者権限が必要です。

操作手順

1. Viewpoint にログインします。
2. [Global Overview] から [アラート監視] を選択し、[管理] タブを開きます。
3. [ユーザグループ設定] タブを選択し、[編集] をクリックします。
4. ユーザーグループに設定するロールを選択します。
5. [保存] をクリックします。

7.4.3 アラート定義を管理する

リソースの性能情報（メトリック）にしきい値と、超過した場合のシステムの動作を定義したものを「アラート定義」と呼びます。アラート定義は [アラート] タブから追加、編集、および削除できます。設定できるアラート定義は最大 30 個です。

(1) 監視対象のメトリック一覧

アラートの監視対象を次の表に示します。

コンポーネント種別	メトリック	説明	デフォルト値	
			障害しきい値	警告しきい値
LDEV	読み込み IOPS	LDEV の読み取り処理の頻度	—	—
	書き込み IOPS	LDEV の書き込み処理の頻度	—	—
	読み込み応答時間 ^{※1}	LDEV の読み取り処理要求の処理時間（ミリ秒）	—	—
	書き込み応答時間 ^{※1}	LDEV の書き込み処理要求の処理時間（ミリ秒）	—	—
プロセッサ	プロセッサ利用率 ^{※2}	プロセッサの利用率（%）	—	—
キャッシュ	書き込み待ち率	キャッシュに割り当てられたキャッシュメモリーのうち、書き込み待ちデータが使用している容量の割合（%）	70	30
プール	読み込み IOPS	プールの読み取り処理の頻度	—	—
	書き込み IOPS	プールの書き込み処理の頻度	—	—
	読み込み転送量	プールごとの読み取り転送量（MB）	—	—
	書き込み転送量	プールごとの書き込み転送量（MB）	—	—
	読み込み応答時間（平均）	プールの読み取り処理要求当たりの平均処理時間（ミリ秒）	—	—
	書き込み応答時間（平均）	プールの書き込み処理要求当たりの平均処理時間（ミリ秒）	—	—
	プール使用率 ^{※3}	プールの使用率（%）	—	—
ポート	IOPS（平均）	ストレージシステムのポートに対する読み取り／書き込み処理の頻度の平均値	—	—
	IOPS（ピーク）	ストレージシステムのポートに対する読み取り／書き込み処理の頻度の最大値	—	—
	転送速度（平均） ^{※4}	ポートごとの読み取り／書き込みデータ転送量（MB）	—	—
	転送速度（ピーク） ^{※4}	ポートごとの読み取り／書き込みデータ転送量の最大値（MB）	—	—

コンポーネント種別	メトリック	説明	デフォルト値	
			障害しきい値	警告しきい値
パリティグループ	利用率	パリティグループの利用率 (%)	80	40
コンシステンシーグループ	C/T デルタ	コンシステンシーグループの書き込み遅延時間 (C/T デルタ) (秒)	—	—

注※1

期待性能に見合ったしきい値を設定してください。異常発生を検知したい場合は、数十秒単位の設定を推奨します。

注※2

しきい値の目安は以下になります。

- 適正值：40%以下
- 注意値：40%より大きく、かつ 80%以下

ただし、容量削減機能適用時に重複排除用システムデータボリュームのオーナー権を有する MPB および MPU については、上記しきい値では適正な監視を行うことはできません。そのため、監視対象から除外してください。

注※3

プールの種別、属性により、しきい値の適正值が異なります。使用するプールの種別、属性を確認の上、ストレージシステムのマニュアルを参照し、適切なしきい値を設定してください。

注※4

ポート速度とポートタイプに合わせて、期待性能に見合ったしきい値を設定してください。

(2) アラート定義を追加する

操作手順

1. Viewpoint にログインします。
2. [Global Overview] から [アラート監視] を選択し、[アラート] タブを開きます。
3. [作成] をクリックし、[アラート定義作成] ダイアログを開きます。
4. 次の情報を入力します。
 - [基本属性] タブ

項目名	説明
名称	アラート定義の名称。 この項目は必須です。指定できる値は、256 バイト以内の文字列です。

項目名	説明
説明	アラート定義の説明。 指定できる値は、512 バイト以内の文字列です。
有効	アラート定義の有効/無効を選択。
抑止	アラートの連続通知を抑止する場合に選択。 <ul style="list-style-type: none"> 状態変化のあった時だけイベント発火

• [対象リソース] タブ

アラート定義の対象とするストレージを選択します。次のどちらかの項目をチェックします。1つのアラート定義に対して、必ず1つ以上の対象リソースを設定してください。

項目名	説明
すべてのストレージ	アラート監視が可能なすべてのストレージをアラート定義の対象にします。
対象ストレージを選択	選択したストレージをアラート定義の対象とします。[対象ストレージ選択]ダイアログでアラート定義の対象となるストレージを選択し、[OK] をクリックします。

• [しきい値] タブ

[追加] をクリックすると表示される編集モードのテーブルに、各項目の値を入力します。1つのアラート定義に対して、必ず1つ以上のしきい値を設定してください。設定できるしきい値は最大19個です。

項目名	説明
コンポーネント種別	定義の対象となるコンポーネント。 プルダウンから次の値を選択します。 LDEV、プロセッサ、キャッシュ、プール、ポート、パリティグループ、コンシステンシーグループ
メトリック	各コンポーネント種別に対して指定できるメトリックを選択。
条件	アラート条件
障害しきい値	負荷の影響が危険と判断するしきい値。 この項目は必須です。アラート条件が警告しきい値より大きい場合は、警告しきい値より大きい値を入力してください。アラート条件が警告しきい値より小さい場合は、警告しきい値より小さい値を入力してください。
警告しきい値	負荷の影響が警告と判断するしきい値。 この項目は必須です。
発火頻度	アラート発火のための回数条件 (n/m) m 回収集する期間中、n 回しきい値を超えたときに通知するかを設定します。 m には 1 以上 60 以下の値を、n には 1 以上かつ m より小さな値を入力してください。 何も入力しない場合、1/1 を入力した場合と同じになります。アラートを監視する定期実行のデータ収集間隔はデフォルト 5 分です。収集間隔を変更する場合は「8.3.6 定期実行のデータ収集間隔を変更する」を参照してください。
説明	しきい値の説明。

項目名	説明
説明	指定できる値は、512 バイト以内の文字列です。

- [アクション] タブ

項目名	説明
アクションの有無	メール通知の有無を選択します。ありにした場合、宛先が表示されます。
宛先	メール通知する宛先。 アクションの有無をありにした場合、この項目は必須です。254 バイト以内の文字列で、メールアドレスを1つ指定します。

5. [OK] をクリックします。

(3) アラート定義を編集する

操作手順

1. Viewpoint にログインします。
2. [Global Overview] から [アラート監視] を選択し、[アラート] タブを開きます。
3. 編集するアラート定義のチェックボックスをオンにします。
4. [編集] をクリックし、[アラート定義編集] ダイアログを開きます。
5. 各項目の設定内容を変更します。

メモ

対象リソース、およびしきい値の定義を削除する場合は、対象のチェックボックスをオンにして、[削除] をクリックします。定義を追加する場合は [追加] をクリックして各項目を設定し、[閉じる] をクリックして保存します。

6. [OK] をクリックします。

(4) アラート定義を削除する

操作手順

1. Viewpoint にログインします。
2. [Global Overview] から [アラート監視] を選択し、[アラート] タブを開きます。

3. 削除するアラート定義のチェックボックスをオンにします。

メモ

チェックボックスを複数選択することにより、複数のアラート定義を同時に削除できます。

4. [削除] をクリックし、[確認] ダイアログを開きます。

5. [OK] をクリックします。

7.4.4 イベント一覧を表示する

性能情報のしきい値を超過したリソースの性能値を確認できます。

操作手順

1. Viewpoint にログインします。

2. [Global Overview] から [アラート監視] を選択します。

3. [イベント] タブにしきい値を超過したアラートが一覧表示されます。表示項目は次のとおりです。

- [発生日時]：しきい値の超過が発生した日時。リンクをクリックすると、コンポーネント種別に応じたリソースの詳細情報が表示されます。
- [データセンター名]：しきい値を超過したデータセンター名
- [ストレージ名]：しきい値を超過したストレージ名
- [コンポーネント種別]：しきい値を超過したコンポーネント種別
- [コンポーネント名]：しきい値を超過したコンポーネント名。リンクをクリックすると、コンポーネント種別に応じたリソースの詳細情報が表示されます。
- [アラート定義名]：しきい値を超過したアラート定義の名称
- [状態]：Critical（危険）、Warning（警告）、または Normal（正常）
- [メトリック]：しきい値を超過したメトリック名
- [性能値]：しきい値を超過したメトリックの値
- [条件]：対象のアラート定義に設定された [条件] の値
- [障害しきい値]：対象のアラート定義に設定された [障害しきい値] の値
- [警告しきい値]：対象のアラート定義に設定された [警告しきい値] の値
- [発火頻度]：対象のアラート定義に設定された [発火頻度] の値
- [説明]：対象のアラート定義に設定された [説明] の値

メモ

[イベント] タブ左上の検索ボックスにキーワードを入力し、アラートを絞り込むことができます。検索対象は次のとおりです。

- データセンター名
- ストレージ名
- コンポーネント種別
- コンポーネント名
- アラート定義名
- メトリック
- 説明

検索ボックスの隣にある [+] を押すと、より詳細な条件を選択して絞り込むことができます。詳細検索の対象となる項目は次のとおりです。

- 発生日時
- データセンター名
- ストレージ名
- コンポーネント種別
- コンポーネント名
- アラート定義名
- メトリック
- 状態
- 説明

7.5 Viewpoint 操作時の注意事項

Viewpoint を操作するときの注意事項について説明します。

DDP 構成のパリティーグループのプール容量情報

DDP (Dynamic Drive Protection) 構成のパリティーグループと従来型のパリティーグループはどちらも区別なくパリティーグループとして表示されます。DDP 構成のパリティーグループのドライブ増設によりプールが拡張中の場合、有効容量ではなく拡張完了後の総容量をプールの総容量として表示します。ただし、プールの空き容量や使用率は、有効容量に対する空き容量や使用率を表示します。

セッションのアイドルタイムアウト

Viewpoint では GUI 操作が一定時間ない場合に、アイドルタイムアウトします。アイドルタイムアウトの時間は Ops Center Portal で設定します。また、自動更新が有効な画面で画面操作がない場合にアイドルタイムアウトするかについても Ops Center Portal で合わせて設定することができます。自動更新の設定により Viewpoint では次の動作をします。

- 無効の場合：
Viewpoint の GUI は自動更新されません。ただし、アイドルタイムアウト時間内であれば手動で更新できます。アイドルタイムアウトが発生すると、Ops Center Portal のログイン画面に遷移します。
- 有効の場合：
Viewpoint の GUI は自動更新され、アイドルタイムアウトは発生しません。

アイドルタイムアウトの設定については、『Hitachi Ops Center Portal ヘルプ』を参照してください。

メモ

Viewpoint の GUI サービス起動時に Ops Center Portal でアイドルタイムアウトを設定すると、Viewpoint の GUI サービスが再起動され、一定時間アクセスできません。

7.6 GUI の用語に関する補足説明

Viewpoint の GUI で表示される用語についての補足説明を次に示します。

用語	説明
Critical	Critical と危険は同じ意味を示します。
危険	
Saving	容量の削減量を示します。
Subscription	Subscription の容量とは、PD プールボリュームの仮想論理デバイスの容量です。
合計効果	容量拡張機能、容量削減機能（圧縮機能および重複削減機能）、スナップショット、および Dynamic Provisioning を合計した効果の比率が表示されます。

8

設定変更

ここでは、Viewpoint RAID Agent、Viewpoint data center proxy、および Viewpoint の各種設定の変更について説明します。

8.1 Viewpoint RAID Agent の設定変更

8.1.1 Viewpoint RAID Agent のホスト名を変更する

Windows ホストに構築された Viewpoint RAID Agent のホスト名は、以下の手順で変更します。

前提条件

コマンドは管理者コンソールから実行します。詳細は、「[13.1.1 コマンド使用時の注意事項](#)」を参照してください。

操作手順

1. 次のコマンドを実行して、Viewpoint RAID Agent サービスを停止します。

```
Viewpoint RAID Agentのインストール先フォルダー¥htnm¥bin¥htmsrv stop -all
```

2. サービスの自動起動を無効化します。

- a. Windows の [スタート] メニューから、[管理ツール] - [サービス] を選択します。
- b. 設定を変更する Windows サービスを選択します。自動起動を無効化するには、次のサービスの設定を変更しなければなりません。
 - Ops Center Viewpoint RAID Agent - Status Server
 - Ops Center Viewpoint RAID Agent - Action Handler
 - Ops Center Viewpoint RAID Agent - Agent REST Web Service
 - Ops Center Viewpoint RAID Agent - Agent REST Application Service
 - Ops Center Viewpoint RAID Agent インスタンス名*
 - Ops Center Viewpoint RAID Agent Store インスタンス名*

注※ インスタンスを作成した場合、表示されます。

- c. スタートアップの種類を選択します。自動起動を無効化するには、[手動] を選択します。

メモ

サービスアカウントの設定は変更しないでください。この操作を行うと、サービスが正常に動作しない可能性があります。

3. Viewpoint RAID Agent で監視ホスト名を変更します。監視ホスト名とは、内部で Viewpoint RAID Agent のサービスを一意に識別するために使用されるホスト名を指します。

jpccconf host hostname コマンドを実行して監視ホスト名を変更します。

*Viewpoint RAID Agent*のインストール先フォルダー¥tools¥jpcconf host hostname -newhost 変更後のホスト名 -d 作業フォルダー

jpcconf host hostname コマンドの実行中にほかのコマンドを実行しないでください。

ヒント

jpcconf host hostname コマンドの-d オプションに指定するフォルダーには、コマンドが失敗した場合に Viewpoint RAID Agent の構成ファイルが格納されます。格納された構成ファイルをすべて採取し、システム管理者またはサポートサービスに連絡してください。

4. Windows ホストのホスト名を変更し、ホストの OS を再起動します。

5. htm_httpsd.conf ファイルを編集して、先頭行の ServerName ディレクティブとVirtualHost タグに、Viewpoint RAID Agent の変更後のホスト名を指定します。大文字、小文字の区別も同じにしてください。

htm_httpsd.conf ファイルの格納先を次に示します。

*Viewpoint RAID Agent*のインストール先フォルダー¥htm¥Rest¥config

6. 次のコマンドを実行して、Viewpoint RAID Agent のサービスを起動します。

```
Viewpoint RAID Agentのインストール先フォルダー¥htm¥bin¥htmsrv start -all
```

7. 次のとおり、サービスの自動起動を有効化します。

- Windows の [スタート] メニューから、[管理ツール] - [サービス] を選択します。
- 設定を変更する Windows サービスを選択します。
- スタートアップの種類を選択します。自動起動を有効化するには、[自動] を選択します。

8. Viewpoint data center proxy でエージェントの接続を再設定する必要があります。詳細は「[13.2.5 remove-agent](#)」および「[13.2.1 add-agent](#)」を参照してください。

8.1.2 Viewpoint RAID Agent の IP アドレスを変更する

Windows ホストに構築された Viewpoint RAID Agent の IP アドレスは、次の手順で変更します。

前提条件

コマンドは管理者コンソールから実行します。詳細は、「[13.1.1 コマンド使用時の注意事項](#)」を参照してください。

操作手順

1. 次のコマンドを実行して、Viewpoint RAID Agent サービスを停止します。

```
Viewpoint RAID Agentのインストール先フォルダー¥htnm¥bin¥htmsrv stop -all
```

2. Viewpoint RAID Agent がインストールされているホストの IP アドレスを変更します。
3. Viewpoint RAID Agent がインストールされているホストのホスト名から IP アドレスが解決できることを確認します。
4. 次のコマンドを実行して、Viewpoint RAID Agent のサービスを起動します。

```
Viewpoint RAID Agentのインストール先フォルダー¥htnm¥bin¥htmsrv start -all
```

5. Viewpoint data center proxy に登録されているエージェントのインスタンス情報を更新します。詳細は「[13.2.1 add-agent](#)」を参照してください。

8.1.3 Viewpoint RAID Agent のタイムゾーンの設定

Viewpoint RAID Agent のタイムゾーンを設定するには次の手順を実施します。

前提条件

コマンドは管理者コンソールから実行します。詳細は、「[13.1.1 コマンド使用時の注意事項](#)」を参照してください。

操作手順

1. 次のコマンドを実行して、Viewpoint RAID Agent サービスを停止します。

```
Viewpoint RAID Agentのインストール先フォルダー¥htnm¥bin¥htmsrv stop -all
```

2. 標準タイムゾーンを設定します。詳細はご使用の OS のマニュアルを参照してください。
3. 次のコマンドを実行して、Viewpoint RAID Agent のサービスを起動します。

```
Viewpoint RAID Agentのインストール先フォルダー¥htnm¥bin¥htmsrv start -all
```

8.1.4 Viewpoint RAID Agent で使用するポート番号を変更する

Viewpoint RAID Agent で使用するポート番号を変更するには、`jpcnsconfig port` コマンドを使用します。

メモ

この手順は、Viewpoint に同梱されている Viewpoint RAID Agent を使用している場合の手順です。Tuning Manager - Agent for RAID を使用している場合は、『Hitachi Command Suite Tuning Manager - Agents』を参照してください。

前提条件

コマンドは管理者コンソールから実行します。詳細は、「[13.1.1 コマンド使用時の注意事項](#)」を参照してください。

操作手順

1. 次のコマンドを実行して、Viewpoint RAID Agent サービスを停止します。

```
Viewpoint RAID Agentのインストール先フォルダー¥htnm¥bin¥htmsrv stop -all
```

2. `jpcnsconfig port` コマンドを実行します。

```
Viewpoint RAID Agentのインストール先フォルダー¥tools¥jpcnsconfig port define all
```

3. それぞれのサービスのポート番号を設定します。 `jpcnsconfig port` コマンドが実行されている場合、現在設定されているポート番号が表示されます。

例えば、Name Server サービスに、ポート番号22285 が現在設定されている場合、システムは次の項目を表示します。

```
Component[Name Server]
ServiceID[PN1001]
Port[22285] :
```

ポート番号の指定方法によって手順で行うタスクは異なってきます。次の表にポート番号の設定と関連するタスクを示します。システムでポート番号が競合しない限り、`jpcnsconfig port` コマンド実行時に表示されるポート番号を使用してください。

設定	タスク
固定ポート番号として表示された番号をそのまま使用する 場合	[Enter] を押してください。
表示されたポート番号を変更する場合	ポート番号を指定します。指定できる値は、1024～65535 です。使用中のポート番号は指定できません。
固定ポート番号を設定しない場合	0 を指定します。次のサービスでは0 を指定した場合でも、 デフォルト値が設定されます。 <ul style="list-style-type: none">• Name Server サービス• Status Server サービス

4. `jpcnsconfig port` コマンドを再実行し、ポート番号が正しく構成されていることを確認します。

例えば、次のコマンドを実行して、すべてのサービスのポート番号を表示します。

```
Viewpoint RAID Agentのインストール先フォルダー¥tools¥jpcnsconfig port list all
```

サービス列、またはポート列に<error>が表示された場合は、ポート番号が正しく設定されていません。ポート番号を設定し直してください。引き続きエラーとなる場合には次の原因が考えられます。

- services ファイルにポート番号が登録されていない。
- services ファイルでポート番号が重複している。

メモ

- jpcnsconfig port コマンドが [Ctrl] + [C] キーでキャンセルされた場合、ポート番号は正しく設定されていません。jpcnsconfig port コマンドを再度実行し、ポート番号をリセットしてください。
- Name Server サービスのポート番号は使用されないので変更する必要はありません。

5. 次のコマンドを実行して、Viewpoint RAID Agent サービスを起動します。

```
Viewpoint RAID Agentのインストール先フォルダー¥htnm¥bin¥htmsrv start -all
```

6. Viewpoint data center proxy に登録されているエージェントのインスタンス情報を更新します。詳細は「[13.2.1 add-agent](#)」を参照してください。

8.1.5 Viewpoint RAID Agent REST Web Service のポート番号を変更する

Viewpoint RAID Agent REST Web Service のポート番号を変更した場合、Viewpoint data center proxy に、ポート番号の変更を適用します。

背景

メモ

この手順は、Viewpoint に同梱されている Viewpoint RAID Agent を使用している場合の手順です。Tuning Manager - Agent for RAID を使用している場合は、『Hitachi Command Suite Tuning Manager - Agents』を参照してください。

前提条件

コマンドは管理者コンソールから実行します。詳細は、「[13.1.1 コマンド使用時の注意事項](#)」を参照してください。

操作手順

1. 次のコマンドを実行して、Viewpoint RAID Agent のサービスを停止します。

```
Viewpoint RAID Agentのインストール先フォルダー¥htnm¥bin¥htmsrv stop -all
```

2. 次の表を使用して、ポート番号を変更します。

ポート番号を変更するには、次の表に表示されている関連ファイルをテキストエディターで開きます。

デフォルトのポート番号	ポート番号変更手順
24221 (非 SSL 通信用の Viewpoint RAID Agent REST Web Service のアクセスポート)	次のファイルのListen ディレクティブのポート番号を変更します。 <i>Viewpoint RAID Agent</i> のインストール先フォルダー¥htnm¥Rest¥config¥htnm_httpsd.conf
24222 (SSL 通信用の Viewpoint RAID Agent REST Web Service のアクセスポート)	次のファイルのListen ディレクティブとVirtualHost タグの両方のポート番号を変更します。 <i>Viewpoint RAID Agent</i> のインストール先フォルダー¥htnm¥Rest¥config¥htnm_httpsd.conf
24223 (Viewpoint RAID Agent REST Application Service のポート番号)	次のファイルの値を変更します。両方に同じ値を指定します。 <ul style="list-style-type: none">• <i>Viewpoint RAID Agent</i>のインストール先フォルダー¥htnm¥Rest¥config¥htnm_httpsd.conf ファイルの ProxyPass とProxyPassReverse ディレクティブ• <i>Viewpoint RAID Agent</i>のインストール先フォルダー¥htnm¥HBasePSB¥CC¥server¥usrconf¥ejb¥AgentRESTService¥usrconf.properties ファイル内の webserver.connector.nio_http.port プロパティ
24224 (Viewpoint RAID Agent REST Application Service で使用する RMI レジストリーのポート番号)	<i>Viewpoint RAID Agent</i> のインストール先フォルダー¥htnm¥HBasePSB¥CC¥server¥usrconf¥ejb¥AgentRESTService¥usrconf.properties ファイル内の ejbserver.rmi.naming.port プロパティの値を変更します。
24225 (サーバー管理コマンドが Viewpoint RAID Agent REST Application Service との通信に使用するポート番号)	<i>Viewpoint RAID Agent</i> のインストール先フォルダー¥htnm¥HBasePSB¥CC¥server¥usrconf¥ejb¥AgentRESTService¥usrconf.properties ファイル内の ejbserver.rmi.remote.listener.port プロパティの値を変更します。
24226 (Viewpoint RAID Agent REST Application Service の簡易 Web サーバーのポート番号)	<i>Viewpoint RAID Agent</i> のインストール先フォルダー¥htnm¥HBasePSB¥CC¥server¥usrconf¥ejb¥AgentRESTService¥usrconf.properties ファイル内のejbserver.http.port プロパティの値を変更します。

3. 次のコマンドを実行して、Viewpoint RAID Agent のサービスを起動します。

```
Viewpoint RAID Agentのインストール先フォルダー¥htnm¥bin¥htmsrv start -all
```

4. Viewpoint RAID Agent REST Web Service のポート番号が変更された場合、Viewpoint data center proxy でエージェントの接続を再設定する必要があります。詳細は「[13.2.5 remove-agent](#)」および「[13.2.1 add-agent](#)」を参照してください。

8.1.6 Viewpoint RAID Agent へのアクセス元制限機能の設定をする

Viewpoint RAID Agent のパフォーマンスデータにアクセスできるサーバーを制限することで、セキュリティを強化できます。Viewpoint RAID Agent へアクセスできるサーバーを制限するには、`htnm_httpsd.conf` ファイルを編集します。

Viewpoint がデータを分析するときに、Viewpoint data center proxy が Viewpoint RAID Agent のパフォーマンスデータにアクセスします。

メモ

この手順は、Viewpoint に同梱されている Viewpoint RAID Agent の使用を想定した手順です。Tuning Manager - Agent for RAID を使用している場合でも同じ手順になります。

前提条件

コマンドは管理者コンソールから実行します。詳細は、「[13.1.1 コマンド使用時の注意事項](#)」を参照してください。

操作手順

1. 次のコマンドを実行して、Viewpoint RAID Agent のサービスを停止します。

```
Viewpoint RAID Agentのインストール先フォルダー¥htnm¥bin¥htmsrv stop -all
```

2. `htnm_httpsd.conf` ファイルを開きます。

`htnm_httpsd.conf` ファイルの格納先を次に示します。

```
Viewpoint RAID Agentのインストール先フォルダー¥htnm¥Rest¥config
```

3. Viewpoint RAID Agent へ接続できるサーバーの情報を、`htnm_httpsd.conf` ファイルの最終行に登録します。サーバーの情報とは、Viewpoint data center proxy がインストールされているホストのホスト名または IP アドレスです。

`htnm_httpsd.conf` ファイルへのホストの登録形式を次に示します。

```
<Location /TuningAgent>
order allow,deny
allow from ホスト [ ホスト... ]
</Location>
```

ホストは次のどれかの形式で記述してください。

- ドメイン名 (例: `hitachi.ABCDEFG.com`)

- ドメイン名の一部 (例: hitachi)
- 完全な IP アドレス (例: 10.1.2.3 127.0.0.1)
- IP アドレスの一部 (例: 10.1 この場合、10.1.0.0/16 と同じ意味になります)
- ネットワーク/ネットワークマスクの形式 (例: 10.1.0.0/255.255.0.0)
- ネットワーク/ n の CIDR 形式 (n は、ネットワークアドレスのビット数を表す整数) (例: 10.1.0.0/16)

メモ

- allow from の指定は、複数行記述できます。
- 1つのallow fromでホストを複数指定するときは空白で区切ってください。
- Viewpoint RAID Agent がインストールされているホストから接続する場合は、ローカルループバックアドレス (127.0.0.1 または localhost) も指定する必要があります。
- order は必ず指定の形式で記述してください。余分な空白やタブなどを挿入すると動作しません。

ホストの登録例

```
<Location /TuningAgent>
order allow,deny
allow from 127.0.0.1 10.0.0.1
allow from 10.0.0.0/26
</Location>
```

4. 次のコマンドを実行して、Viewpoint RAID Agent のサービスを起動します。

```
Viewpoint RAID Agentのインストール先フォルダー¥htnm¥bin¥htmsrv start -all
```

8.1.7 Viewpoint RAID Agent のデータ収集間隔を変更する

Viewpoint RAID Agent のデータ収集間隔を変更するには、collection_config コマンドを使用します。

メモ

この手順は、Viewpoint に同梱されている Viewpoint RAID Agent を使用している場合の手順です。Tuning Manager - Agent for RAID を使用している場合は、『Hitachi Command Suite Tuning Manager 運用管理ガイド』を参照してください。

前提条件

- Administrator 権限が必要です。

- コマンドは管理者コンソールから実行します。詳細は、「13.1.1 コマンド使用時の注意事項」を参照してください。

操作手順

1. Viewpoint RAID Agent がインストールされているホストにログインします。
2. 次のコマンドを実行して、現在のデータ収集間隔の設定内容を確認します。

```
Viewpoint RAID Agentインストール時に指定したフォルダー¥raid_agent¥bin¥collection_config s  
howinterval -at AccessType
```

出力例

```
C:¥HITACHI¥raid_agent¥bin¥collection_config showinterval -at 1  
#Record : Mode : Type : Current : Default : Modified  
#----- : ---- : ----- : ----- : ----- : -----  
PI : RW : Collection Interval : 60 : 60 :  
PI_LDS : RW : Collection Interval : 300 : 300 :  
PI_LDS1 : R : Sync Collection With : PI_LDS : PI_LDS :  
:
```

データ収集間隔を変更できるレコードは、Mode 列に「RW」と表示されています。

現在のデータ収集間隔の設定値（単位：秒）は、Current 列に表示されます。

3. 次のコマンドを実行して、データ収集間隔を変更します。

```
Viewpoint RAID Agentインストール時に指定したフォルダー¥raid_agent¥bin¥collection_config c  
hangeinterval -at AccessType -r レコードID -i データ収集間隔 (秒) -stop
```

-at オプションに指定した Access Type と同一のすべてのインスタンスを対象に、データ収集間隔が変更されます。

-r オプションに指定できるレコード ID は 1 つだけです。

-stop オプションを指定して、Viewpoint RAID Agent のサービスを停止します。

メモ

-i オプションに指定できる値は、レコードによって異なります。詳細は、「13.1.2 collection_config」を参照してください。

実行例

```
C:¥HITACHI¥raid_agent¥bin¥collection_config changeinterval -at 1 -r PI_PLS -i 60 -stop  
KATR15100-I サービスが停止していることを確認しています。  
KATR15102-I 収集間隔を変更しています。(access type = 1, record = PI_PLS, before = 300, af  
ter = 60)  
KATR15103-I 収集間隔の変更を反映しています。(service = [RAID] TEST)  
KATR15105-I 収集間隔の変更が成功しました。  
KATR15106-I 収集間隔の変更完了後、サービスを起動してください。
```

4. 次のコマンドを実行して、Viewpoint RAID Agent のサービスを起動します。

```
Viewpoint RAID Agentインストール時に指定したフォルダー¥raid_agent¥bin¥collection_config service -start
```

8.1.8 Viewpoint RAID Agent のインスタンス環境を削除する

複数のインスタンス環境を削除するには、インスタンス環境ごとに次に示す手順を繰り返してください。

前提条件

コマンドは管理者コンソールから実行します。詳細は、「13.1.1 コマンド使用時の注意事項」を参照してください。

操作手順

1. Viewpoint RAID Agent がインストールされているホストにログインします。

2. `jpcinslist` コマンドで、Viewpoint RAID Agent のインスタンス名を検索します。

```
Viewpoint RAID Agentのインストール先フォルダー¥tools¥jpcinslist agtd
```

例えば、インスタンス名が 35053 の場合、コマンド実行結果は35053 と表示します。

3. Viewpoint RAID Agent のサービスがインスタンス環境で動作している場合は、次のコマンドを実行して、サービスを停止します。

```
Viewpoint RAID Agentのインストール先フォルダー¥htnm¥bin¥htmsrv stop -key agtd -inst インスタンス名
```

4. `jpcinsunsetup` コマンドで、インスタンス環境を削除します。

```
Viewpoint RAID Agentのインストール先フォルダー¥tools¥jpcinsunsetup agtd -inst インスタンス名
```

インスタンス環境 35053 を削除する場合のコマンド実行例を次に示します。

```
C:¥HITACHI¥raid_agent¥jp1pc¥tools¥jpcinsunsetup agtd -inst 35053
```

操作結果

コマンドが正常に終了した場合、インスタンス環境を設定したときに作成されたフォルダーは削除されます。指定したインスタンス名のサービスが動作中の場合、サービスを停止するかを問うメッセージが表示されます。メッセージが表示された場合は、該当するインスタンスのサービスを停止してください。

8.1.9 Viewpoint RAID Agent の構成情報の収集タイミングを変更する

Viewpoint RAID Agent で、特定の時刻に性能情報が収集されない事象が発生する場合、構成情報の収集タイミングを変更することで、その事象の発生を回避できます。

背景

デフォルトの設定では、構成情報の収集に 1 分以上の時間が掛かると、同じ時間帯に実施される性能情報の収集がスキップされることがあります。構成情報の収集タイミングを変更すると、構成情報の収集に 1 分以上の時間が掛かる環境でも、性能情報の収集がスキップされなくなります。

メモ

- Viewpoint RAID Agent では、構成情報は PD レコードタイプのレコードとして、性能情報は PI レコードタイプのレコードとして、ストレージシステムからパフォーマンスデータを収集しています。
- 性能情報の収集がスキップされたという事象の発生は、ログに KAVE00213-W メッセージが出力されているかどうかで判断してください。
ログ情報は次の場所に格納されています。

Viewpoint RAID Agent のインストール先フォルダー $\%log\%jpclog01$ または *Viewpoint RAID Agent* のインストール先フォルダー $\%log\%jpclog02$

Viewpoint RAID Agent の構成情報の収集タイミングは、収集時刻定義ファイル (`conf_refresh_times.ini`) で変更します。

構成情報の収集タイミングを変更する場合には、Viewpoint RAID Agent に割り当てられている仮想メモリーの容量を見直す必要があります。

監視対象となるストレージシステム 1 台あたりに必要な仮想メモリーの所要量を示します。

監視対象ストレージシステム	仮想メモリーの所要量 (MB)
VSP One B20	1300
VSP E シリーズ、VSP G130、G150、G350、G370、G700、G900、VSP G1000、G1500、VSP F350、F370、F700、F900、VSP F1500	1100
VSP G100、G200、G400、G600、G800、VSP F400、F600、F800	450
VSP 5000 シリーズ	1300
HUS VM	450

構成情報の収集タイミングを変更する場合には、Viewpoint RAID Agent に割り当てられているディスク領域を見直す必要があります。

収集時刻定義ファイルに定義したタイミングで構成情報を収集できるレコードを次に示します。次に示すレコード以外の PD レコードタイプのレコードでは、収集時刻定義ファイルが有効になっていても、Collection Interval に基づいて構成情報が収集されます。

- PD
- PD_ELC
- PD_HGC
- PD_HHGC
- PD_LDC
- PD_LHGC
- PD_LSEC
- PD_LWPC
- PD_NHC
- PD_NNC
- PD_NNPC
- PD_NSPC
- PD_NSSC
- PD_PTC
- PD_PWPC
- PD_RGC

デフォルトの設定では、1時間ごとにデータ収集が開始されます。収集された構成情報は、同じタイミングで生成される PD レコードタイプのレコードに格納されます。

収集時刻定義ファイルを使用すると、毎時 00 分の収集は停止され、収集時刻定義ファイルに定義された時刻にだけ構成情報が収集されます。収集された構成情報は、次に構成情報が収集されるまで、1時間ごとに生成される PD レコードタイプのレコードに反映されます。

(例)

1日2回 00時00分と12時00分に構成情報を収集する場合でも、PD レコードタイプのレコードは、1時間ごとに生成されます。00時00分の情報収集以降、12時00分の情報収集までに生成されるレコードには、00時00分に収集した構成情報が反映されます。

注意

- 構成情報の収集タイミングを変更すると、PI レコードタイプのレコードの生成にも影響があります。複数インスタンスレコードのインスタンスや PI_LDA レコードで集約の対象になる論理デバイスの変更タイミングは、構成情報の収集タイミングと同期します。ただし、PI_CLPS レコードは対象外です。
- 実際に構成情報が収集される時刻が、収集時刻定義ファイルに定義した時刻と異なる場合があります。

収集時刻定義ファイルに定義した時刻に Collection Interval に基づく定期的な情報収集が発生しなかった場合、構成情報は、定義された時刻以降もっとも近い時刻に発生する定期的な情報収集のタイミングで収集されます。

例えば、最小の Collection Interval の値が300（5分）に設定されている環境で、12時02分に構成情報を収集するように定義した場合、構成情報は、12時05分に性能情報が収集されるタイミングで同時に収集されます。

(1) 収集時刻定義ファイルを作成する

収集時刻定義ファイル (conf_refresh_times.ini) は、インスタンス環境を設定したあと、Viewpoint RAID Agent を起動する前に作成します。作成する単位は、インスタンス単位です。

収集時刻定義ファイルは、次のフォルダーに格納されます。

*Viewpoint RAID Agent*のインストール先フォルダー¥agent¥インスタンス名

収集時刻定義ファイルを作成するときは、同じフォルダーに格納されているサンプルファイル (conf_refresh_times.ini.sample) をコピーしてお使いください。

収集時間を「hh:mm」の書式で記述します。

収集時刻定義ファイルの記述規則

- 半角英数字を使用します。
- 時間 (hh) と分 (mm) は、どちらも必ず2桁で記述します。
- 時刻は24時間表記 (00:00~23:59) で記述します。
- 1行に定義できる時刻は一つです。
- 定義できる時刻の数は最大で48回です。
- 5文字 (hh:mm) を超えた文字は無視されます。
- 番号記号「#」で始まる行は、コメントとして扱われます。

なお、次の点に注意してください。

- 規則に従って記述されていない行は無視されます。
- 収集時刻定義ファイルに有効な行が1行も存在しない場合、Viewpoint RAID Agent の起動時に一度だけ構成情報が収集され、以降はデータを収集しません。
- 終端文字を含めて1,024バイト以上の長さの行が存在する場合、収集時刻定義ファイルの定義は無効になります。

収集時刻定義ファイルの記述例

```
#VSP G1000: 14053
02:30 #for Volume Migration 1
04:30 #for Volume Migration 2
```

(2) 収集時刻定義ファイルの定義を有効にする

収集時刻定義ファイルを作成し、指定されたフォルダーに格納したあと、Viewpoint RAID Agent を起動します。

収集時刻定義ファイルが有効になり、正常に機能したかどうかをログで確認してください。Viewpoint RAID Agent のログは、次のフォルダーに格納されています。

*Viewpoint RAID Agent*のインストール先フォルダー¥log¥jpclog01 または*Viewpoint RAID Agent*のインストール先フォルダー¥log¥jpclog02

性能情報の収集がスキップされた場合はログに KAVE00213-W メッセージが出力されています。このメッセージが出力されている場合は、収集時刻定義ファイルの内容を再設定してください。

なお、Viewpoint RAID Agent の起動中または起動後に収集時刻定義ファイルを格納しても、収集時刻定義ファイルの定義は実行されません。

8.1.10 Universal Replicator の性能分析で監視する C/T デルタの最大値を変更する

C/T デルタの最大値はデフォルトでは 3600 秒が設定されています。C/T デルタの最大値をデフォルトより大きくして監視すると、Viewpoint RAID Agent で使用するメモリーが増加します。C/T デルタの最大値は、collectcommonconfig.ini ファイルを編集して変更します。

操作手順

1. 使用するメモリーの増加量を確認します。

メモリー増加量は次の計算式で算出できます。

$$6144000 \text{ バイト} * ((C/T \text{ デルタの最大値} - 3600) / 3600) * \text{監視対象ストレージ数}$$

2. collectcommonconfig.ini ファイルを開きます。

collectcommonconfig.ini ファイルの格納先を次に示します。

*Viewpoint RAID Agent*インストール先フォルダー¥agtd¥agent

3. C/T デルタの最大値 (秒) を設定します。

設定する項目と値を次に示します。

- 設定項目：MAX_VALUE

- 設定できる値：3600～86400

記載例：

```
[CT_DELTA]
MAX_VALUE=3600
```

8.1.11 パフォーマンスデータの出力先を変更する

パフォーマンスデータの出力先は、定義ファイルを編集して変更できます。同一ホスト上の全インスタンスのパフォーマンスデータの出力先を一括で変更します。

操作手順

1. Viewpoint RAID Agent サービスを停止します。詳細は、「[5.2 Viewpoint RAID Agent のサービスを停止する](#)」を参照してください。

2. 次のコマンドを実行して、Viewpoint RAID Agent のサービス状態を確認してください。

サービスが稼働中の場合、しばらく待ってから再度サービス状態を確認し、サービスが停止していることを確認してから、次の手順に進んでください。

```
Viewpoint RAID Agentのインストール先フォルダー¥htnm¥bin¥htmsrv status -all
```

3. 次のプロパティファイルを編集します。

Viewpoint RAID Agentのインストール先フォルダー¥htnm¥agent¥config¥dbdataglobalconfig.ini

[DB Data Setting] セクションのDirectory の値に、新しい出力先を絶対パスで指定します。

指定できるパスは、次の条件に該当するパスです。

- 存在しているパスである
- パス長が 80 バイト以下である

シンボリックリンク、ネットワークドライブ、ネットワークフォルダーは指定できません。

パスに指定できる文字は、次の文字を除く、半角英数字、半角記号および半角空白です。

;
, * ? ' " < > |

パスに空白文字を含む場合はダブルクォーテーション (") で囲んでください。

dbdataglobalconfig.ini ファイルを UTF で保存する場合は、BOM (byte order mark) が付与されないように保存してください。

4. 手順 3 で指定したフォルダー配下に、次のフォルダーを作成します。

手順3で指定したフォルダー¥localhost¥agtd¥store¥インスタンス名

5. 手順 4 で作成したフォルダー配下に、出力先変更前のインスタンス名フォルダー配下にあるすべてのレコード名フォルダーを移動します。

移動元：

手順3での指定前フォルダー¥localhost¥agtd¥store¥インスタンス名¥レコード名

移動先:

手順3での指定後フォルダー¥localhost¥agtd¥store¥インスタンス名

6. Viewpoint RAID Agent サービスを起動します。詳細は、「[5.1 Viewpoint RAID Agent のサービスを起動する](#)」を参照してください。

8.1.12 Viewpoint RAID Agent のウイルス検出プログラムを使用する場合に必要な設定

ウイルス検出プログラムで Viewpoint RAID Agent が使用するデータベース関連のファイルにアクセスすると、I/O 遅延やファイル排他などによって障害が発生することがあります。これらの障害を防止するため、ウイルス検出プログラムのスキャン対象から、次のフォルダーおよびファイルを除外してください。次のフォルダー配下を除外してください。

- インストール媒体を格納したフォルダー
- Viewpoint RAID Agent のインストール先フォルダー
- Hybrid Store の格納先フォルダー
- %ProgramFiles(x86)%¥hitachi¥jp1common

メモ

環境によっては、ファイルが存在しない場合があります。

8.2 Viewpoint data center proxy の設定変更

8.2.1 Viewpoint data center proxy で使用するポート番号を変更する

Viewpoint data center proxy で使用するポート番号を変更します。Viewpoint data center proxy で使用するポート番号を変更するには、`application.properties` ファイルを編集します。

前提条件

Administrator 権限が必要です。

操作手順

1. Viewpoint data center proxy のサービスを停止します。

```
Viewpoint data center proxyのインストール先フォルダー¥bin¥viewpoint-data-center-proxy-service stop
```

2. 次のプロパティファイルに指定されているポート番号を変更します。

*Viewpoint data center proxy*のインストール先フォルダー¥config¥application.properties
次の行に指定されているポート番号を変更します。デフォルトは 25445 です。

```
quarkus.http.ssl-port=25445
```

3. `setupcommonservice` コマンドを実行して Viewpoint data center proxy のポート番号を更新します。
コマンドの詳細は、「[13.2.7 setupcommonservice](#)」を参照してください。

4. ファイアウォールを設定します。

必要に応じて、Viewpoint data center proxy にアクセスするためのポートをファイアウォールで許可するよう設定します。

5. Viewpoint data center proxy のサービスを起動します。

```
Viewpoint data center proxyのインストール先フォルダー¥bin¥viewpoint-data-center-proxy-service start
```

8.2.2 Viewpoint data center proxy へのアクセス元制限機能の設定をする

Viewpoint data center proxy にアクセスできるサーバーを制限することで、セキュリティを強化できます。Viewpoint data center proxy にアクセスできるサーバーを制限するには、`application.properties` ファイルを編集します。

前提条件

Administrator 権限が必要です。

操作手順

1. Viewpoint data center proxy のサービスを停止します。

```
Viewpoint data center proxyのインストール先フォルダー¥bin¥viewpoint-data-center-proxy-service stop
```

2. Viewpoint data center proxy にアクセスできるホストの IP アドレスを次のプロパティファイルに指定します。

Viewpoint data center proxyのインストール先フォルダー¥config¥application.properties

次の行に IP アドレスを指定します。複数の場合はカンマ区切りで設定します。空白の場合はアクセスをすべて許可します。

```
dataCenterProxy.allow.hosts=192.0.2.10
```

3. Viewpoint data center proxy のサービスを起動します。

```
Viewpoint data center proxyのインストール先フォルダー¥bin¥viewpoint-data-center-proxy-service start
```

8.2.3 Viewpoint data center proxy の IP アドレスを変更する

Viewpoint data center proxy の IP アドレスを変更します。同一ホストに他の製品がインストールされているときは、その IP アドレスの変更手順も実施してください。

前提条件

Administrator 権限が必要です。

操作手順

1. Viewpoint data center proxy のサービスを停止します。

```
Viewpoint data center proxyのインストール先フォルダー¥bin¥viewpoint-data-center-proxy-service stop
```

2. Viewpoint data center proxy がインストールされているホストの OS で、IP アドレスを変更します。

3. Viewpoint data center proxy を IP アドレスで Common Services に登録している場合は setupcommonservice コマンドを実行して IP アドレスを更新します。

コマンドの詳細は、「[13.2.7 setupcommonservice](#)」を参照してください。

4. Viewpoint data center proxy がインストールされているホストの OS を再起動します。

5. Viewpoint data center proxy のサービスを起動します。

```
Viewpoint data center proxyのインストール先フォルダー¥bin¥viewpoint-data-center-proxy-service start
```

8.2.4 Viewpoint data center proxy のホスト名を変更する

Viewpoint data center proxy のホスト名を変更します。同一ホストに他の製品がインストールされているときは、そのホスト名の変更手順も実施してください。

前提条件

Administrator 権限が必要です。

操作手順

1. Viewpoint data center proxy がインストールされているホストの OS で、ホスト名を変更します。
2. Viewpoint data center proxy がインストールされているホストの OS を再起動します。
3. Viewpoint data center proxy のサービスを停止します。

```
Viewpoint data center proxyのインストール先フォルダー¥bin¥viewpoint-data-center-proxy-service stop
```

4. setupcommonservice コマンドを実行してホスト名を更新します。
コマンドの詳細は、「[13.2.7 setupcommonservice](#)」を参照してください。
5. Viewpoint data center proxy がインストールされているホストのホスト名から IP アドレスが解決できることを確認します。
6. Viewpoint data center proxy のサービスを起動します。

```
Viewpoint data center proxyのインストール先フォルダー¥bin¥viewpoint-data-center-proxy-service start
```

8.2.5 Viewpoint data center proxy が使用する JDK をアップグレードする

Viewpoint data center proxy をインストールすると、Amazon Corretto 11 がインストールされます。インストールされている Amazon Corretto 11 より新しいバージョンを利用する場合は、以下の手順でアップグレードしてください。

前提条件

- Administrator 権限が必要です。
- Viewpoint data center proxy がサポートしている Amazon Corretto 11 のバージョンをリリースノートで確認してください。
- アップグレードを行う前に、使用している Viewpoint data center proxy のバックアップを取得するようにしてください。

操作手順

1. Viewpoint data center proxy のホストにインストールされている Amazon Corretto 11 のバージョンを確認します。同一ホストのほかの製品も Amazon Corretto 11 を使用している場合、サポートするバージョンと、アップグレードしても問題がないことを確認してください。問題がある場合は Amazon Corretto のアップグレードを控えるか、Viewpoint data center proxy をほかの製品と異なるホストにインストールしてください。

- 最新のバージョンがインストールされているとき、以降の手順は実施不要です。
- 最新のバージョンではないとき、次の手順に進んでください。

2. 最新バージョンの JDK を Amazon Corretto のサイトからダウンロードし、Viewpoint data center proxy がインストールされているホストへ配置します。

3. Viewpoint data center proxy と同一ホストに Common Services がインストールされている場合、Common Services のサービスを停止します。同一ホストに Amazon Corretto 11 を使用する製品がある場合は必要に応じて停止してください。

```
Common Servicesのインストール先フォルダー¥portal¥bin¥csportalservice /stop
```

4. Viewpoint data center proxy のサービスを停止します。

```
Viewpoint data center proxyのインストール先フォルダー¥bin¥viewpoint-data-center-proxy-service stop
```

5. Amazon Corretto 11 をアップグレードします。

- a. Viewpoint data center proxy がインストールされているホストにログインします。
- b. 手順 2 でダウンロードした JDK を任意のフォルダーに展開します。
- c. Viewpoint data center proxy と同一ホストに Viewpoint がインストールされている場合、Viewpoint のサービスを停止します。

```
Viewpointのインストール先フォルダー¥bin¥viewpoint-service stop
```

d. Viewpoint data center proxy で JDK のシンボリックリンク先を変更します。

```
rm -rf Viewpoint data center proxyのインストール先フォルダー¥oss¥jdk  
mkdir /d Viewpoint data center proxyのインストール先フォルダー¥oss¥jdk 手順bで展開したフォルダー
```

- e. Viewpoint data center proxy と同一ホストに Viewpoint がインストールされている場合、Viewpoint のサービスを起動します。

```
Viewpointのインストール先フォルダー¥bin¥viewpoint-service start
```

6. Viewpoint data center proxy のサービスを起動します。

```
Viewpoint data center proxyのインストール先フォルダー¥bin¥viewpoint-data-center-proxy-service start
```

7. Viewpoint data center proxy と同一ホストに Common Services がインストールされている場合、Common Services のサービスを起動します。同一ホストに Amazon Corretto 11 を使用する製品がある場合は必要に応じて起動してください。

```
Common Servicesのインストール先フォルダー¥portal¥bin¥csportalservice /start
```

8.2.6 ウィルス検出プログラムを使用する場合に必要な設定

ウィルス検出プログラムで Viewpoint data center proxy が使用するデータベース関連のファイルにアクセスすると、I/O 遅延やファイル排他などによって障害が発生することがあります。これらの障害を防止するため、ウィルス検出プログラムのスキャン対象から、Viewpoint data center proxy のインストール先フォルダーを除外してください。

8.3 Viewpoint の設定変更

8.3.1 データ収集プロセスで使用するメモリの最大値を変更する

監視対象リソースの数が多い場合やデータ収集間隔が長い場合は、メモリ不足を防ぐためにデータ収集プロセスで使用するメモリの最大値を変更できます。

Viewpoint がインストールされているホストのメモリーサイズの約半分を割り当てることを推奨します。詳細は、システム要件を参照してください。システム要件の詳細については、Viewpoint のリリースノートを参照してください。

前提条件

Administrator 権限が必要です。

操作手順

1. Viewpoint にログインします。

2. 次のファイルを開きます。

Viewpoint のインストール先フォルダー `¥data¥etl¥config¥runtime.conf`

3. データ収集プロセスで使用するメモリの最大値を GB で次の設定項目に指定します。

ストレージのデータ収集で使用されるメモリの設定

`VIEWPOINT_ETL_SCHEDULE_MAX_HEAP_IN_GB`

定期実行のデータ収集で使用されるメモリの最大値

`VIEWPOINT_ETL_ONDEMAND_MAX_HEAP_IN_GB`

手動実行のデータ収集で使用されるメモリの最大値

記載例：

```
VIEWPOINT_ETL_SCHEDULE_MAX_HEAP_IN_GB=12
VIEWPOINT_ETL_ONDEMAND_MAX_HEAP_IN_GB=24
```

8.3.2 Viewpoint にアクセスするための URL を設定する

次の場合に、`setservicehostname` コマンドを使用して Viewpoint にアクセスする URL を設定します。

背景

- ホスト名を使用して Viewpoint にアクセスしたい

- Viewpoint に IP アドレスでアクセスしていて、IP アドレスを変更した

前提条件

- Administrator 権限が必要です。
- Viewpoint が自分自身でホスト名によってアクセスできることを確認してください。ホスト名が解決できないときはhosts ファイルを編集してホスト名でアクセスできるようにしてください。

操作手順

1. Viewpoint にログインします。
2. 以下のコマンドを実行します。

```
Viewpointのインストール先フォルダー¥bin¥setservicehostname ホスト名
```

8.3.3 Viewpoint のホスト名を設定する

Viewpoint に IP アドレスでアクセスする場合、この手順は不要です。Viewpoint にホスト名でアクセスしていて、ホスト名を変更したい場合はこの手順を実施します。

前提条件

Administrator 権限が必要です。

操作手順

1. 次のコマンドを実行します。

```
Viewpointのインストール先フォルダー¥bin¥setservicehostname ホスト名
```

8.3.4 Viewpoint のポート番号を変更する

前提条件

Administrator 権限が必要です。

背景

操作手順

1. ポート番号を変更するには次のコマンドを使用します。

```
Viewpointのインストール先フォルダー¥bin¥changeportnumber ポート番号
```

2. このコマンドを実行すると、次の URL で Viewpoint にアクセスできるようになります。

```
https://ViewpointホストのIPアドレスまたはホスト名:ポート番号/
```

8.3.5 Viewpoint が使用する JDK をアップグレードする

Viewpoint をインストールすると、Amazon Corretto 11 がインストールされます。インストールされている Amazon Corretto 11 より新しいバージョンを利用する場合は、以下の手順でアップグレードしてください。

前提条件

- Administrator 権限が必要です。
- Viewpoint がサポートしている Amazon Corretto 11 のバージョンをリリースノートで確認してください。
- アップグレードを行う前に、使用している Viewpoint のバックアップを取得するようにしてください。

操作手順

1. Viewpoint のホストにインストールされている Amazon Corretto 11 のバージョンを確認します。同一ホストのほかの製品も Amazon Corretto 11 を使用している場合、サポートするバージョンと、アップグレードしても問題がないことを確認してください。問題がある場合は Amazon Corretto のアップグレードを控えるか、Viewpoint をほかの製品と異なるホストにインストールしてください。
 - 最新のバージョンがインストールされているとき、以降の手順は実施不要です。
 - 最新のバージョンではないとき、次の手順に進んでください。
2. 最新バージョンの JDK を Amazon Corretto のサイトからダウンロードし、Viewpoint がインストールされているホストへ配置します。
3. Viewpoint と同一ホストに Common Services がインストールされている場合、Common Services のサービスを停止します。同一ホストに Amazon Corretto 11 を使用する製品がある場合は必要に応じて停止してください。

```
Common Servicesのインストール先フォルダー¥portal¥bin¥csportalservice /stop
```

4. Viewpoint と同一ホストに Viewpoint data center proxy がインストールされている場合、Viewpoint data center proxy のサービスを停止します。

```
Viewpoint data center proxyのインストール先フォルダー¥bin¥viewpoint-data-center-proxy-service stop
```

5. Amazon Corretto 11 をアップグレードします。

- Viewpoint がインストールされているホストにログインします。
- 手順 2 でダウンロードした JDK を任意のフォルダーに展開します。
- Viewpoint のサービスを停止します。

```
Viewpointのインストール先フォルダー¥bin¥viewpoint-service stop
```

- Viewpoint で JDK のシンボリックリンク先を変更します。

```
rmdir Viewpointのインストール先フォルダー¥oss¥jdk  
mklink /d Viewpointのインストール先フォルダー¥oss¥jdk 手順bで展開したフォルダー
```

- Viewpoint のサービスを起動します。

```
Viewpointのインストール先フォルダー¥bin¥viewpoint-service start
```

6. Viewpoint と同一ホストに Viewpoint data center proxy がインストールされている場合、Viewpoint data center proxy のサービスを起動します。

```
Viewpoint data center proxyのインストール先フォルダー¥bin¥viewpoint-data-center-proxy-service start
```

7. Viewpoint と同一ホストに Common Services がインストールされている場合、Common Services のサービスを起動します。同一ホストに Amazon Corretto 11 を使用する製品がある場合は必要に応じて起動してください。

```
Common Servicesのインストール先フォルダー¥portal¥bin¥csportalservice /start
```

8.3.6 定期実行のデータ収集間隔を変更する

Viewpoint のデータ収集プロセスは、デフォルトでは 5 分間隔で定期実行されます。データ収集間隔を変更するには `change-etl-config` コマンドを使用します。

前提条件

Administrator 権限が必要です。

操作手順

- Viewpoint にログインします。

2. 次のコマンドを実行します。

```
Viewpointのインストール先フォルダー¥etl¥change-etl-config --minutes データ収集間隔
```

コマンドの詳細は「[13.3.2 change-etl-config](#)」を参照してください。

8.3.7 指定期間のデータを手動で収集する

初期セットアップの後や、定期実行のデータ収集プロセスがシステムメンテナンスなどで実行されなかった場合など、任意の期間のデータを手動で収集したい場合は、run コマンドを実行します。

前提条件

Administrator 権限が必要です。

操作手順

1. Viewpoint にログインします。

2. 次のコマンドを実行します。

```
Viewpointのインストール先フォルダー¥etl¥run --startTime 開始時刻 --endTime 終了時刻
```

- 開始時刻および終了時刻はyyyyMMddHHmm 形式で指定します。
- 開始時刻と終了時刻の間隔は 1 分以上 24 時間以内で指定します。

メモ

- 収集できるデータの範囲は 48 時間前までです。
- 収集範囲によってはデータの収集が完了するまで 10 分以上かかります。
- データ収集期間を長くするほど、データ収集プロセスで使用するメモリー消費量が大きくなります。データ収集プロセスで使用するメモリーの最大値を変更したいときは「[8.3.1 データ収集プロセスで使用するメモリーの最大値を変更する](#)」を参照してください。
- サマータイムがあるタイムゾーンで手動実行をする場合、以下のような時間帯の切り替えに伴う影響を考慮して収集範囲を指定する必要があります。
 - サマータイムへの移行時、例えば標準時間帯の 1:59 からサマータイムの 3:00 に切り替わる場合、スキップされる時間 (2:00~2:59) を指定すると 3:00 として扱われます。
 - サマータイムの終了時、例えばサマータイムの 1:59 から標準時間の 1:00 に切り替わる場合、重複する時間 (1:00~1:59) を指定すると常にサマータイムの 1:00~1:59 として扱われます。

8.3.8 ウィルス検出プログラムを使用する場合に必要な設定

ウィルス検出プログラムで Viewpoint が使用するデータベース関連のファイルにアクセスすると、I/O 遅延やファイル排他などによって障害が発生することがあります。これらの障害を防止するため、ウィルス検出プログラムのスキャン対象から、Viewpoint のインストール先フォルダーを除外してください。

9

バックアップとリストア

ここでは、Viewpoint RAID Agent、Viewpoint data center proxy、および Viewpoint のバックアップ、リストア手順について説明します。

9.1 Viewpoint RAID Agent のバックアップとリストア

Viewpoint RAID Agent のリストアは、バックアップデータの取得から 48 時間以上経過している場合※、省略することができます。ただし、Viewpoint RAID Agent に行った設定変更は手動で再度実施してください。

注※ Viewpoint RAID Agent のパフォーマンスデータ保持期間における最大値（48 時間）を超過したパフォーマンスデータはリストアできません。

9.1.1 Viewpoint RAID Agent をバックアップする

Viewpoint RAID Agent の設定情報ファイルとパフォーマンスデータをバックアップできます。

背景

メモ

Tuning Manager - Agent for RAID を使用している場合は、この手順は使用できません。Tuning Manager - Agent for RAID を使用している場合は、『Hitachi Command Suite Tuning Manager - Agents』を参照してください。

前提条件

- Viewpoint RAID Agent のすべてのサービスを停止してください。
- Viewpoint RAID Agent の場合、コマンドは管理者コンソールから実行します。詳細は、「[13.1.1 コマンド使用時の注意事項](#)」を参照してください。

操作手順

- 次に示すコマンドを実行して、設定情報ファイルをバックアップします。

```
Viewpoint RAID Agentのインストール先フォルダー¥htmlm¥bin¥htmlmbackup -dir バックアップデータの出力先フォルダー -pdonly
```

メモ

設定情報ファイルと Viewpoint RAID Agent にアクセスする API で使用するパフォーマンスデータをまとめてバックアップしたい場合は、次のコマンドを実行します。

```
Viewpoint RAID Agentのインストール先フォルダー¥htmlm¥bin¥htmlmbackup -dir バックアップデータの出力先フォルダー
```

出力先フォルダーに、十分な空き容量があることを確認してください。必要な空き容量は、インストール時に指定した Hybrid store 格納先の容量です。

2. 次の HTTPS 接続用のファイルはバックアップされません。必要に応じて手動でバックアップしてください。

- サーバー証明書
- 秘密鍵

9.1.2 Viewpoint RAID Agent をリストアする際の注意事項

Viewpoint RAID Agent をリストアする際には、パフォーマンスデータの出力先について注意する必要があります。

メモ

バックアップデータの設定情報ファイルに監視対象の構成情報の一部が含まれます。この構成情報は、パフォーマンスデータの出力先にリストアされます。

別ホストにリストアする場合

バックアップ対象ホストとは別のホストにリストアする場合、パフォーマンスデータの出力先フォルダーのパスが異なることがあります。この場合は、バックアップしたファイルのパフォーマンスデータの出力先を設定するプロパティ (dbdataglobalconfig.ini) をリストア対象ホストのパスに書き換えることで、リストアできます。

パフォーマンスデータの出力先をデフォルトから変更している場合

- dbdataglobalconfig.ini は、バックアップデータで上書きされます。
リストア対象ホストですでに運用を開始している場合は、バックアップ対象ホストの dbdataglobalconfig.ini の出力先を、すでに運用しているリストア先環境の dbdataglobalconfig.ini の出力先にあわせてからリストアしてください。
- バックアップデータに含まれる dbdataglobalconfig.ini で設定している出力先フォルダーをあらかじめ作成してください。設定している出力先フォルダーが存在しない場合、リストアに失敗します。

9.1.3 Viewpoint RAID Agent をリストアする

Viewpoint RAID Agent の設定情報ファイルとパフォーマンスデータをリストアできます。

背景

メモ

Tuning Manager - Agent for RAID を使用している場合は、この手順は使用できません。
Tuning Manager - Agent for RAID を使用している場合は、『Hitachi Command Suite Tuning Manager - Agents』を参照してください。

前提条件

- コマンドは管理者コンソールから実行します。詳細は、「13.1.1 コマンド使用時の注意事項」を参照してください。
- バックアップ元と同じ名前のインスタンスがリストア先に存在しない場合は、バックアップ元と同じインスタンス名を使用して Viewpoint RAID Agent インスタンスを手動で作成してください。
- バックアップ元のホストとリストア先のホストで、次の項目を一致させる必要があります。
 - OS (Windows)
 - Viewpoint RAID Agent のバージョン
 - インスタンス名
 - Hybrid Store の格納先
- リストア先に、バックアップデータ以上の空き容量があることを確認してください。
- リストア先の Viewpoint RAID Agent のすべてのサービスを停止してください。
- バックアップデータを別ホストに転送する場合は、次の点に注意してください。
 - バックアップデータを FTP で転送する場合は、バイナリーモードで転送してください。
 - バックアップデータを転送した後、転送元データと転送先データの容量が一致することを確認してください。

操作手順

1. 次に示すコマンドを実行して、設定情報ファイルのバックアップデータをリストアします。

```
Viewpoint RAID Agentのインストール先フォルダー¥htnm¥bin¥htmsrestore -dir バックアップデータの格納先フォルダー
```

メモ

パフォーマンスデータもバックアップしていた場合は、設定情報ファイルとパフォーマンスデータがリストアされます。

2. jpctdchkinst コマンドを使用して、インスタンスが監視対象を正しく監視できているかを確認します。

3. インスタンスが監視対象を正しく監視できていない場合は、`jpgcinssetup` コマンドで設定を変更し、再度 `jpgctdchkinst` コマンドで監視状態を確認します。

4. 次の項目は `htmhsrestore` コマンドでのリストアの対象外になります。必要に応じて、設定情報ファイルを更新してください。

- バックアップ元の環境でポート番号と SSL 通信の設定を変更していた場合は、次のファイルを編集してリストア先の環境でも同様に変更します。

Viewpoint RAID Agent のインストール先フォルダー `¥htnm¥Rest¥config¥htnm_httpsd.conf`

- バックアップ元の環境で次のファイルに記載されているポート番号を変更していた場合は、リストア先の環境でも同様に変更します。

- *Viewpoint RAID Agent* のインストール先フォルダー `¥htnm¥Rest¥config¥htnm_httpsd.conf`

- *Viewpoint RAID Agent* のインストール先フォルダー `¥htnm¥HBasePSB¥CC¥server¥usrconf¥ejb¥AgentRESTService¥usrconf.properties`

9.2 Viewpoint data center proxy のバックアップとリストア

9.2.1 Viewpoint data center proxy をバックアップする

Viewpoint data center proxy の設定情報をバックアップできます。

前提条件

Administrator 権限が必要です。

操作手順

1. Viewpoint data center proxy サービスを停止します。

```
Viewpoint data center proxyのインストール先フォルダー¥bin¥viewpoint-data-center-proxy-service stop
```

2. backup-config コマンドを実行して、Viewpoint data center proxy の設定情報をバックアップします。
コマンドの詳細は「[13.2.2 backup-config](#)」を参照してください。

3. バックアップ完了後、必要に応じて Viewpoint data center proxy サービスを起動します。

```
Viewpoint data center proxyのインストール先フォルダー¥bin¥viewpoint-data-center-proxy-service start
```

9.2.2 Viewpoint data center proxy をリストアする

Viewpoint data center proxy の設定情報をリストアできます。

前提条件

- Administrator 権限が必要です。
- バックアップ元のホストとリストア先のホストで、次の項目を一致させる必要があります。
 - インストールされている Viewpoint data center proxy のバージョン
 - ホスト名
 - IP アドレス
 - システムのロケール
 - Viewpoint data center proxy のインストール先フォルダー

操作手順

1. リストア先の Viewpoint data center proxy サービスを停止します。

```
Viewpoint data center proxyのインストール先フォルダー¥bin¥viewpoint-data-center-proxy-service stop
```

2. restore-config コマンドを実行して、Viewpoint data center proxy の設定情報をリストアします。
コマンドの詳細は「[13.2.6 restore-config](#)」を参照してください。

3. ファイアウォールを設定します。

必要に応じて、Viewpoint data center proxy にアクセスするためのポートをファイアウォールで許可するよう設定します。

4. バックアップ元で接続していた Common Services と異なる Common Services に接続する場合は、Common Services に Viewpoint data center proxy を登録し直します。

5. hosts ファイルを編集してホスト名が名前解決できるようにします。

6. バックアップ元の Viewpoint data center proxy でサーバー証明書をデフォルトの自己署名証明書から変更している場合、サーバー証明書を手動で移行します。

7. サーバー証明書と秘密鍵のファイルの所有者および権限はリストアされません。必要に応じてファイルの所有者および権限を見直してください。

サーバー証明書と秘密鍵は OS ユーザーの dcproxy で読み取ることができる必要があります。デフォルトではサーバー証明書と秘密鍵は次の場所に格納されています。

```
Viewpoint data center proxyのインストール先フォルダー¥data¥certs¥autogen-yyyyMMdd-HHmss.crt
```

```
Viewpoint data center proxyのインストール先フォルダー¥data¥certs¥autogen-yyyyMMdd-HHmss.key
```

8. リストア完了後、必要に応じて Viewpoint data center proxy サービスを起動します。

```
Viewpoint data center proxyのインストール先フォルダー¥bin¥viewpoint-data-center-proxy-service start
```

9.3 Viewpoint のバックアップとリストア

9.3.1 VMware の機能を使用して Viewpoint をバックアップ/リストアする

Viewpoint の仮想マシンをバックアップまたはリストアするには、次の手順を実施します。

操作手順

1. Viewpoint の仮想マシンのクローンを作成します。
2. クローンした仮想マシンを環境や運用ポリシーに従って適切にバックアップします。
3. リストアしたいとき、バックアップした仮想マシンを使用してください。

9.3.2 コマンドを使用して Viewpoint をバックアップする

Viewpoint の設定情報およびデータをバックアップできます。

前提条件

Administrator 権限が必要です。

操作手順

1. Viewpoint サービスを停止します。

```
Viewpointのインストール先フォルダー¥bin¥viewpoint-service stop
```

2. backup コマンドを実行して、Viewpoint の設定情報およびデータをバックアップします。

```
Viewpointのインストール先フォルダー¥bin¥backup --dir 出力フォルダー
```

コマンドの詳細は「[13.3.1 backup](#)」を参照してください。

3. バックアップ完了後、必要に応じて Viewpoint サービスを起動します。

```
Viewpointのインストール先フォルダー¥bin¥viewpoint-service start
```

9.3.3 コマンドを使用して Viewpoint をリストアする

Viewpoint の設定情報およびデータをリストアできます。

前提条件

Viewpoint のリストアを開始する前に、次の要件を確認してください。

- Administrator 権限が必要です。
- バックアップ元のホストとリストア先のホストで、次の項目が同じであること。
 - インストールされている Viewpoint のバージョン
 - Viewpoint のインストール先フォルダー
 - システムのロケール

メモ

バックアップ元とバックアップ先の IP アドレスまたはホスト名が異なる場合は、リストア後に追加手順（次の作業）の実施が必要です。

操作手順

1. リストア先の Viewpoint サービスを停止します。

```
Viewpointのインストール先フォルダー¥bin¥viewpoint-service stop
```

2. restore コマンドを実行して、Viewpoint の設定情報およびデータをリストアします。

```
Viewpointのインストール先フォルダー¥bin¥restore --file バックアップファイル名
```

コマンドの詳細は「[13.3.5 restore](#)」を参照してください。

3. バックアップ元で接続していた Common Services と異なる Common Services に接続する場合は、Common Services に Viewpoint を登録し直します。
4. hosts ファイルを編集してホスト名が名前解決できるようにします。
5. バックアップ元の Viewpoint でサーバー証明書をデフォルトの自己署名証明書から変更している場合、サーバー証明書および秘密鍵を手動で移行します。
6. リストア完了後、必要に応じて Viewpoint サービスを起動します。

```
Viewpointのインストール先フォルダー¥bin¥viewpoint-service start
```

メモ

リストア後にバックアップ元の Viewpoint を起動しないでください。バックアップ元の Viewpoint を起動してしまった場合、バックアップ元の Viewpoint を停止させ、リストア先の Viewpoint を再起動してください。

次の作業

バックアップ元とバックアップ先の IP アドレスまたはホスト名が異なる場合は以下を実行します。

1. `setservicehostname` を実行します。

```
Viewpointのインストール先フォルダー¥bin¥setservicehostname IPアドレス/ホスト名
```

2. Viewpoint サービスを再起動します。

```
Viewpointのインストール先フォルダー¥bin¥viewpoint-service stop
```

```
Viewpointのインストール先フォルダー¥bin¥viewpoint-service start
```

10

アップグレード

ここでは、Viewpoint RAID Agent、Viewpoint data center proxy、および Viewpoint のアップグレード手順について説明します。

10.1 Viewpoint RAID Agent をアップグレードする

Viewpoint RAID Agent は、Viewpoint RAID Agent のインストーラーを使用してアップグレードすることができます。

前提条件

- インストーラーを実行するには Administrator 権限が必要です。
- インストールする Viewpoint RAID Agent のシステム要件を確認してください。
- Tuning Manager - Agent for RAID から Viewpoint RAID Agent にアップグレードできません。
- 次の製品がインストールされているホストには、Viewpoint RAID Agent をインストールできません。
 - Tuning Manager
 - Tuning Manager のエージェント製品
 - JP1/Performance Management
- インストールメディアの内容をコピーする場合は、インストールメディアの内容をすべてハードディスクドライブにコピーしてください。コピーしたあと、コピーしたデータと、インストールメディアのデータのファイルサイズに差異がないことを確認してください。
なお、コピー先のフォルダーパスは半角英数字で指定します。特殊文字および空白文字は使用できません。ただし、円記号 (¥) およびコロロン (:) はパスの区切り文字として指定できます。
- *Viewpoint RAID Agent* のインストール先フォルダー `¥raid_agent¥jp1pc¥htnm¥HBasePSB¥hjdk¥jdk` はアップグレードの際に削除される場合があります。このフォルダー配下にファイルを作成している場合は別のフォルダー配下に移動してください。このフォルダー配下のファイルを参照している `htnm_httpsd.conf` などの設定がある場合は、変更後のファイルを参照するように設定を編集してください。

操作手順

1. Viewpoint RAID Agent がインストールされているホストにログインします。
2. セキュリティ監視ソフトウェア、ウィルス対策ソフトウェア、およびプロセス監視ソフトウェアを停止します。
3. インストールメディアの RAIDAGENT フォルダーにある `Setup.exe` を実行し、インストーラーを起動します。
4. 表示された画面の指示に従い、アップグレードを完了してください。
5. OS を再起動します。

10.2 Viewpoint data center proxy をアップグレードする

Viewpoint data center proxy は、Viewpoint data center proxy のインストーラーを使用してアップグレードすることができます。

前提条件

- インストーラーを実行するには Administrator 権限が必要です。
- インストールメディアの内容をコピーする場合は、インストールメディアの内容をすべてハードディスクドライブにコピーしてください。コピーしたあと、コピーしたデータと、インストールメディアのデータのファイルサイズに差異がないことを確認してください。
なお、コピー先のフォルダーパスは半角英数字で指定します。特殊文字および空白文字は使用できません。ただし、円記号 (¥) およびコロン (:) はパスの区切り文字として指定できます。

メモ

Viewpoint data center proxy をアップグレードまたは上書きインストールすると、インストール先フォルダーに展開された Amazon Corretto が上書きされ、JDK のシンボリックリンク先が Viewpoint data center proxy のインストール時の設定に戻ります。Amazon Corretto を手動でアップグレードしている場合は、必要に応じて JDK のシンボリックリンク先を再設定してください。詳細は「[8.2.5 Viewpoint data center proxy が使用する JDK をアップグレードする](#)」を参照してください。

操作手順

1. アップグレードが失敗した場合に備えて、Viewpoint data center proxy をバックアップします。詳細は、「[9.2.1 Viewpoint data center proxy をバックアップする](#)」を参照してください。
2. アップグレードするホストにログインします。
3. セキュリティ監視ソフトウェア、ウイルス対策ソフトウェア、およびプロセス監視ソフトウェアを停止します。
4. インストールメディアの DATACENTERPROXY フォルダーにある Setup.exe を実行し、インストーラーを起動します。

メモ

静的なシステム環境がチェックされます。
インストーラーのトップ画面に遷移した場合は、アップグレードを開始できます。エラーが発生した場合は、システム要件を確認してください。

Viewpoint data center proxy のアップグレード中およびアップグレード直後にホストを強制停止しないでください。停止・再起動する場合は、アップグレードが完了してから OS のコマンドなどを実行して、正しい手順で停止・再起動してください。

5. 表示された画面の指示に従い、アップグレードを完了してください。
6. ブラウザーのキャッシュをクリアーします。

10.3 Viewpoint をアップグレードする

Viewpoint は、Viewpoint のインストーラーを使用してアップグレードすることができます。

前提条件

- Viewpoint のハードウェア要件およびソフトウェア要件について確認します。
- インストーラーを使用するには、Administrator 権限が必要です。
- インストールメディアの内容をコピーする場合は、インストールメディアの内容をすべてハードディスクドライブにコピーしてください。コピーしたあと、コピーしたデータと、インストールメディアのデータのファイルサイズに差異がないことを確認してください。
なお、コピー先のフォルダーパスは半角英数字で指定します。特殊文字および空白文字は使用できません。ただし、円記号 (¥) およびコロン (:) はパスの区切り文字として指定できます。

メモ

Viewpoint をアップグレードまたは上書きインストールすると、インストール先フォルダーに展開された Amazon Corretto が上書きされ、JDK のシンボリックリンク先が Viewpoint のインストール時の設定に戻ります。Amazon Corretto を手動でアップグレードしている場合は、必要に応じて JDK のシンボリックリンク先を再設定してください。詳細は「[8.3.5 Viewpoint が使用する JDK をアップグレードする](#)」を参照してください。

操作手順

1. アップグレードが失敗した場合に備えて、Viewpoint をバックアップします。詳細は、「[9.3 Viewpoint のバックアップとリストア](#)」を参照してください。
2. アップグレードするホストにログインします。
3. セキュリティ監視ソフトウェア、ウイルス対策ソフトウェア、およびプロセス監視ソフトウェアを停止します。
4. Viewpoint のインストールメディアのVIEWPOINT フォルダーにある Setup.exe を実行し、インストーラーを起動します。

メモ

静的なシステム環境がチェックされます。
インストーラーのトップ画面に遷移した場合は、アップグレードを開始できます。エラーが発生した場合は、システム要件を確認してください。

Viewpoint のアップグレード中およびアップグレード直後にホストを強制停止しないでください。停止・再起動する場合は、アップグレードが完了してから OS のコマンドなどを実行して、正しい手順で停止・再起動してください。

5. 表示された画面の指示に従い、アップグレードを完了してください。
6. Viewpoint のプラグインをインポートし直します。
 - a. 管理者アカウントで Viewpoint にログインし、右上の [Configuration] アイコンから、[Plugins] を選択し、Viewpoint を選択してください。
 - b. [Dashboards] タブを選択し、各ダッシュボードについて [Re-import] ボタンをクリックします。
7. ブラウザーのキャッシュをクリアします。

11

アンインストール

ここでは、Viewpoint RAID Agent、Viewpoint data center proxy、および Viewpoint のアンインストール手順について説明します。

11.1 Viewpoint RAID Agent をアンインストールする

Viewpoint RAID Agent をアンインストールする手順について説明します。

前提条件

Administrator 権限が必要です。

操作手順

1. Viewpoint RAID Agent がインストールされているホストにログインします。
2. セキュリティ監視ソフトウェア、ウイルス対策ソフトウェア、およびプロセス監視ソフトウェアを停止します。
3. [コントロールパネル] を開き、[プログラムと機能] を選択します。
4. Hitachi Ops Center Viewpoint RAID Agent を選択し、[アンインストール] ボタンをクリックします。

次の作業

アンインストールするとき、次のフォルダーは削除されません。必要に応じて、手動で削除してください。

- インストールの際に指定した Hybrid Store の格納先フォルダー

11.2 Viewpoint data center proxy をアンインストールする

Viewpoint data center proxy をアンインストールします。

前提条件

Administrator 権限が必要です。

操作手順

1. アンインストールするホストにログインします。
2. セキュリティ監視ソフトウェア、ウイルス対策ソフトウェア、およびプロセス監視ソフトウェアを停止します。
3. [コントロールパネル] を開き、[プログラムと機能] を選択します。
4. Hitachi Ops Center Viewpoint data center proxy を選択し、[アンインストール] ボタンをクリックします。
5. 表示されたプロンプトに従い、値を入力して、アンインストールを完了させます。

11.3 Viewpoint をアンインストールする

Viewpoint をアンインストールします。

前提条件

Administrator 権限が必要です。

操作手順

1. Viewpoint にログインします。
2. セキュリティー監視ソフトウェア、ウィルス対策ソフトウェア、およびプロセス監視ソフトウェアを停止します。
3. [コントロールパネル] を開き、[プログラムと機能] を選択します。
4. Hitachi Ops Center Viewpoint を選択し、[アンインストール] ボタンをクリックします。

Viewpoint のアンインストール中およびアンインストール直後にホストを強制停止しないでください。停止・再起動する場合は、アンインストールが完了してから OS のコマンドなどを実行して、正しい手順で停止・再起動してください。

12

トラブルシューティング

メッセージまたはログファイルを参照して、障害の要因を特定し、対処してください。障害要因を特定できない場合や、障害を回復できない場合には、保守情報を採取して、障害対応窓口ご連絡してください。

12.1 Viewpoint の運用中に問題が発生した場合の対処方法

製品で問題が発生した場合、障害情報を採取する前に次の項目について確認してください。

12.1.1 Viewpoint の画面でストレージシステムの情報や性能情報が正しく表示されない

発生する事象の例

Viewpoint にログイン後、

- [Global Overview] にストレージシステムの情報が表示されない
- [Data Center View] にストレージシステムの一覧が表示されない
- [Storage System View] にストレージシステムの性能情報が表示されない

確認内容

- 次に示す製品のサービスが起動していることを確認します。
 - Common Services
 - Viewpoint RAID Agent
 - Viewpoint data center proxy
 - Viewpoint
- jpctdchkinst コマンドを実行して、Viewpoint RAID Agent インスタンスの設定にエラーが無いことを確認してください。
- 次の各ホストで時刻が一致していることを確認します。
 - Common Services
 - Viewpoint RAID Agent
 - Viewpoint data center proxy
 - Viewpoint

12.2 障害情報を収集する

12.2.1 Viewpoint RAID Agent のインストールログを採取する

Viewpoint RAID Agent インストーラーのログファイルとレジストリー情報を採取します。Viewpoint RAID Agent インストーラーは、障害発生時の要因解析のためにインストールやアンインストール時のログファイルを出力します。

操作手順

1. Viewpoint RAID Agent がインストールされているホストに、Administrator 権限でログインします。
2. 管理者としてcmd.exe を実行します。
3. 次のコマンドを実行して、Viewpoint RAID Agent のレジストリー情報を採取します。

```
reg query "HKEY_LOCAL_MACHINE\SOFTWARE\Wow6432Node\Hitachi" /s > 01_reg_Hitachi.txt
reg query "HKEY_LOCAL_MACHINE\SYSTEM\CurrentControlSet\Services\JP1PCMGR_PH" /s > 02_reg_
JP1PCMGR_PH.txt
reg query "HKEY_LOCAL_MACHINE\SYSTEM\CurrentControlSet\Services\JP1PCMGR_PT" /s > 03_reg_
JP1PCMGR_PT.txt
reg query "HKEY_LOCAL_MACHINE\SYSTEM\CurrentControlSet\Services\AgentRESTService" /s > 04_
_reg_AgentREST.txt
```

4. cmd.exe を閉じて、次のファイルを採取します。

- 01_reg_Hitachi.txt
- 02_reg_JP1PCMGR_PH.txt
- 03_reg_JP1PCMGR_PT.txt
- 04_reg_AgentREST.txt

5. システムドライブにある Viewpoint RAID Agent インストーラーの次のログファイルを収集します。複数のファイルがある場合は、それらをすべて収集します。

- ViewpointRAIDAgent_Inst_月-日-年.log
- HTM_INST_LOG_AGTD_n.log^{※1}
- HTM_INST_LOG_AGTREST_n.log^{※1}
- HTM_WORK_LOG_AGTD_n.log^{※1、※2}
- htmsilent.rtn

メモ

アンインストールを実行した場合は下記のファイルも出力されます。

- ViewpointRAIDAgent_Uninst_月-日-年.log
- HTM_UNINST_LOG_AGTD_*n*.log^{※1}
- HTM_UNINST_LOG_AGTD_MSI_*n*.log^{※1}
- HTM_UNINST_LOG_AGTP_MSI_*n*.log^{※1}
- HTM_UNINST_LOG_AGTREST_*n*.log^{※1}

注※1 *n* は通番です。

注※2 一時ファイルのため存在しないことがあります。

6. Viewpoint RAID Agent のインストールに失敗した場合、かつ次の Viewpoint RAID Agent インストーラーのフォルダーが存在する場合は、zip 形式などに圧縮して採取してください。通常は削除されるため、採取するタイミングで存在しない場合があります。

- %SystemDrive%\work_winraidagent

7. 手順 4 から手順 6 で収集したファイルを zip 形式などでアーカイブします。

12.2.2 Viewpoint RAID Agent のログファイルを採取する

jpcras コマンドを実行して、Viewpoint RAID Agent のログファイルを採取します。

メモ

この手順は、Viewpoint に同梱されている Viewpoint RAID Agent を使用している場合の手順です。Tuning Manager - Agent for RAID を使用している場合は、『Hitachi Command Suite Tuning Manager - Agents』を参照してください。

操作手順

1. Viewpoint RAID Agent がインストールされているホストに、Administrator 権限でログインします。
2. jpcras コマンドを実行して、Viewpoint RAID Agent のログファイルを採取します。

```
Viewpoint RAID Agentのインストール先フォルダー¥tools¥jpcras 出力フォルダーパス all all
```

指定した出力先に、ログファイルが格納されたagtd.agtras およびlocalhost フォルダーが出力されます。コマンドの詳細は「[13.1.6 jpcras](#)」を参照してください。

次の作業

Viewpoint RAID Agent の場合、次に示す情報の採取も必要になります。

ダンプ情報の採取

ダンプ情報を採取するには、次の手順を実施します。

1. タスクマネージャーを開きます。
2. [プロセス] のタブを選択します。
3. ダンプを取得するプロセス名を右クリックし、[ダンプ ファイルの作成] を選択します。
次のフォルダーに、ダンプファイルが格納されます。

`%SystemDrive%\Users\ユーザー名\AppData\Local\Temp`

手順 3 と異なるフォルダーにダンプファイルが出力されるように環境変数の設定を変更している場合は、変更先のフォルダーからダンプファイルを採取してください。

その他情報の採取

次の情報を採取してください。

- Windows の [イベントビューア] 画面の [アプリケーション]、[システム]、および [セキュリティ] の内容
- [管理ツール] - [システム情報] の内容

12.2.3 Viewpoint data center proxy のインストールログを採取する

Viewpoint data center proxy インストーラーのログファイルを採取します。Viewpoint data center proxy インストーラーは、障害発生時の要因解析のためにインストールやアンインストール時のログファイルを出力します。

操作手順

1. Viewpoint data center proxy がインストールされているホストに、Administrator 権限でログインします。
2. システムドライブにある Viewpoint data center proxy インストーラーの次のログファイルを採取します。複数のファイルがある場合は、それらをすべて採取します。
 - Datacenterproxy_inst_年月日-時分秒.log

メモ

アンインストールを実行した場合は下記のファイルも出力されます。

- Datacenterproxy_uninst_年月日-時分秒.log

3. Viewpoint data center proxy のインストールに失敗し、かつ、次の Viewpoint data center proxy インストーラーのフォルダーが存在する場合は、zip 形式などに圧縮して採取してください。

- `%SystemDrive%\DataCenterProxy_work*`

注※ 通常は削除されるため、採取するタイミングで存在しない場合があります。

4. 手順 2 から手順 3 で収集したファイルを zip 形式などでアーカイブします。

12.2.4 Viewpoint data center proxy のログ情報を採取する

get-logs コマンドを実行して、Viewpoint data center proxy のログファイルを採取します。

前提条件

Administrator 権限が必要です。

操作手順

1. get-logs コマンドを実行して、Viewpoint data center proxy のログ情報を採取します。

```
Viewpoint data center proxyのインストール先フォルダー¥bin¥get-logs -p 出力ファイルパス
```

指定した出力ファイルパスに、アーカイブファイルが出力されます。

コマンドの詳細は「[13.2.3 get-logs](#)」を参照してください。

12.2.5 Viewpoint のインストールログを採取する

Viewpoint インストーラーのログファイルを採取します。Viewpoint インストーラーは、障害発生時の要因解析のためにインストールやアンインストール時のログファイルを出力します。

操作手順

1. Viewpoint がインストールされているホストに、Administrator 権限でログインします。

2. システムドライブにある Viewpoint インストーラーの次のログファイルを採取します。複数のファイルがある場合は、それらをすべて採取します。

- `Viewpoint_inst_年月日-時分秒.log`

メモ

アンインストールを実行した場合は下記のファイルも出力されます。

- `Viewpoint_uninst_年月日-時分秒.log`

3. Viewpoint のインストールに失敗し、かつ、次の Viewpoint インストーラーのフォルダーが存在する場合は、zip 形式などに圧縮して採取してください。

- `%SystemDrive%\Viewpoint_work`※

注※ 通常は削除されるため、採取するタイミングで存在しない場合があります。

4. 手順 2 から手順 3 で収集したファイルを zip 形式などでアーカイブします。

12.2.6 Viewpoint のログファイルを採取する

diag コマンドを実行して、Viewpoint のログファイルを採取します。

前提条件

- Administrator 権限が必要です。
- カレントフォルダーに 8GB の空き容量が必要です。

操作手順

1. ログファイルを採取する場合は、次のコマンドを使用します。

```
Viewpointのインストール先フォルダー\bin\diag
```

採取したログファイルは、カレントフォルダーに diagnostic-data.年月日-時分秒（例 diagnostic-data.20240617-013344.zip）の形式で出力されます。

コマンドの詳細は「[13.3.4 diag](#)」を参照してください。

13

コマンド

ここでは、Viewpoint RAID Agent、Viewpoint data center proxy、および Viewpoint のコマンドについて説明します。

13.1 Viewpoint RAID Agent コマンド一覧

13.1.1 コマンド使用時の注意事項

コマンドを使用するときの注意事項について説明します。

Viewpoint RAID Agent でコマンドを使用する場合、次の点に注意してください。

- Administrator 権限が必要です。
- コマンドは管理者コンソールで実行してください。
 1. デスクトップから [スタート] 画面を表示する。
 2. [Viewpoint RAID Agent] フォルダー内の [Ops Center Viewpoint Administrator Console] を選択する。

メモ

OS のバージョンによって、表示が異なることがあります。

- コマンドプロンプトで簡易編集モードを有効にして画面上でマウスをクリックすると、簡易編集モードを解除するまで画面出力が停止します。最適な結果を取得するため、簡易編集モードを使用しないことを推奨します。

13.1.2 collection_config

Viewpoint RAID Agent がインストールされているホストの同一 Access Type であるすべての Viewpoint RAID Agent インスタンスを対象にデータ収集間隔を変更します。このコマンドは、Viewpoint RAID Agent のホスト上で実行します。

メモ

- Viewpoint RAID Agent がパフォーマンスデータを収集する方法は、複数あります。収集に要する時間および収集間隔の変更可否も異なります。また、収集方法は、インスタンス作成時に設定した Access Type により決定されます。

このことから、このコマンドでは、Access Type ごとにレコードの収集間隔を設定したり、Access Type ごとのレコードの収集可否を確認したりできます。
- Tuning Manager - Agent for RAID のデータ収集間隔を変更する方法については、『Hitachi Command Suite Tuning Manager 運用管理ガイド』を参照してください。

形式

```
collection_config
  {showinterval -at AccessType |
  changeinterval -at AccessType -r レコードID {-i データ収集間隔 | -reset} [-stop | -res
  tart] |
  showaccesstype {-at AccessType} |
  service {-start | -stop | -status}}
```

引数

`showinterval -at AccessType`

Access Type ごとに、データ収集間隔などの情報を表示します。

`-at AccessType`

データ収集間隔を確認する *Access Type* を指定します。

実行結果のうち、Mode 列に「RW」と表示されたレコードが変更できます。

一覧に表示される項目を次の表に示します。

項目	説明
Record	Viewpoint RAID Agent のレコード ID。
Mode	データ収集間隔の変更可否。 <ul style="list-style-type: none">• RW： 変更できる。• R： 変更できない。• N/A： 収集できないので変更もできない。
Type	レコードに設定されているデータ収集間隔の内容。 <ul style="list-style-type: none">• Collection Interval： このレコードのデータ収集間隔は、Current 列に表示された値である。• Sync Collection With： このレコードのデータ収集間隔は、Current 列に表示されたレコードの値と同期している。• Not Collectable： Mode が N/A の場合。このレコードは収集できない。
Current	データ収集間隔の設定値。Type 列の内容に応じて、次の情報が表示されます。 <ul style="list-style-type: none">• Collection Interval の場合： データ収集間隔（単位：秒）。• Sync Collection With の場合： データ収集間隔の同期先のレコード ID。• Not Collectable の場合： -（ハイフン）
Default	デフォルト値。Type 列の内容に応じて、次の情報が表示されます。 <ul style="list-style-type: none">• Collection Interval の場合： データ収集間隔（単位：秒）。• Sync Collection With の場合： データ収集間隔の同期先のレコード ID。• Not Collectable の場合： -（ハイフン） なお、一部のレコードは、 <i>Access Type</i> によってデータ収集間隔のデフォルト値が異なります。
Modified	データ収集間隔の設定値をカスタマイズしているかが分かる情報。 <ul style="list-style-type: none">• Y： 設定をカスタマイズしている。

changeinterval -at *AccessType* -r *レコードID* {-i *データ収集間隔* | -reset} [-stop | -restart]

Access Type ごとに、データ収集間隔を変更するレコードと収集間隔を指定します。

1 回のコマンド実行で収集間隔を変更できるレコードは 1 つだけです。このサブコマンドを実行する場合は、Viewpoint RAID Agent のサービスを停止してください。

-at *AccessType*

データ収集間隔を変更する Access Type を指定します。

-r *レコードID*

データ収集間隔を変更するレコードの ID を指定します。

存在しないレコード、および変更できないレコードの場合はエラーです。

-i *データ収集間隔*

変更後のデータ収集間隔（単位：秒）を指定します。

指定できる値は、レコードによって異なります。

次の表に、各レコードのデータ収集間隔に指定できる値の条件を示します。なお、次の表には、Access Type によっては変更できないレコードも含まれています。Access Type ごとの変更可否は、showinterval サブコマンドを実行して確認してください。

レコード ID	データ収集間隔に指定できる値の条件
PD_PLC、PD_PLTC、PD_VVC、PD_VVTC	3,600~86,400 のうち、3,600 の倍数かつ 86,400 の約数
PD_PEFF、PD_PLF、PD_PLR、PD_PLTR、 PD_PLTS、PD_SEFF、PD_VVF	60 の倍数かつ 3,600 の約数、または 3,600 の倍数かつ 86,400 の約数
PD_UMS、PI、PI_CHS* ² 、PI_CLMS、PI_CLPS、 PI_CTGS、PI_JNLS、PI_LDA* ¹ 、PI_LDS* ¹ 、 PI_LDSX、PI_PLS* ¹ 、PI_PRCs、PI_PTS* ² 、 PI_PTSX* ² 、PI_RGS* ¹	60~3,600 のうち、60 の倍数かつ 3,600 の約数
PI_PLTI、PI_VVTI	300~3,600 のうち、300 の倍数かつ 3,600 の約数

注※1 データ収集間隔をデフォルト値よりも小さな値に設定した場合、KAVE00227-W メッセージが継続して出力されるおそれがあります。この場合は、データ収集間隔の値を大きくしてください。

注※2 VSP One B20 を監視するとき、データ収集間隔に300以上の値を設定するとポート性能が正しく表示されない可能性があります。

各レコードのデータ収集間隔のデフォルト値は、collection_config コマンドをshowinterval オプションを指定して実行し、確認してください。

-reset

指定したレコードのデータ収集間隔をデフォルト値に戻します。

-stop

データ収集間隔の更新対象となるインスタンス、および Viewpoint RAID Agent のサービスを停止します。

-restart

データ収集間隔の更新対象となるインスタンス、および Viewpoint RAID Agent のサービスを停止し、更新後に起動します。

showaccesstype {-at *AccessType*}

インスタンスごとに Access Type を表示します。

-at *AccessType*

表示対象とする Access Type を指定します。省略した場合はすべてのインスタンスを表示対象とします。

一覧に表示される項目を次の表に示します。

項目	説明
AccessType	Access Type
Instance	インスタンス名

service {-start | -stop | -status}

Viewpoint RAID Agent のサービスを操作します。指定できるオプションは次のとおりです。

-start

Viewpoint RAID Agent のサービスを起動します。

-stop

Viewpoint RAID Agent のサービスを停止します。

-status

Viewpoint RAID Agent のサービスの実行状態を表示します。

実行権限

Administrator 権限

格納先

*Viewpoint RAID Agent*のインストール先フォルダー¥bin

注意事項

このコマンドで変更したレコードのデータ収集間隔は、Access Type が同一であるすべてのインスタンス環境に適用されます。

戻り値

戻り値	説明
0	正常に終了しました。
10	引数が不正です。

戻り値	説明
12	環境が不正です。
13	存在しないレコードが指定されました。
14	収集間隔の変更ができない Access Type とレコード名の組み合わせが指定されました。
15	指定した収集間隔の値が不正です。
16	Viewpoint RAID Agent のサービスが停止していないため、コマンドの実行が中断しました。
17	更新対象となるインスタンスが存在していません。
20	Viewpoint RAID Agent のサービスの停止に失敗しました。
21	収集間隔の更新に失敗しました。
22	Viewpoint RAID Agent のサービスの起動に失敗しました。
23	ほかのコマンドを実行中です。
100	ファイルへのアクセスに失敗しました。
254	システムの環境が不正です。
255	予期しないエラーが発生しました。

使用例

Access Type が"1"のときのレコードの情報を一覧に表示する場合

```
Viewpoint RAID Agentインストール時に指定したフォルダー¥raid_agent¥bin¥collection_config show interval -at 1
```

Access Type が"1"であるすべてのインスタンス環境で、PD_PLC レコードのデータ収集間隔を 7,200 秒 (2 時間) に変更する場合

```
Viewpoint RAID Agentインストール時に指定したフォルダー¥raid_agent¥bin¥collection_config changeinterval -at 1 -r PD_PLC -i 7200 -restart
```

Viewpoint RAID Agent のすべてのインスタンスの Access Type を表示する場合

```
Viewpoint RAID Agentインストール時に指定したフォルダー¥raid_agent¥bin¥collection_config show accesstype
```

Viewpoint RAID Agent のサービスを起動する場合

```
Viewpoint RAID Agentインストール時に指定したフォルダー¥raid_agent¥bin¥collection_config service -start
```

13.1.3 htmsrv

htmsrv コマンドは、Viewpoint RAID Agent について、サービスの起動・停止、稼働状態の確認、および起動方法の種別変更をします。このコマンドは Viewpoint RAID Agent のホスト上で、Administrator 権限で実行する必要があります。

- start : サービスを起動したい場合
- stop : サービスを停止したい場合
- status : サービスの稼働状態を確認したい場合
- starttype : サービスの起動方法を指定したい場合

形式 (起動・停止する場合)

```
htmsrv
  { start | stop } {-all | -webservice | -key agtd [-inst インスタンス名]}
```

形式 (稼働状態の確認をする場合)

```
htmsrv
  status {-all | -webservice | -key agtd | -id サービスID}
```

形式 (起動方法の種別変更をする場合)

```
htmsrv
  starttype { auto | manual } -webservice
```

引数

-all

次のサービスを動作させたい場合に指定します。

- Agent REST Web Service
- Agent REST Application Service
- Agent Collector、Agent Store、Status Server、Action Handler

-webservice

次のサービスを動作させたい場合に指定します。

- Agent REST Web Service
- Agent REST Application Service

-key agtd

次のサービスを動作させたい場合に指定します。

- Agent Collector、Agent Store、Status Server、Action Handler

-inst インスタンス名

特定のインスタンスに対して次のサービスを動作させたい場合に指定します。

- Agent Collector、Agent Store

-id サービスID

特定のサービス ID に対してサービスを動作させたい場合に指定します。

Viewpoint RAID Agent のサービスには、一意の ID が付けられています。この ID を「サービス ID」と呼びます。

サービス ID の構成を次に示します。

<プロダクト ID><機能 ID><インスタンス番号><デバイス ID>

例：PH1001

- <プロダクト ID><機能 ID>は Viewpoint RAID Agent のサービスによって定められている 1 バイトの識別子です。
- <インスタンス番号>は内部処理で使用する 1 バイトの管理番号を示す識別子です。
- <デバイス ID>はこのサービスが起動されている、Viewpoint RAID Agent システム上のホストなどを示す 1~255 バイトの識別子です。Viewpoint RAID Agent のサービスによって設定される内容が異なります。

Viewpoint RAID Agent の各サービスの概要と、それぞれのプロダクト ID、機能 ID、デバイス ID の内容を次の表に示します。

サービス名	サービスの概要	プロダクト ID	機能 ID	デバイス ID
Agent Collector	パフォーマンスデータの収集	D	A	インスタンス名[ホスト名]が設定されます。
Agent Store	パフォーマンスデータとイベントデータの管理	D	S	インスタンス名[ホスト名]が設定されます。
Status Server	サービスのステータスを管理	P	T	ホスト名が設定されます。
Action Handler	アクションの実行	P	H	ホスト名が設定されます。

auto

Agent REST Web Service と Agent REST Application Service を自動起動したい場合に指定します。

manual

Agent REST Web Service と Agent REST Application Service を手動起動したい場合に指定します。

実行権限

Administrator 権限

格納先

Viewpoint RAID Agentのインストール先フォルダー¥htnm¥bin

戻り値

戻り値	説明
0	status オプション以外を指定した場合 正常終了しました。 status オプションを指定した場合 正常終了しました。(確認対象のサービスがすべて起動している)
1	start オプションを指定した場合 正常終了しました。(指定したサービスがすでに起動している) stop オプションを指定した場合 正常終了しました。(指定したサービスがすでに停止している) status オプションを指定した場合 正常終了しました。(確認対象のサービスがすべて停止している)
2	status オプションを指定した場合 正常終了しました。(確認対象のサービスのうち、一部は起動していて、一部は停止している)
10	引数の指定に誤りがあります。
255	予期しないエラーが発生しました。

使用例

すべてのサービスの状態を確認する場合

```
Viewpoint RAID Agentのインストール先フォルダー¥htnm¥bin¥htmsrv status -all
```

```
KATR10032-I 指定されたサービスは起動しています(service=Status Server, serviceid=PT1hostA)  
KATR10032-I 指定されたサービスは起動しています(service=Action Handler, serviceid=PH1hostA)  
KATR10032-I 指定されたサービスは起動しています(service=Agent Store, serviceid=DS1testinst[hostA])  
KATR10032-I 指定されたサービスは起動しています(service=Agent Collector, serviceid=DA1testinst[hostA])  
KATR10032-I 指定されたサービスは起動しています(service=Agent REST Application Service)  
KATR10032-I 指定されたサービスは起動しています(service=Agent REST Web Service)
```

13.1.4 htmsltool

Viewpoint RAID Agent のサービスを使用した SSL 接続に必要な秘密鍵、証明書発行要求 (CSR)、自己署名証明書および自己署名証明書の内容ファイルを作成します。作成したファイルは、次の用途で使用します。

- CSR を CA に提出してサーバー証明書を取得します。取得したサーバー証明書と秘密鍵を組み合わせ、SSL 接続環境を構築できます。
- 自己署名証明書と秘密鍵を組み合わせ、SSL 接続環境を構築できます。ただし、セキュリティー強度が低い場合テスト目的での利用をお勧めします。
- 自己署名証明書の内容ファイルで、自己署名証明書の登録内容が確認できます。

形式

```
htssltool
-key 秘密鍵ファイル名
-csr CSRファイル名
-cert 自己署名証明書ファイル名
-certtext 自己署名証明書の内容ファイル名
[-validity 自己署名証明書有効期限]
[-dname 識別名 (DN) ]
[-sigalg RSA暗号用のサーバー証明書の署名アルゴリズム]
[-keysize RSA暗号用の秘密鍵のキーサイズ]
[-eccsigalg 楕円曲線暗号用のサーバー証明書の署名アルゴリズム]
[-ecckeysize 楕円曲線暗号用の秘密鍵のキーサイズ]
```

引数

-key 秘密鍵ファイル名

秘密鍵を格納するパスを絶対パスで指定します。RSA 暗号用の秘密鍵は指定したファイル名で出力されます。楕円曲線暗号用の秘密鍵は指定したファイル名の先頭にecc-が付いて出力されます。

-csr CSRファイル名

CSR を格納するパスを絶対パスで指定します。RSA 暗号用の CSR は指定したファイル名で出力されます。楕円曲線暗号用の証明書発行要求は指定したファイル名の先頭にecc-が付いて出力されます。

-cert自己署名証明書ファイル名

自己署名証明書を格納するパスを絶対パスで指定します。RSA 暗号用の自己署名証明書は指定したファイル名で出力されます。楕円曲線暗号用の自己署名証明書は指定したファイル名の先頭にecc-が付いて出力されます。

-certtext 自己署名証明書の内容ファイル名

自己署名証明書の内容（テキスト形式）を格納するパスを絶対パスで指定します。RSA 暗号用の自己署名証明書の内容は指定したファイル名で出力されます。楕円曲線暗号用の自己署名証明書の内容は指定したファイル名の先頭にecc-が付いて出力されます。

-validity 自己署名証明書有効期限

自己署名証明書の有効期限を日数で指定します。このオプションを指定すると、RSA 暗号用と楕円曲線暗号用で同じ内容が指定されます。このオプションを省略した場合、有効期限は 3,650 日となります。

-dname 識別名 (DN)

自己署名証明書と CSR に記述する識別名 (DN) を「属性型=属性値」の形式で指定します。[,] で区切ることで、複数の属性型の値を指定できます。

属性型は、大文字・小文字を区別しません。属性値に「"」「¥」は使用できません。文字のエスケープはRFC2253に従ってください。次の文字は「¥」でエスケープしてください。

- 「+」「,」「;」「<」「=」「>」
- 文字列の先頭の空白
- 文字列の末尾の空白
- 文字列の先頭の「#」

このオプションを省略した場合、コマンド実行時に画面に従って属性値を応答入力します。このオプションに指定できる属性型について、次の表に示します。

属性型	属性型の意味	応答入力時の画面の表記	属性値
CN	Common Name	Server Name	ホスト名、IP アドレス、ドメイン名などの Viewpoint RAID Agent がインストールされているホストの識別名※
OU	Organizational Unit Name	Organizational Unit	部門、部署名など小さな単位の組織名
O	Organization Name	Organization Name	会社、団体の組織名※
L	Locality Name	City or Locality	都市名または地域名
ST	State or Province Name	State or Province	州名または地方名
C	Country Name	two-character country-code	国コード

注※ 応答入力では必ず入力してください。

応答入力例を次に示します。

```
Enter Server Name [default=MyHostname]:example.com
Enter Organizational Unit:RAIDAgent
Enter Organization Name [default=MyHostname]:HITACHI
Enter your City or Locality:Santa Clara
Enter your State or Province:California
Enter your two-character country-code:US
Is CN=example.com,OU=Analyzer,O=HITACHI,L=Santa Clara,ST=California,C=US correct? (y/n) [default=n]:y
```

-sigalg RSA暗号用のサーバー証明書の署名アルゴリズム

RSA 暗号用のサーバー証明書の署名アルゴリズムを指定します。SHA256withRSA、またはSHA1withRSAを指定できます。オプションを省略した場合、署名アルゴリズムはSHA256withRSAになります。

-keysize RSA暗号用の秘密鍵のキーサイズ

RSA 暗号用の秘密鍵のキーサイズをビットで指定します。2048 と4096 を指定できます。オプションを省略した場合、RSA 暗号用の秘密鍵のキーサイズは 2,048 ビットになります。

-eccsigalg 楕円曲線暗号用のサーバー証明書の署名アルゴリズム

楕円曲線暗号用のサーバー証明書の署名アルゴリズムを指定します。SHA512withECDSA、SHA384withECDSA またはSHA256withECDSA を指定できます。オプションを省略した場合、署名アルゴリズムはSHA384withECDSA になります。

-ecckeysize 楕円曲線暗号用の秘密鍵のキーサイズ

楕円曲線暗号用の秘密鍵のキーサイズをビットで指定します。256 と 384 を指定できます。オプションを省略した場合、楕円曲線暗号用の秘密鍵のキーサイズは 384 ビットになります。

実行権限

Administrator 権限

格納先

Viewpoint RAID Agentのインストール先フォルダー¥htnm¥bin

注意事項

このコマンドは、Viewpoint RAID Agent がインストールされているホストで実行します。識別名 (DN) に含まれる CN (Common Name) には、Viewpoint RAID Agent がインストールされているホストのホスト名を指定します。CN を指定するときは、Viewpoint RAID Agent に接続するサーバーの hosts ファイルまたは DNS で、ホスト名の名前解決ができることを確認してください。

戻り値

戻り値	説明
0	正常に終了しました。
1	引数が不正です。
250	キーストアの削除に失敗しました。
251	秘密鍵の作成に失敗しました。
252	自己署名証明書の作成に失敗しました。
253	CSR の作成に失敗しました。
254	自己署名証明書の内容ファイルの作成に失敗しました。
255	予期しないエラーが発生しました。

使用例

```
Viewpoint RAID Agentのインストール先フォルダー¥htnm¥bin¥htnmssltool -key C:¥htnmkey.key -csr C:¥htnmkey.csr -cert C:¥htnmkey.cert -certtext C:¥htnmkey.cert.txt
```

13.1.5 jpcinslist

jpcinslist コマンドは、Viewpoint RAID Agent でセットアップ済みのインスタンス名を表示するコマンドです。このコマンドは Viewpoint RAID Agent のホスト上で、Administrator 権限で実行する必要があります。

形式

```
jpcinslist agtd
```

実行権限

Administrator 権限

格納先

*Viewpoint RAID Agent*のインストール先フォルダー¥tools

注意事項

- インスタンスを作成していない場合、コマンドを実行しても何も出力されません。
- コマンドの実行を [Ctrl] + [C] キーやシグナルで中断した場合、特定の戻り値が返りません。そのため、コマンドを [Ctrl] + [C] キーやシグナルで中断した場合は戻り値を無視してください。

戻り値

戻り値	説明
0	正常終了しました。
1	引数の指定に誤りがあります。
5	引数の指定に誤りがあります。
10	コマンドはほかのセッションで実行中です。
100	Viewpoint RAID Agent の環境が不正です。
102	引数の指定に誤りがあります。
200	メモリーが不足しています。
210	ディスク容量が不足しています。
211	ファイルまたはフォルダーにアクセスできません。
230	内部コマンドの実行に失敗した。
255	予期しないエラーが発生しました。

使用例

```
Viewpoint RAID Agentのインストール先フォルダー¥tools¥jpcinslist agtd
```

13.1.6 jpcras

jpcras コマンドは、Viewpoint RAID Agent の障害解析に必要なログファイルやシステム構成などをまとめて取得することができます。採取した資料は指定したフォルダーに出力されます。

形式

```
jpcras  
  [出力フォルダー]  
  [all all]
```

引数

出力フォルダー

ログを出力するフォルダーパスをローカルディスク上の絶対パスで指定します。

指定した出力先に、ログファイルが格納されたagtd.agtras およびlocalhost フォルダーが出力されます。

all all

Viewpoint RAID Agent のすべての資料を採取します。

実行権限

Administrator 権限

格納先

Viewpoint RAID Agentのインストール先フォルダー¥tools

戻り値

戻り値	説明
0	正常に終了しました。
1	引数が不正です。
2	アプリケーションエラーで終了しました。
254	環境不正のため異常終了しました。
255	予期しないエラーが発生しました。

使用例

```
Viewpoint RAID Agentのインストール先フォルダー¥tools¥jpcras C:¥temp all all
```

13.2 Viewpoint data center proxy コマンド一覧

13.2.1 add-agent

Viewpoint data center proxy にエージェントおよびエージェントのインスタンス情報を登録します。エージェントのインスタンス情報を更新することもできます。

形式

```
add-agent
  [-f | --force]
  {-H | --host} ホスト名
  [{-i | --ip} IPアドレス]
  {-I | --instance} インスタンス名
  {-p | --port} ポート番号
  [{-P | --protocol} プロトコル]
  {-t | --type} 種別
  [-h | --help]
```

引数

-f | --force

すでに同一のエージェントが追加されていた場合、上書きします。

{-H | --host} ホスト名

エージェントのホスト名を指定します。

{-i | --ip} IP アドレス

エージェントの IP アドレスを指定します。IPv4 アドレス形式で指定してください。

{-I | --instance} インスタンス名

エージェントのインスタンス名を指定します。

{-p | --port} ポート番号

エージェントの http ポート、または https ポート番号を指定します。

デフォルトの http ポートは 24221、デフォルトの https ポートは 24222 です。

{-P | --protocol} プロトコル

エージェントとの通信プロトコルを指定します。指定できる値はhttpまたはhttpsです。デフォルト値はhttpsです。

{-t | --type} 種別

エージェントの種別を指定します。

Viewpoint RAID Agent を登録する場合はRAID を指定します。

-h | --help

コマンドの使用方法を表示します。

実行権限

Administrator 権限

格納先

*Viewpoint data center proxy*のインストール先フォルダー¥bin

戻り値

戻り値	説明
0	正常に終了しました。
1	引数が不正です。
2	アプリケーションエラーで終了しました。
253	同時実行が許可されていないほかのコマンドが実行中です。
254	環境不正のため異常終了しました。
255	予期しないエラーが発生しました。

使用例

```
Viewpoint data center proxyのインストール先フォルダー¥bin¥add-agent --force --type RAID --host sika6 --instance E990416044 --port 24221
```

13.2.2 backup-config

Viewpoint data center proxy の設定情報をバックアップします。このコマンドは Viewpoint data center proxy のサービスを停止してから実行してください。

形式

```
backup-config  
  [-f | --force]  
  [{-p | --path} 出力ファイル名]  
  [-h | --help]
```

引数

-f | --force

既存の出力ファイルを上書きするかどうか、確認するメッセージを表示しないで実行します。

{-p | --path} 出力ファイル名

バックアップデータを出力するファイル名をローカルディスク上の絶対パスで指定します。指定を省略した場合は、コマンド格納先の一階層上のフォルダーにDataCenterProxy-backup-DataCenterProxyバージョン-バックアップ開始日時.zipとして出力されます（例：DataCenterProxy-backup-110400-20241202-130906.zip）。

-h | --help

コマンドの使用方法を表示します。

実行権限

Administrator 権限

格納先

Viewpoint data center proxyのインストール先フォルダー¥bin

戻り値

戻り値	説明
0	正常に終了しました。
1	引数が不正です。
2	アプリケーションエラーで終了しました。
252	Viewpoint data center proxy のサービスが起動中のため、コマンドを実行できません。
253	同時実行が許可されていないほかのコマンドが実行中です。
254	環境不正のため異常終了しました。
255	予期しないエラーが発生しました。

使用例

```
Viewpoint data center proxyのインストール先フォルダー¥bin¥backup-config -p C:¥tmp¥backup.zip
```

13.2.3 get-logs

Viewpoint data center proxy のログを zip 形式で採取します。このコマンドは Viewpoint data center proxy のサービスを停止してから実行してください。

形式

```
get-logs  
  [-f | --force]
```

```
[{-p | --path} ログファイル名]
[-h | --help]
```

引数

-f | --force

既存のログファイルを上書きするかどうか、確認するメッセージを表示しないで実行します。

{-p | --path} ログファイル名

ログを出力するファイル名をローカルディスク上の絶対パスで指定します。指定を省略した場合は、コマンド格納先の一階層上のフォルダーにDataCenterProxy-logs-ログ採取日時.zipとして出力されます(例: DataCenterProxy-logs-20241202-130906.zip)。

-h | --help

コマンドの使用方法を表示します。

実行権限

Administrator 権限

格納先

Viewpoint data center proxyのインストール先フォルダー¥bin

戻り値

戻り値	説明
0	正常に終了しました。
1	引数が不正です。
2	アプリケーションエラーで終了しました。
253	同時実行が許可されていないほかのコマンドが実行中です。
254	環境不正のため異常終了しました。
255	予期しないエラーが発生しました。

使用例

```
Viewpoint data center proxyのインストール先フォルダー¥bin¥get-logs -p C:¥tmp¥logs.zip
```

13.2.4 list-agent

Viewpoint data center proxyに登録されているエージェントの一覧を表示します。

形式

```
list-agent [-h | --help]
```

引数

-h | --help

コマンドの使用方法を表示します。

実行権限

Administrator 権限

格納先

*Viewpoint data center proxy*のインストール先フォルダー¥bin

戻り値

戻り値	説明
0	正常に終了しました。
1	引数が不正です。
2	アプリケーションエラーで終了しました。
254	環境不正のため異常終了しました。
255	予期しないエラーが発生しました。

使用例

```
Viewpoint data center proxyのインストール先フォルダー¥bin¥list-agent
```

13.2.5 remove-agent

Viewpoint data center proxy に登録されているエージェントを削除します。

形式

```
remove-agent  
  {-H | --host} ホスト名  
  {-I | --instance} インスタンス名  
  {-t | --type} 種別  
  [-h | --help]
```

引数

{-H | --host} ホスト名

エージェントのホスト名を指定します。

{-I | --instance} インスタンス名

エージェントのインスタンス名を指定します。

{-t | --type} 種別

エージェントの種別を指定します。

Viewpoint RAID Agent を削除する場合はRAID を指定します。

-h | --help

コマンドの使用方法を表示します。

実行権限

Administrator 権限

格納先

*Viewpoint data center proxy*のインストール先フォルダー¥bin

戻り値

戻り値	説明
0	正常に終了しました。
1	引数が不正です。
2	アプリケーションエラーで終了しました。
253	同時実行が許可されていないほかのコマンドが実行中です。
254	環境不正のため異常終了しました。
255	予期しないエラーが発生しました。

使用例

```
Viewpoint data center proxyのインストール先フォルダー¥bin¥remove-agent --type RAID --host si ka6 --instance E990416044
```

13.2.6 restore-config

backup-config コマンドで取得した Viewpoint data center proxy の設定情報をリストアします。このコマンドは Viewpoint data center proxy のサービスを停止してから実行してください。

形式

```
restore-config
  [-f | --force]
  [{-p | --path} 入力ファイル名]
  [-h | --help]
```

引数

-f | --force

既存の Viewpoint data center proxy の設定情報を上書きするかどうか、確認するメッセージを表示しないで実行します。

{-p | --path} 入力ファイル名

リストアするバックアップデータのファイル名をローカルディスク上の絶対パスで指定します。指定を省略した場合は、コマンド格納先の一階層上のフォルダーにある `backup.zip` を入力ファイルとします。

-h | --help

コマンドの使用方法を表示します。

実行権限

Administrator 権限

格納先

Viewpoint data center proxy のインストール先フォルダー¥bin

戻り値

戻り値	説明
0	正常に終了しました。
1	引数が不正です。
2	アプリケーションエラーで終了しました。
252	Viewpoint data center proxy のサービスが起動中のため、コマンドを実行できません。
253	同時実行が許可されていないほかのコマンドが実行中です。
254	環境不正のため異常終了しました。
255	予期しないエラーが発生しました。

使用例

```
Viewpoint data center proxy のインストール先フォルダー¥bin¥restore-config -p C:¥tmp¥backup.zip
```

13.2.7 setupcommonservice

Viewpoint data center proxy を Common Services に登録します。また、すでに登録されている Viewpoint data center proxy の情報を更新します。

形式

```
setupcommonservice
  [-a | --applicationName] Portalに表示する製品名]
  [-c | --cs-uri] Common ServicesのURL
  [-d | --dataCenterProxyUri] Viewpoint data center proxyのURL]
  [-t | --tlsVerify]
  [-u | --cs-username] Common Servicesのユーザー名
  [-h | --help]
```

引数

{-a | --applicationName} *Portal*に表示する製品名

Common Services に表示する Viewpoint data center proxy の製品名を指定します。指定を省略した場合は「Viewpoint data center proxy」と表示されます。

{-c | --cs-uri} *Common Services*のURL

登録先の Common Services の URL を指定します。

{-d | --dataCenterProxyUri} *Viewpoint data center proxy*のURL

登録または更新する Viewpoint data center proxy の URL を指定します。

https://製品間の通信で利用したい IP アドレスまたはホスト名:*Viewpoint data center proxy* のポート番号/を指定してください。オプションを省略した場合は自動で値が設定されます。

-t | --tlsVerify

Common Services との SSL 通信で証明書を検証します。

{-u | --cs-username} *Common Services*のユーザー名

Common Services のユーザー名を指定します。

-h | --help

コマンドの使用方法を表示します。

実行権限

Administrator 権限

格納先

*Viewpoint data center proxy*のインストール先フォルダー¥bin

戻り値

戻り値	説明
0	正常に終了しました。
1	引数が不正です。
2	アプリケーションエラーで終了しました。
253	同時実行が許可されていないほかのコマンドが実行中です。
254	環境不正のため異常終了しました。
255	予期しないエラーが発生しました。

使用例

```
Viewpoint data center proxyのインストール先フォルダー¥bin¥setupcommonservice --tlsVerify --c  
s-username sysadmin --cs-uri https://myopscenter.com
```

13.2.8 viewpoint-data-center-proxy-service

viewpoint-data-center-proxy-service コマンドは、Viewpoint data center proxy について、サービスの起動・停止、および稼働状態の確認をします。

- start : サービスを起動したい場合
- stop : サービスを停止したい場合
- status : サービスの稼働状態を確認したい場合

このコマンドにより起動されるサービスは Viewpoint data center proxy Service です。

形式 (起動・停止する場合)

```
viewpoint-data-center-proxy-service { start | stop }
```

形式 (稼働状態の確認をする場合)

```
viewpoint-data-center-proxy-service status
```

実行権限

Administrator 権限

格納先

Viewpoint data center proxyのインストール先フォルダー¥bin

戻り値

戻り値	説明
0	<code>status</code> オプション以外を指定した場合 正常終了しました。 <code>status</code> オプションを指定した場合 サービスが未登録です。
1	<code>status</code> オプションを指定した場合 サービスが起動しています。
2	<code>status</code> オプションを指定した場合 サービスが停止しています。

使用例

```
Viewpoint data center proxyのインストール先フォルダー¥bin¥viewpoint-data-center-proxy-service status
```

```
Running
```

13.3 Viewpoint コマンド一覧

13.3.1 backup

Viewpoint の設定情報およびデータを、指定したフォルダーにバックアップします。

バックアップ対象は次のとおりです。

- カスタマイズした Viewpoint のダッシュボードレポート
- 履歴データ
- Common Services への登録情報
- ポート番号の変更情報
- ホスト名設定情報
- データ収集間隔やメモリーの最大値などの設定情報
- 証明書検証の有効／無効設定およびトラストストアに登録した証明書
- アラート定義
- イベント一覧
- メールサーバー設定

形式

```
backup --dir 出力フォルダー
```

引数

dir 出力フォルダー

バックアップファイルを格納するフォルダーを、絶対パスで指定します。

バックアップファイルは `viewpoint-backup-viewpointのバージョン-バックアップ開始日時.zip` の形式で出力されます。

例

```
viewpoint-backup-110300-20241001-123456.zip
```

実行権限

Administrator 権限

格納先

*Viewpoint*のインストール先フォルダー¥bin

戻り値

戻り値	説明
0	正常に終了しました。
1	オプションが不正です。
2	指定フォルダーが不正またはアクセスできません。
3	既に同じ名前のバックアップファイルが存在します。
4	OSからのシグナルを受信したため終了しました。
5	backup または restore コマンドを実行中に backup コマンドを実行しました。
6	<i>Viewpoint</i> サービスが停止していない状態で backup コマンドを実行しました。
255	予期しないエラーが発生しました。

注意事項

- バックアップファイルを格納するフォルダーに、*Viewpoint*のインストール先フォルダー¥data 配下と同程度の空き容量があることを確認してください。
- コマンドを実行するカレントフォルダーのパスは以下の条件をすべて満たす必要があります。
 - 128 文字以内
 - ％、＆、または ^を含まない
 - シンボリックリンクを含まない
 - Viewpoint* のインストール先フォルダー配下ではない
- 次のファイルは*Viewpoint*のインストール先フォルダー¥data 配下に格納されていない場合、バックアップされません。必要に応じて手動でバックアップしてください。
 - サーバー証明書
 - 秘密鍵

13.3.2 change-etl-config

Viewpoint で実行されるデータ収集プロセスの設定変更をします。このコマンドでデータ収集間隔の変更と、データ収集の有効化/無効化ができます。

形式

データ収集間隔を変更する場合

```
change-etl-config --minutes データ収集間隔
```

データ収集を有効化、無効化する場合

```
change-etl-config [--enable | --disable]
```

データ収集の設定を確認する場合

```
change-etl-config --display
```

引数

minutes

データ収集間隔を分単位で指定します。指定可能な値は 1、5、10、15、20、30、60、120、180、240、360、480、720、1440 です。

enable

データ収集を有効化します。

disable

データ収集を無効化します。

display

データ収集の設定を確認します。

項目	説明
Interval	設定されているデータ収集間隔（単位：分）
Enabled	データ収集の状態 true：有効 false：無効

実行権限

Administrator 権限

格納先

Viewpointのインストール先フォルダー¥etl

戻り値

戻り値	説明
0	正常に終了しました。
1	引数が不正です。

戻り値	説明
2	環境不正です。
255	予期しないエラーが発生しました。

実行例

データ収集間隔を 10 分に変更するとき

```
change-etl-config --minutes 10
```

データ収集の設定を確認するとき

```
change-etl-config --display
```

出力例

```
Interval=5
Enabled=false
```

注意事項

データ収集間隔を長くするほどデータ収集プロセスで使用するメモリー消費量が大きくなります。データ収集プロセスで使用するメモリーの最大値を変更したいときは、「[8.3.1 データ収集プロセスで使用するメモリーの最大値を変更する](#)」を参照してください。

13.3.3 config-cert

Viewpoint で証明書の検証を有効または無効にしたり、トラストストアに証明書をインポートしたりします。

形式

証明書の検証を有効または無効にする場合

```
config-cert [--enable | --disable]
```

トラストストアに証明書をインポートする場合

```
config-cert --register 証明書ファイル名 証明書の登録名
```

トラストストアにインポートされた証明書を削除する場合

```
config-cert --delete 証明書の登録名
```

証明書検証の有効／無効およびトラストストアにインポートされた証明書を確認する場合

```
config-cert --status
```

トラストストアにインポートされた証明書の詳細を表示する場合

```
config-cert --show-cert 証明書の登録名
```

引数

--enable

証明書の検証を有効にします。

--disable

証明書の検証を無効にします。

--register *証明書ファイル名* *証明書の登録名*

証明書をインポートします。証明書ファイル名にはインポートする証明書のファイル名を絶対パスで指定します。コマンドの実行にはトラストストアのパスワードが必要です。指定した証明書の登録名がすでに登録されている場合は、エラー終了します。インポートする証明書が複数ある場合、証明書ごとにコマンドを実行してください。

証明書の登録名は 64 バイト以内で指定します。使用できる文字の種類は次のとおりです。

半角英数字、_ - () [] @ { }

空白文字は使用できません。大文字と小文字は区別されません。「(」,「)」が含まれる場合、引数を引用符 (") で囲んでください。

--delete *証明書の登録名*

インポートされた証明書を削除します。削除する証明書が複数ある場合、証明書ごとにコマンドを実行してください。

--status

証明書検証の有効/無効およびトラストストアにインポートされた証明書を確認します。

--show-cert *証明書の登録名*

トラストストアにインポートされた証明書の詳細を表示します。

実行権限

Administrator 権限

格納先

*Viewpoint*のインストール先フォルダー¥bin

戻り値

戻り値	説明
0	正常に終了しました。
1	引数が不正です。
2	指定したファイルが不正です。
3	証明書の登録名に指定できない文字が含まれています。
4	証明書の登録名がすでに使用されています。
5	指定した証明書の登録名が存在しません。
6	内部コマンドの実行に失敗しました。
7	環境不正です。

使用例

```
Viewpointのインストール先フォルダー¥bin¥config-cert --register C:¥tmp¥cert¥server.crt common service
```

13.3.4 diag

diag コマンドは、Viewpoint の障害解析に必要なログファイルやシステム構成などをまとめて取得することができます。採取したログファイルは、カレントフォルダーに diagnostic-data.年月日-時分秒 (例 diagnostic-data.20240617-013344.zip)の形式で出力されます。

形式

```
diag
```

実行権限

Administrator 権限

格納先

Viewpointのインストール先フォルダー¥bin

戻り値

戻り値	説明
0	正常に終了しました。
1	OSからのシグナルを受信したため終了しました。

戻り値	説明
2	カレントフォルダーのフォルダーパスが 128 文字を超える、または使用不可文字(%&^)を含んでいます。
255	予期しないエラーが発生しました。

使用例

```
Viewpointのインストール先フォルダー¥bin¥diag
```

注意事項

コマンドを実行するカレントフォルダーのパスは以下の条件をすべて満たす必要があります。

- 128 文字以内
- %、&、または ^を含まない
- シンボリックリンクを含まない
- Viewpoint のインストール先フォルダー配下ではない

13.3.5 restore

backup コマンドで取得した Viewpoint の設定情報およびデータのバックアップファイルをリストアします。

形式

```
restore --file バックアップファイル名
```

引数

file バックアップファイル名

バックアップファイル名を絶対パスで指定します。

実行権限

Administrator 権限

格納先

Viewpointのインストール先フォルダー¥bin

戻り値

戻り値	説明
0	正常に終了しました。
1	オプションが不正です。
2	--file オプションで指定されたバックアップファイルパスが不正です。
3	移行元 Viewpoint と移行先 Viewpoint のバージョンが一致していません。
4	OS からのシグナルを受信したため終了しました。
5	backup または restore コマンドを実行中に restore コマンドを実行しました。
6	Viewpoint サービスが停止していない状態で restore コマンドを実行しました。
255	予期しないエラーが発生しました。

注意事項

- リストア先の *Viewpoint* のインストール先フォルダー配下に、バックアップ元の *Viewpoint* のインストール先フォルダーと同程度の空き容量が必要となります。
- コマンドを実行するとリストア先の性能情報の履歴やコマンドで設定した設定内容は削除またはバックアップデータで上書きされます。
- 次の設定およびファイルはリストアされません。必要に応じて手動で再設定または再配置してください。

Common Services への登録

バックアップ元で接続していた Common Services と異なる Common Services に接続する場合は、Common Services に Viewpoint を登録し直します。

hosts ファイル

バックアップ元の Viewpoint で hosts ファイルを使って名前解決をしていた場合、hosts ファイルの設定内容は引き継がれません。リストア先の hosts ファイルを再設定してください。

サーバー証明書

バックアップ元で独自のサーバー証明書を設定している、かつサーバー証明書を *Viewpoint* のインストール先フォルダー配下以外に格納している場合、サーバー証明書を手動で移行してください。

- バックアップファイルを配置するフォルダーのパスは以下の条件をすべて満たすこと。
 - 128 文字以内
 - %、&、または ^ を含まない
 - シンボリックリンクを含まない
 - Viewpoint のインストール先フォルダー配下ではない
- バックアップファイル名が以下形式通りであること。
 - `viewpoint-backup-viewpointのバージョン-バックアップ開始日時.zip`

13.3.6 setupcommonservice

Viewpoint を Common Services に登録します。また、すでに登録されている Viewpoint の情報を更新します。

形式

```
setupcommonservice
  [--applicationName Portalに表示する製品名]
  [--csUri Common ServicesのURL]
  [--csUsername Common Servicesのユーザー名]
```

引数

--applicationName Portalに表示する製品名

Common Services に表示する Viewpoint の製品名を指定します。指定を省略した場合は Viewpoint の IP アドレスまたはホスト名が表示されます。

--csUri Common ServicesのURL

登録先の Common Services の URL を指定します。

--csUsername Common Servicesのユーザー名

Common Services のユーザー名を指定します。このコマンドで指定する Common Services のユーザーは、[opscenter-administrators] ユーザーグループに属している必要があります。指定を省略した場合は表示されたプロンプトに従い入力します。

実行権限

Administrator 権限

格納先

Viewpointのインストール先フォルダー¥bin

戻り値

戻り値	説明
0	正常に終了しました。
1	引数が不正です。
10	Common Services との通信に失敗しました。
255	予期しないエラーが発生しました。

使用例

```
Viewpointのインストール先フォルダー¥bin¥setupcommonservice --csUri https://myopscenter.com/
```

13.3.7 update-email-address

指定したユーザーのメールアドレス変更を反映します。

形式

```
update-email-address {--user} ユーザーID {--email} メールアドレス [-h | --help]
```

引数

--user ユーザーID

メールアドレスに関連付けられたユーザーを以下の文字で指定します。

A~Z a~z 0~9!#\$%&'()*+-.=@_ |

--email メールアドレス

新しいメールアドレスを以下の文字で指定します。

A~Z a~z 0~9!#\$%&'()*+-.=@_ | /?`{}`

-h | --help

コマンドの使用方法を表示します。

実行権限

Administrator 権限

格納先

Viewpointのインストール先フォルダー¥bin

戻り値

戻り値	説明
0	正常に終了しました。
1	引数が不正です。
2	アプリケーションエラーで終了しました。
254	環境不正のため異常終了しました。
255	予期しないエラーが発生しました。

使用例

```
Viewpointのインストール先フォルダー¥bin¥update-email-address --user username --email user@example.com
```

注意事項

このコマンドを実行する場合、Viewpoint のサービスを停止する必要があります。 コマンドの応答入力ですべてのサービスを停止することもできます。

13.3.8 viewpoint-service

viewpoint-service コマンドは、Viewpoint について、サービスの起動・停止、および稼働状態の確認をします。

- start : サービスを起動したい場合
- stop : サービスを停止したい場合
- status : サービスの稼働状態を確認したい場合

このコマンドにより起動されるサービスを次に示します。

- Viewpoint Service : Viewpoint のサービス
- Viewpoint API Gateway Service : Viewpoint の API ゲートウェイのサービス
- Viewpoint Scheduler Service : Viewpoint の情報収集を定期的に実行するサービス
- Viewpoint License Manager Service : Viewpoint のライセンス管理のサービス
- Viewpoint Metrics DB Service : Viewpoint のデータベースのサービス
- Viewpoint Webconsole Service : Viewpoint の Web コンソールのサービス
- Viewpoint Api Proxy Service : Viewpoint の API プロキシのサービス
- Viewpoint Inventory Service : Viewpoint のインベントリを管理するサービス
- Viewpoint Performance Analyzer Service : Viewpoint のアラート監視機能のサービス
- Viewpoint Performance Analyzer Postgresql Service : Viewpoint のアラート監視機能に関するデータベースのサービス
- Viewpoint Launcher Service : Viewpoint のラウンチ機能のサービス

形式 (起動・停止する場合)

```
viewpoint-service { start | stop }
```

形式 (稼働状態の確認をする場合)

```
viewpoint-service status
```

実行権限

Administrator 権限

格納先

Viewpointのインストール先フォルダー¥bin

戻り値

戻り値	説明
0	status オプション以外を指定した場合 正常終了しました。 status オプションを指定した場合 正常終了しました。(確認対象のサービスがすべて起動している)
1	status オプションを指定した場合 正常終了しました。(確認対象のサービスがすべて停止している)
2	status オプションを指定した場合 正常終了しました。(確認対象のサービスのうち、一部は起動していて、一部は停止している)
255	予期しないエラーが発生しました。

使用例

```
Viewpointのインストール先フォルダー¥bin¥viewpoint-service status
```

Name	Status
Viewpoint Service	RUNNING
Viewpoint API Gateway Service	RUNNING
Viewpoint Scheduler Service	RUNNING
Viewpoint License Manager Service	RUNNING
Viewpoint Metrics DB Service	RUNNING
Viewpoint Webconsole Service	RUNNING
Viewpoint Api Proxy Service	RUNNING
Viewpoint Inventory Service	RUNNING
Viewpoint Performance Analyzer Service	RUNNING
Viewpoint Performance Analyzer Postgresql Service	RUNNING
Viewpoint Launcher Service	RUNNING

付録

付録 A メッセージ

ここでは、Viewpoint RAID Agent、Viewpoint data center proxy、および Viewpoint のメッセージについて説明します。

付録 A.1 メッセージの記載形式

メッセージの形式を説明します。メッセージは、メッセージ ID とそれに続くメッセージテキストで構成されます。記載形式の例を次に示します。

プレフィックス *nnnnn-Z*

プレフィックス

メッセージを生成する構成要素を示します。

Viewpoint RAID Agent、Viewpoint data center proxy、または Viewpoint のメッセージのプレフィックスは次のとおりです。

KATP、KATR、KAVE、KAVF、KAVL、KNAQ

nnnnn

メッセージの通し番号を示します。

Z

メッセージの種類を示します。メッセージの種類と意味は次のとおりです。

- E : (Error) エラーのため処理が中断されます。
- W : (Warning) メッセージ出力後、処理は続行されます。
- I : (Information) ユーザーに情報を通知します。

この章では、メッセージ ID またはコード、メッセージテキスト、および説明を記載しています。メッセージテキストで斜体になっている部分は、メッセージが表示される状況によって表示内容が変わることを示しています。また、メッセージをメッセージ ID 順に記載しています。

メッセージの説明中の(S)と(O)の意味は次のとおりです。

(S)

システムの処置を示します。

(O)

メッセージが表示されたときに、オペレーターが取る処置を示します。

付録 A.2 Viewpoint RAID Agent メッセージ

(1) Viewpoint RAID Agent のメッセージ出力先

ここでは Viewpoint RAID Agent のメッセージの出力先について説明します。

ログの種類	出力先
共通メッセージログ	<i>Viewpoint RAID Agent</i> のインストール先フォルダー¥Log ¥jpclog{01 02}
Agent REST サービスログ	<i>Viewpoint RAID Agent</i> のインストール先フォルダー¥htm ¥logs <ul style="list-style-type: none"> • htmRestAgtMessage#.log • htmRestDbEngineMessage#.log • コマンド名 Message#.log • コマンド名 DbEngineMessage#.log
SVP 監視ログ	<i>Viewpoint RAID Agent</i> のインストール先フォルダー¥agtd ¥agent¥インスタンス名¥Log <ul style="list-style-type: none"> • pmmcCollectorMessage#.log • pmmcGetdkcinfMessage#.log • pmmcChksvpMessage#.log
REST API 監視ログ	<i>Viewpoint RAID Agent</i> のインストール先フォルダー¥agtd ¥agent¥インスタンス名¥Log <ul style="list-style-type: none"> • ipdcCollectorMessage#.log • ipdcCheckDkcVersionMessage#.log

(凡例) # : ログファイルの番号を表します。

(2) Viewpoint RAID Agent インストールメッセージ

メッセージテキスト	説明
Installing Viewpoint RAID Agent. Viewpoint RAID Agent をインストールしています。	Viewpoint RAID Agent をインストールしています。
Uninstalling Viewpoint RAID Agent. Viewpoint RAID Agent をアンインストールしています。	Viewpoint RAID Agent をアンインストールしています。
Updating Windows registry. Windows レジストリを更新しています。	Windows レジストリを更新しています。
Could not install the Viewpoint RAID Agent. The system environment might be corrupted. Retry the operation. If the same error occurs, contact your system administrator with the installation media and log file. Viewpoint RAID Agent をインストールできませんでした。	Viewpoint RAID Agent をインストールできませんでした。 (O) システム環境が壊れている可能性があります。操作を再試行してください。 同じエラーが発生する場合は、インストールメディアとログファイルを添えてシステム管理者に連絡してください。

メッセージテキスト	説明
<p>システム環境が壊れている可能性があります。操作を再試行してください。</p> <p>同じエラーが発生する場合は、インストールメディアとログファイルを添えてシステム管理者に連絡してください。</p>	<p>Viewpoint RAID Agent をインストールできませんでした。</p> <p>(O)</p> <p>システム環境が壊れている可能性があります。操作を再試行してください。</p> <p>同じエラーが発生する場合は、インストールメディアとログファイルを添えてシステム管理者に連絡してください。</p>
<p>Could not install Viewpoint RAID Agent because different products related to RAID Agent are already installed.</p> <p>排他製品がすでにインストールされているため、Viewpoint RAID Agent をインストールできませんでした。</p>	<p>排他製品がすでにインストールされているため、Viewpoint RAID Agent をインストールできませんでした。</p> <p>(O)</p> <p>インストール状態を見直してください。</p>
<p>The installer cannot run because the version is older than the installed Viewpoint RAID Agent.</p> <p>インストールしようとしているバージョンよりも新しい Viewpoint RAID Agent がインストールされているため、インストールできません。</p>	<p>インストールしようとしているバージョンよりも新しい Viewpoint RAID Agent がインストールされているため、インストールできません。</p> <p>(O)</p> <p>インストール状態を見直してください。</p>
<p>The specified disk drive is invalid.</p> <p>指定されたディスクドライブにはインストールできません。インストール先が前提条件を満たしているか確認してください。</p>	<p>指定されたディスクドライブにはインストールできません。</p> <p>(O)</p> <p>インストール先が前提条件を満たしているか確認してください。</p>
<p>The installation folder name is invalid.</p> <p>指定されたインストールフォルダにはインストールできません。インストール先が前提条件を満たしているか確認してください。</p>	<p>指定されたインストールフォルダにはインストールできません。</p> <p>(O)</p> <p>インストール先が前提条件を満たしているか確認してください。</p>
<p>The installation folder name is invalid. Must be an absolute path.</p> <p>指定されたインストールフォルダにはインストールできません。インストールフォルダを絶対パスで指定してください。</p>	<p>指定されたインストールフォルダにはインストールできません。</p> <p>(O)</p> <p>インストールフォルダを絶対パスで指定してください。</p>
<p>The installation folder name is invalid and contains consecutive spaces.</p> <p>指定されたインストールフォルダにはインストールできません。2つ以上の連続したスペースが含まれています。</p>	<p>指定されたインストールフォルダにはインストールできません。</p> <p>(O)</p> <p>2つ以上の連続したスペースが含まれないように指定してください。</p>
<p>The name of the installation folder is invalid. Failed to access the disk drive.</p> <p>インストールフォルダ名に誤りがあります。ディスクドライブへのアクセスに失敗しました。</p>	<p>インストールフォルダ名に誤りがあります。ディスクドライブへのアクセスに失敗しました。</p> <p>(O)</p> <p>入力したインストールフォルダ名を見直してください。</p>
<p>The installation folder path is invalid and includes spaces before and after the "¥¥".</p>	<p>指定されたインストールフォルダにはインストールできません。"¥¥"の前後にスペースが含まれています。</p>

メッセージテキスト	説明
<p>指定されたインストールフォルダにはインストールできません。"¥¥"の前後にスペースが含まれています。</p>	<p>(O) "¥¥"の前後にスペースが含まれないように指定してください。</p>
<p>The specified destination folder is invalid. Contains characters other than those allowed (half-width alphanumeric characters, " ", "_", "."). 指定されたインストールフォルダにはインストールできません。使用可能な文字（半角英数字、" ", "_", "."）以外の文字が含まれています。</p>	<p>指定されたインストールフォルダーにはインストールできません。使用可能な文字（半角英数字、" ", "_", "."）以外の文字が含まれています。 (O) 使用可能な文字を使用して指定しなおしてください。</p>
<p>The installation folder is not empty. Remove all remaining files. インストールフォルダが空ではありません。残っているファイルをすべて削除してください。</p>	<p>インストールフォルダーが空ではありません。 (O) インストールフォルダーに残っているファイルをすべて削除してください。</p>
<p>The installation folder name is invalid. Failed to get disk drive specification. インストールフォルダ名に誤りがあります。内蔵のディスクドライブのみ使用可能です。</p>	<p>インストールフォルダー名に誤りがあります。内蔵のディスクドライブのみ使用可能です。 (O) インストールフォルダーに指定しているドライブが内蔵ディスクドライブであるか確認してください。</p>
<p>The installation folder name is invalid. Do not use multi-byte characters. インストールフォルダ名に誤りがあります。マルチバイト文字は使用できません。</p>	<p>インストールフォルダー名に誤りがあります。マルチバイト文字は使用できません。 (O) 入力したインストールフォルダー名を見直してください。</p>
<p>The installation folder is invalid. Specify an internal drive. インストールフォルダ名に誤りがあります。内蔵のディスクドライブのみ使用可能です。</p>	<p>インストールフォルダー名に誤りがあります。内蔵のディスクドライブのみ使用可能です。 (O) インストールフォルダーに指定しているドライブが内蔵ディスクドライブであるか確認してください。</p>
<p>There is a period at the end of the installation path. インストールフォルダ名に誤りがあります。インストールパスの末尾にピリオドをつけないでください。</p>	<p>インストールフォルダー名に誤りがあります。インストールパスの末尾にピリオドをつけないでください。 (O) 入力したインストールフォルダー名を見直してください。</p>
<p>The installation folder name is too long. It must not exceed 59 bytes. インストールフォルダ名が 60 文字以上です。59 文字以内のフォルダを指定してください。</p>	<p>インストールフォルダー名が 60 文字以上です。 (O) 59 文字以内のフォルダーを指定してください。</p>
<p>The system environment might be corrupted. Retry the operation. If the same error occurs, collect the necessary data and logs, and contact your system administrator. システム環境が壊れている可能性があります。 操作を再試行してください。</p>	<p>システム環境が壊れている可能性があります。 (O) 操作を再試行してください。 同じエラーが発生する場合は、必要な資料やログを採取し、システム管理者に連絡してください。</p>

メッセージテキスト	説明
<p>同じエラーが発生する場合は、必要な資料やログを採取し、システム管理者に連絡してください。</p>	<p>システム環境が壊れている可能性があります。</p> <p>(O)</p> <p>操作を再試行してください。</p> <p>同じエラーが発生する場合は、必要な資料やログを採取し、システム管理者に連絡してください。</p>
<p>Could not uninstall the Viewpoint RAID Agent. The system environment might be corrupted. Retry the operation.</p> <p>If the same error occurs, collect the necessary data and logs, and contact your system administrator.</p> <p>Viewpoint RAID Agent をアンインストールできませんでした。</p> <p>システム環境が壊れている可能性があります。</p> <p>操作を再試行してください。</p> <p>同じエラーが発生する場合は、必要な資料やログを採取し、システム管理者に連絡してください。</p>	<p>Viewpoint RAID Agent をアンインストールできませんでした。</p> <p>(O)</p> <p>システム環境が壊れている可能性があります。</p> <p>操作を再試行してください。</p> <p>同じエラーが発生する場合は、必要な資料やログを採取し、システム管理者に連絡してください。</p>
<p>Could not upgrade or overwrite the Viewpoint RAID Agent. The system environment might be corrupted. Retry the operation.</p> <p>If the same error occurs, collect the necessary data and logs, and contact your system administrator.</p> <p>Viewpoint RAID Agent をアップグレードまたは上書きできませんでした。</p> <p>システム環境が壊れている可能性があります。</p> <p>操作を再試行してください。</p> <p>同じエラーが発生する場合は、必要な資料やログを採取し、システム管理者に連絡してください。</p>	<p>Viewpoint RAID Agent をアップグレードまたは上書きできませんでした。</p> <p>(O)</p> <p>システム環境が壊れている可能性があります。</p> <p>操作を再試行してください。</p> <p>同じエラーが発生する場合は、必要な資料やログを採取し、システム管理者に連絡してください。</p>
<p>Viewpoint RAID Agent Install failed. Retry the operation.</p> <p>If the same error occurs, collect the necessary data and logs, and contact your system administrator.</p> <p>Viewpoint RAID Agent のインストールに失敗しました。</p> <p>操作を再試行してください。</p> <p>同じエラーが発生する場合は、必要な資料やログを採取し、システム管理者に連絡してください。</p>	<p>Viewpoint RAID Agent のインストールに失敗しました。</p> <p>(O)</p> <p>操作を再試行してください。</p> <p>同じエラーが発生する場合は、必要な資料やログを採取し、システム管理者に連絡してください。</p>
<p>Your Installation media might be invalid because vendor mismatch. Contact your system administrator with the installation media and log file.</p> <p>ベンダーが一致しないため、インストールメディアが無効である可能性があります。</p>	<p>ベンダーが一致しないため、インストールメディアが無効である可能性があります。</p> <p>(O)</p> <p>インストールメディアとログファイルを添えてシステム管理者に連絡してください。</p>

メッセージテキスト	説明
<p>インストールメディアとログファイルを添えてシステム管理者に連絡してください。</p>	<p>ベンダーが一致しないため、インストールメディアが無効である可能性があります。</p> <p>(O)</p> <p>インストールメディアとログファイルを添えてシステム管理者に連絡してください。</p>
<p>An unexpected error has occurred. Your installation media might be invalid. Retry the operation. If the same error occurs, contact your system administrator with the installation media and log file. 予期しないエラーが発生しました。 インストールメディアが不正である可能性があります。操作を再試行してください。 同じエラーが発生する場合は、インストールメディアとログファイルを添えてシステム管理者に連絡してください。</p>	<p>予期しないエラーが発生しました。</p> <p>(O)</p> <p>インストールメディアが不正である可能性があります。操作を再試行してください。 同じエラーが発生する場合は、インストールメディアとログファイルを添えてシステム管理者に連絡してください。</p>
<p>An unexpected error has occurred. The system environment might be invalid. Retry the operation. If the same error occurs, contact your system administrator with the installation media and log file. 予期しないエラーが発生しました。 システム環境が不正である可能性があります。操作を再試行してください。 同じエラーが発生する場合は、インストールメディアとログファイルを添えてシステム管理者に連絡してください。</p>	<p>予期しないエラーが発生しました。</p> <p>(O)</p> <p>システム環境が不正である可能性があります。操作を再試行してください。 同じエラーが発生する場合は、インストールメディアとログファイルを添えてシステム管理者に連絡してください。</p>
<p>HTnM Agent for RAID is installed. The system environment might be corrupted. Collect the necessary data and logs, and contact your system administrator. HTnM Agent for RAID がインストールされています。 システム環境が壊れている可能性があります。 必要なデータとログを収集し、システム管理者に連絡してください。</p>	<p>HTnM Agent for RAID がインストールされています。</p> <p>(O)</p> <p>システム環境が壊れている可能性があります。 必要なデータとログを収集し、システム管理者に連絡してください。</p>
<p>Viewpoint RAID Agent Uninstall failed. Retry the operation. If the same error occurs, collect the necessary data and logs, and contact your system administrator. Viewpoint RAID Agent のアンインストールに失敗しました。 操作を再試行してください。 同じエラーが発生する場合は、必要な資料やログを採取し、システム管理者に連絡してください。</p>	<p>Viewpoint RAID Agent のアンインストールに失敗しました。</p> <p>(O)</p> <p>操作を再試行してください。 同じエラーが発生する場合は、必要な資料やログを採取し、システム管理者に連絡してください。</p>

メッセージテキスト	説明
<p>Failed to start the Viewpoint RAID Agent service. When the installation is complete, start the Viewpoint RAID Agent service.</p> <p>Viewpoint RAID Agent サービスの開始に失敗しました。インストールが完了したら、Viewpoint RAID Agent サービスを開始してください。</p>	<p>Viewpoint RAID Agent サービスの開始に失敗しました。</p> <p>(○)</p> <p>インストールが完了したら、Viewpoint RAID Agent サービスを開始してください。</p>
<p>The folder name for storing Hybrid Store is too long. It must not exceed 80 bytes.</p> <p>Hybrid Store の保存用のフォルダ名が 81 文字以上です。80 文字以内のフォルダを指定してください。</p>	<p>Hybrid Store の保存用のフォルダ名が 81 文字以上です。</p> <p>(○)</p> <p>80 文字以内のフォルダを指定してください。</p>
<p>Unexpected error: dialog initialiization failed.</p> <p>Collect the necessary data and logs, and contact your system administrator.</p> <p>予期しないエラー:ダイアログの初期化に失敗しました。</p> <p>必要な資料やログを採取し、システム管理者に連絡してください。</p>	<p>予期しないエラー:ダイアログの初期化に失敗しました。</p> <p>(○)</p> <p>必要な資料やログを採取し、システム管理者に連絡してください。</p>
<p>An unexpected error has occurred. Processing will be interrupted.</p> <p>Collect the necessary data and logs, and contact your system administrator.</p> <p>予期せぬエラーが発生しました。処理を中断します。</p> <p>必要な資料やログを採取し、システム管理者に連絡してください。</p>	<p>予期せぬエラーが発生しました。処理を中断します。</p> <p>(○)</p> <p>必要な資料やログを採取し、システム管理者に連絡してください。</p>
<p>There is insufficient free disk space for installation.</p> <p>(drive: ドライブの容量, required: 必要な容量 MiB, free: 空き容量 MiB)</p> <p>インストールに必要なディスク容量が不足しています。</p> <p>(ドライブ: ドライブの容量, 必要な容量: 必要な容量 MiB, 空き容量: 空き容量 MiB)</p>	<p>インストールに必要なディスク容量が不足しています。</p> <p>(○)</p> <p>システム要件を確認してください。</p>
<p>The following folder will be deleted because the work folder used for installation already exists. Do you want to continue processing?</p> <p>作業フォルダパス</p> <p>Click the Yes button to continue processing, or click the No button to stop.</p> <p>インストールに使用する作業フォルダはすでに存在するため、次のフォルダは削除されます。処理を続行しますか?</p> <p>作業フォルダパス</p> <p>処理を続行する場合ははいボタンを、中止する場合はいいえボタンをクリックしてください。</p>	<p>インストールに使用する作業フォルダと同じ名前のフォルダが存在します。はいを選択した場合、作業フォルダをクリーンにするため作業フォルダは削除されます。いいえを選択した場合、処理を中止します。</p> <p>(○)</p> <p>いいえを選択した場合は、すでに存在するフォルダを確認し、手動で削除するか別のフォルダ名に変更してください。</p>
<p>The following folder will be deleted because the work folder used for uninstallation already exists. Do you want to continue processing?</p>	<p>アンインストールに使用する作業フォルダと同じ名前のフォルダが存在します。はいを選択した場合、作業フォルダをクリーンにするため作業フォルダは削除されます。いいえを選択した場合、処理を中止します。</p>

メッセージテキスト	説明
<p>作業フォルダパス</p> <p>Click the Yes button to continue processing, or click the No button to stop.</p> <p>アンインストールに使用する作業フォルダはすでに存在するため、次のフォルダは削除されます。処理を続行しますか？</p> <p>作業フォルダパス</p> <p>処理を続行する場合ははいボタンを、中止する場合はいいえボタンをクリックしてください。</p>	<p>(O)</p> <p>いいえを選択した場合は、すでに存在するフォルダを確認し、手動で削除するか別のフォルダ名に変更してください。</p>

(3) Viewpoint RAID Agent 運用開始後メッセージ

(a) Viewpoint RAID Agent Windows イベントログの一覧

ここでは、Viewpoint RAID Agent が Windows イベントログに出力するメッセージ情報の一覧を示します。Windows イベントログは、[イベントビューア] ウィンドウのアプリケーションログに表示されます。[イベントビューア] ウィンドウは [コントロールパネル] を開き、[管理ツール] にある [イベントビューア] を選択すると表示されます。Viewpoint RAID Agent が出力するイベントの場合、[イベントビューア] ウィンドウの [ソース] に識別子「PFM」または「PFM-RAID」が表示されます。

メッセージ ID	Windows イベントログ	
	イベント ID	種類
KAVE00009-I	9	情報
KAVE00010-I	10	情報
KAVE00021-I	21	情報
KAVE00022-I	22	情報
KAVE00023-I	23	情報
KAVE00028-I	28	情報
KAVE00029-I	29	情報
KAVE00100-E	100	エラー
KAVE00101-E	101	エラー
KAVE00103-E	103	エラー
KAVE00104-E	104	エラー
KAVE00105-E	105	エラー
KAVE00106-E	106	エラー
KAVE00107-E	107	エラー

メッセージID	Windows イベントログ	
	イベントID	種類
KAVE00108-E	108	エラー
KAVE00119-E	119	エラー
KAVE00123-E	123	エラー
KAVE00126-E	126	エラー
KAVE00131-E	131	エラー
KAVE00133-E	133	エラー
KAVE00134-E	134	エラー
KAVE00140-E	140	エラー
KAVE00141-E	141	エラー
KAVE00157-E	157	エラー
KAVE00160-E	160	エラー
KAVE00161-E	161	エラー
KAVE00162-E	162	エラー
KAVE00163-E	163	エラー
KAVE00164-E	164	エラー
KAVE00166-W	166	警告
KAVE00192-W	192	警告
KAVE00197-E	197	エラー
KAVE00200-E	200	エラー
KAVE00202-E	202	エラー
KAVE00203-W	203	警告
KAVE00206-E	206	エラー
KAVE00999-E	999	エラー
KAVF18000-I	18000	情報
KAVF18001-I	18001	情報
KAVF18002-E	18002	エラー
KAVF18003-E	18003	エラー
KAVF18004-E	18004	エラー
KAVF18100-E	18100	エラー
KAVF18102-E	18102	エラー

メッセージID	Windows イベントログ	
	イベントID	種類
KAVF18105-E	18105	エラー
KAVF18107-E	18107	エラー
KAVF18114-E	18114	エラー
KAVF18116-E	18116	エラー
KAVF18211-E	18211	エラー
KAVF18505-E	18505	エラー
KAVF18506-E	18506	エラー
KAVF18700-I	18700	情報
KAVF18701-I	18701	情報
KAVF18722-E	18722	エラー
KAVF18724-E	18724	エラー
KAVF18731-E	18731	エラー
KAVF18741-E	18741	エラー
KAVF18805-E	18805	エラー
KAVF18806-E	18806	エラー
KAVF18808-E	18808	エラー
KAVF18810-E	18810	エラー
KAVF18811-E	18811	エラー
KAVF18800-I	18800	情報
KAVF18801-I	18801	情報
KAVF18804-E	18804	エラー
KAVL15000-I	15000	情報
KAVL15001-I	15001	情報
KAVL15002-E	15002	エラー
KAVL15003-E	15003	エラー
KAVL15004-E	15004	エラー
KAVL15005-W	15005	警告
KAVL15010-E	15010	エラー
KAVL15012-E	15012	エラー
KAVL15100-E	15100	エラー

メッセージ ID	Windows イベントログ	
	イベント ID	種類
KAVL15101-E	15101	エラー
KAVL15102-E	15102	エラー
KAVL15103-E	15103	エラー
KAVL15104-E	15104	エラー

(b) Viewpoint RAID Agent メッセージ一覧 (KATPxxxxx)

メッセージ ID	メッセージテキスト	説明
KATP01001-E	An unexpected error occurred. (maintenance information=保守情報) 予期しないエラーが発生しました。(保守情報=保守情報)	内部エラーが発生しました。 (O) システム管理者に連絡してください。 問題が解決しない場合は、顧客問い合わせ窓口へ連絡してください。
KATP01002-E	Communication with the storage system has failed. (host name=ストレージシステムのホスト名または IP アドレス, protocol=ストレージシステムとの接続に使用したプロトコル, port=ストレージシステムとの接続に使用したポート番号, status code=ストレージシステムから返却された HTTP ステータスコード) ストレージシステムとの通信に失敗しました。(ホスト名: ストレージシステムのホスト名または IP アドレス, プロトコル: ストレージシステムとの接続に使用したプロトコル, ポート: ストレージシステムとの接続に使用したポート番号, ステータスコード: ストレージシステムから返却された HTTP ステータスコード)	ストレージシステムでエラーが発生しました。 (S) ストレージシステムとの接続を中断します。 (O) SVP およびストレージシステムの稼働状況を確認してください。 問題があれば是正してください。それでも問題が解決しない場合は、原因究明と問題の解決をするために、詳細な調査が必要です。保守情報を採取し、顧客問い合わせ窓口に連絡してください。
KATP01003-E	User authentication to access the storage system failed. (host name =ストレージシステムのホスト名または IP アドレス, user name =ストレージシステムとの接続に使用したユーザ名) ストレージシステムの認証に失敗しました。(ホスト名: ストレージシステムのホスト名または IP アドレス, ユーザ名: ストレージシステムとの接続に使用したユーザ名)	認証情報の設定に誤りがあります。 (S) ストレージシステムとの接続を中断します。 (O) 認証情報の設定を見直してください。
KATP01004-E	An attempt to access the truststore file failed. (trust store file name=トラストストアファイルのパス)	トラストストアファイルのアクセスに失敗しました。 原因は次のいずれかです。

メッセージID	メッセージテキスト	説明
KATP01004-E	トラストストアファイルの読み込みに失敗しました。(トラストストアファイル名: トラストストアファイルのパス)	<ul style="list-style-type: none"> • トラストストアファイルのパス指定先にトラストストアが格納されていません。 • トラストストアファイルに読み込み権限が付与されていません。 <p>(S) トラストストアファイルの読み込みを中断します。</p> <p>(O) 以下を見直してください。</p> <ul style="list-style-type: none"> • トラストストアファイルのパス指定先にトラストストアが格納されているかどうか • トラストストアファイルの読み込み権限が適切かどうか
KATP01005-E	An attempt to read the truststore file failed. (trust store file name = トラストストアファイルのパス) トラストストアファイルの読み込みに失敗しました。(トラストストアファイル名: トラストストアファイルのパス)	<p>トラストストアファイルの読み込みに失敗しました。原因は次のいずれかです。</p> <ul style="list-style-type: none"> • トラストストアファイルのパス指定先に存在するファイルがトラストストアではありません。 • トラストストアのパスワード設定が不正です。 <p>(S) トラストストアファイルの読み込みを中断します。</p> <p>(O) 以下を見直してください。</p> <ul style="list-style-type: none"> • トラストストアファイルのパス指定先にトラストストアが格納されているかどうか • トラストストアのパスワード設定
KATP01006-E	An attempt to connect to the storage system failed. (host name = ストレージシステムのホスト名または IP アドレス, protocol = ストレージシステムとの接続に使用したプロトコル, port = ストレージシステムとの接続に使用したポート番号) ストレージシステムとの接続に失敗しました。(ホスト名: ストレージシステムのホスト名または IP アドレス, プロトコル: ストレージシステムとの接続に使用したプロトコル, ポート: ストレージシステムとの接続に使用したポート番号)	<p>ストレージシステム接続情報の設定に誤りがあります。</p> <p>(S) ストレージシステムとの接続を中断します。</p> <p>(O) ストレージシステム接続情報の設定を見直してください。</p>
KATP01007-E	The data received from the storage system is invalid. (host name = ストレージシステムのホスト名または IP アドレス) ストレージシステムから受信したデータが不正です。(ホスト名: ストレージシステムのホスト名または IP アドレス)	<p>ストレージシステム接続情報の設定に誤りがあります。</p> <p>(S) ストレージシステムとの接続を中断します。</p> <p>(O) ストレージシステム接続情報の設定を見直してください。</p>

メッセージID	メッセージテキスト	説明
KATP01008-E	An attempt to access the metadata file failed. (metadata file name = メタデータファイルのパス) メタデータファイルのアクセスに失敗しました。(メタデータファイル名: メタデータファイルのパス)	Viewpoint RAID Agent インストール先の状態が不正です。 (S) メタデータファイルの読み込みを中断します。 (O) Viewpoint RAID Agent の上書きインストールを実施してください。
KATP01009-E	An attempt to read the metadata file failed. (metadata file name = メタデータファイルのパス) メタデータファイルの読み込みに失敗しました。(メタデータファイル名: メタデータファイルのパス)	メタデータファイルが他のアプリケーションによってロックされているおそれがあります。 (S) メタデータファイルの読み込みを中断します。 (O) ファイルをロックする可能性のあるアプリケーションを停止してください。
KATP01011-E	An attempt to access the property file failed. (property file name = プロパティファイルのパス) プロパティファイルのアクセスに失敗しました。(プロパティファイル名: プロパティファイルのパス)	プロパティファイルの状態が不正です。 (S) プロパティファイルの読み込みを中断します。 (O) プロパティファイルの有無を確認し、存在しない場合はプロパティファイルを再作成してください。
KATP01012-E	An attempt to read the property file failed. (property file name = プロパティファイルのパス) プロパティファイルの読み込みに失敗しました。(プロパティファイル名: プロパティファイルのパス)	プロパティファイルが他のアプリケーションによってロックされているおそれがあります。 (S) プロパティファイルの読み込みを中断します。 (O) プロパティをロックする可能性のあるアプリケーションを停止してください。
KATP01013-W	The value specified for the property is invalid. (property name = プロパティ名, specified value = 指定値, default value = デフォルト値) プロパティの指定値が不正です(プロパティ: プロパティ名, 指定値: 指定値, デフォルト値: デフォルト値)	プロパティの指定値に誤りがあります。 (S) デフォルト値を使用して処理を継続します。 (O) プロパティの指定値を見直してください。
KATP01015-E	The REST API data collection function is not supported on the DKC microcode version of the storage system. (host name = ストレージシステムのホスト名または IP アドレス, storage system serial number = ストレージシステムから返却されたシリアル番号, DKC microcode version of	原因は次のいずれかです。 • 接続先のストレージシステムが REST API をサポートしていません。 • REST API による監視が未サポートのマイクロバージョンです。 (S) ストレージシステムとの接続を中断します。

メッセージID	メッセージテキスト	説明
KATP01015-E	the storage system= ストレージシステムから返却されたDKCマイクロバージョン) ストレージシステムのDKCマイクロバージョンがREST-APIデータ収集機能で未サポートです。(ホスト名: ストレージシステムのホスト名またはIPアドレス, ストレージシリアル: ストレージシステムから返却されたシリアル番号, ストレージDKCマイクロバージョン: ストレージシステムから返却されたDKCマイクロバージョン)	(O) 接続先ストレージシステムを見直してください。
KATP01016-E	The serial number of the storage system does not match the serial number specified by the user. (Host name: ストレージシステムのホスト名またはIPアドレス, Storage serial: ストレージシステムから返却されたシリアル番号, User specified serial: ユーザが指定したシリアル番号) ストレージシステムのシリアル番号とユーザが指定したシリアル番号が一致しません。(ホスト名: ストレージシステムのホスト名またはIPアドレス, ストレージシリアル: ストレージシステムから返却されたシリアル番号, ユーザ指定シリアル: ユーザが指定したシリアル番号)	ストレージシステムのシリアル番号とユーザが指定したシリアル番号が異なります。 (S) ストレージシステムとの接続を中断します。 (O) 指定したシリアル番号を見直してください。
KATP01017-W	The value specified for the property is outside the specifiable range. (property name = プロパティ, specified value = 指定値, default value = デフォルト値, max value = 最大値, min value = 最小値) プロパティの指定値が値域範囲外です。(プロパティ: プロパティ, 指定値: 指定値, デフォルト値: デフォルト値, 最大値: 最大値, 最小値: 最小値)	プロパティに指定したIntegerの値に最大値、最小値の値域範囲外が指定されました。 (S) デフォルト値を使用して処理を継続します。 (O) プロパティの指定値を見直してください。
KATP01018-I	The specified value of the HTTP header was generated. (HTTP header name = HTTPヘッダ名, specified value = 指定値) HTTPヘッダの指定値を生成しました。 (HTTPヘッダ名: HTTPヘッダ名, 指定値: 指定値)	—
KATP02006-W	Data collection was skipped because of a delay in the collection of storage information. (resource name = リソース名, data type of storage information = ストレージシステム情報の種別) ストレージ情報のデータ収集で遅延が発生したため、データ収集をスキップしました。(リ	ストレージシステム情報のデータ収集で遅延が発生しました。 (S) データ収集をスキップします。 (O) リソース情報のデータ収集間隔を大きくしてください。

メッセージID	メッセージテキスト	説明
KATP02006-W	ソース名：リソース名, ストレージ情報の種別：ストレージシステム情報の種別)	ストレージシステム情報のデータ収集で遅延が発生しました。 (S) データ収集をスキップします。 (O) リソース情報のデータ収集間隔を大きくしてください。
KATP02007-W	Data collection was skipped, because an error occurred during the collection of storage information. (resource name = リソース名, data type of storage information = ストレージシステム情報の種別) ストレージ情報のデータ収集でエラーが発生したため、データ収集をスキップしました。(リソース名：リソース名, ストレージ情報の種別：ストレージシステム情報の種別)	ストレージシステム情報のデータ収集でエラーが発生しました。 (S) データ収集をスキップします。 (O) 本メッセージの直前に出力されているメッセージを参照してエラー原因を取り除いてください。
KATP02018-E	An attempt to output the record failed. (record name = 出力対象レコード名) レコードの出力に失敗しました。(レコード名：出力対象レコード名)	レコードの出力中にエラーが発生しました。 (S) レコードの出力を中断します。 (O) 本メッセージの直前に出力されているメッセージを参照してエラー原因を取り除いた後に、Viewpoint RAID Agent を再起動してください。
KATP02019-E	An attempt to create a directory failed. (directory name = ディレクトリ名) ディレクトリの作成に失敗しました。(ディレクトリ名：ディレクトリ名)	ディレクトリの作成に失敗しました。 作成先ディレクトリのアクセス権限が不正です。 (S) ファイルの作成を中断します。 (O) 作成先ディレクトリのアクセス権限を見直してください。
KATP02020-E	An attempt to create a file failed. (file name = ファイル名) ファイルの作成に失敗しました。(ファイル名：ファイル名)	原因は次のいずれかです。 • ファイル出力先ディレクトリのアクセス権限が不正です。 • ファイル出力先ディレクトリのディスク容量が不足しています。 (S) ファイルの作成を中断します。 (O) 以下を見直してください。 • ファイル出力先ディレクトリのアクセス権限 • ファイル出力先ディレクトリのディスク空き容量
KATP02021-W	An attempt to read the agent configuration file failed.	プロパティファイルが他のアプリケーションによってロックされているおそれがあります。

メッセージID	メッセージテキスト	説明
KATP02021-W	Agent 設定ファイルの読み込みに失敗しました。	(S) エージェント設定ファイルの読み込みをスキップします。 (O) ファイルをロックする可能性のあるアプリケーションを停止してください。

(c) Viewpoint RAID Agent メッセージ一覧 (KATRxxxxx)

メッセージID	メッセージテキスト	説明
KATR00104-E	An invalid option is specified. (option = <i>間違っているオプション名</i>) 不正なオプションが指定されています。 <i>間違っているオプション名</i>	不正なオプションが指定されています。 (S) Usage を標準出力へ出力し、コマンドを終了します。 (O) コマンドの構文を確認し、適切な構文でコマンドを再実行してください。
KATR00114-E	A required option is not specified. (option = <i>間違っているオプション名</i>) 必要なオプションが指定されていません。 (option = <i>間違っているオプション名</i>)	必要なオプションが指定されていません。 (S) Usage を標準出力へ出力し、コマンドを終了します。 (O) コマンドの構文を確認し、適切な構文でコマンドを再実行してください。
KATR00115-E	No value is specified for the option. (option = <i>間違っているオプション名</i>) オプションの値が指定されていません。 (option = <i>間違っているオプション名</i>)	必要なオプションが指定されていません。 (S) Usage を標準出力へ出力し、コマンドを終了します。 (O) コマンドの構文を確認し、適切な構文でコマンドを再実行してください。
KATR00116-E	An invalid value is specified. (option = <i>間違った値が指定されたオプション名</i> , value = <i>間違っている値</i>) 不正な値が指定されています。(option = <i>間違った値が指定されたオプション名</i> , value = <i>間違っている値</i>)	不正な値が指定されています。 (S) Usage を標準出力へ出力し、コマンドを終了します。 (O) コマンドの構文を確認し、適切な構文でコマンドを再実行してください。
KATR00117-E	An invalid servicekey is specified. (servicekey = <i>指定されたサービスキー</i>) サービスキーの指定に誤りがあります。 (servicekey = <i>指定されたサービスキー</i>)	サービスキーの指定に誤りがあります。 (S) Usage を標準出力へ出力し、コマンドを終了します。

メッセージID	メッセージテキスト	説明
KATR00117-E	An invalid servicekey is specified. (servicekey = 指定されたサービスキー) サービスキーの指定に誤りがあります。 (servicekey = 指定されたサービスキー)	(O) サービスキーを確認し、適切なサービスキーを指定してコマンドを再実行してください。
KATR00118-E	An invalid path is specified. (directory = 指定されたパス) パスの指定に誤りがあります。(directory = 指定されたパス)	パスの指定に誤りがあります。 (S) コマンドを終了します。 (O) パスの指定方法を確認し、適切な指定方法でコマンドを再実行してください。
KATR00119-E	The specified directory does not exist. (directory = 指定されたパス) 指定されたディレクトリは存在しません。 (directory = 指定されたパス)	指定されたディレクトリは存在しません。 (S) コマンドを終了します。 (O) ディレクトリを確認し、コマンドを再実行してください。
KATR00121-E	The specified agent instance does not exist. (instance name = 指定された Agent インスタンス名) 指定された Agent インスタンスは存在しません。(instance name = 指定された Agent インスタンス名)	指定されたエージェントインスタンスは存在しません。 (S) コマンドを終了します。 (O) 指定したエージェントインスタンス名を確認し、コマンドを再実行してください。
KATR00122-E	You do not have the necessary privilege to execute the command. コマンドの実行権限がありません。	コマンドの実行権限がありません。 (S) コマンドを終了します。 (O) 管理者権限を持つユーザーでコマンドを再実行してください。
KATR00123-E	The system environment is invalid. (detailed information = エラーの詳細情報) システム環境が不正です。詳細情報: エラーの詳細情報	システム環境が不正です。 (S) 処理を中断します。 (O) 問題が解決しない場合は、システム管理者に連絡してください。それでも問題が解決しない場合は、原因究明と問題の解決をするために、詳細な調査が必要です。保守情報を採取し、顧客問い合わせ窓口に連絡してください。
KATR00124-E	An unexpected error occurred during command execution. (detailed information = エラーの詳細情報)	内部エラーが発生しました。 (S) 処理を中断します。

メッセージID	メッセージテキスト	説明
KATR00124-E	コマンド実行中に予期せぬエラーが発生しました。詳細情報: エラーの詳細情報	(O) システム管理者に連絡してください。問題が解決しない場合は、原因究明と問題の解決をするために、詳細な調査が必要です。保守情報を採取し、顧客問い合わせ窓口に連絡してください。
KATR00125-E	Memory is insufficient. メモリー不足が発生しました。	メモリー不足が発生しました。 (S) 処理を中断します。 (O) 不要なアプリケーションやウィンドウを終了し、メモリーを確保してください。
KATR00126-E	The start, stop, or setup command of the service is being executed. サービスの起動・停止コマンドもしくはセットアップコマンドが実行中です。	サービスの起動・停止コマンドもしくはセットアップコマンドが実行中です。 (S) コマンドを終了します。 (O) しばらく待ってからコマンドを再実行してください。
KATR00127-E	An unexpected error occurred during command execution. (servicekey = Agent のサービスキー, instance name = Agent インスタンス名, host name = ホスト名, detailed information = エラーの詳細情報) コマンド実行中に予期せぬエラーが発生しました。(servicekey = Agent のサービスキー, instance name = Agent インスタンス名, host name = ホスト名, detailed information = エラーの詳細情報)	内部エラーが発生しました。 (S) 処理を中断します。 (O) システム管理者に連絡してください。問題が解決しない場合は、原因究明と問題の解決をするために、詳細な調査が必要です。保守情報を採取し、顧客問い合わせ窓口に連絡してください。
KATR00128-E	The length of the specified directory path exceeds ディレクトリのパス長の上限 bytes. (directory = 指定されたパス) 指定されたディレクトリのパス長が ディレクトリのパス長の上限 byte を超えています。(directory = 指定されたパス)	指定されたディレクトリのパス長が上限を超えています。 (S) コマンドを終了します。 (O) パス長を短くしてから再実行してください。
KATR00129-E	The specified directory path is not an absolute path. (directory = 指定されたパス) ディレクトリが絶対パスで指定されていません。(directory = 指定されたパス)	ディレクトリが絶対パスで指定されていません。 (S) コマンドを終了します。 (O) ディレクトリを絶対パスで指定してください。
KATR10021-I	The htmsltool command finished successfully. htmsltool コマンドが成功しました。	htmsltool コマンドが成功しました。
KATR10022-E	Creation of a private key failed.	秘密鍵の作成に失敗しました。

メッセージID	メッセージテキスト	説明
KATR10022-E	秘密鍵の作成に失敗しました。	<p>(S)</p> <p>処理を中断します。</p> <p>(O)</p> <p>RSA 暗号用または楕円暗号用のサーバー証明書の署名アルゴリズムのパラメーターが不正な可能性があります。パラメーターを確認し、適切な値を設定してください。また、ログを参照し、メッセージを確認して、エラー要因を取り除いてください。問題が解決しない場合は、原因究明と問題の解決をするために、詳細な調査が必要です。保守情報を採取し、顧客問い合わせ窓口へ連絡してください。</p>
KATR10023-E	Creation of a self-signed certificate failed. 自己署名証明書の作成に失敗しました。	<p>自己署名証明書の作成に失敗しました。</p> <p>(S)</p> <p>処理を中断します。</p> <p>(O)</p> <p>ログを参照し、メッセージを確認して、エラー要因を取り除いてください。問題が解決しない場合は、原因究明と問題の解決をするために、詳細な調査が必要です。保守情報を採取し、顧客問い合わせ窓口へ連絡してください。</p>
KATR10024-E	Creation of a CSR failed. CSR の作成に失敗しました。	<p>CSR の作成に失敗しました。</p> <p>(S)</p> <p>処理を中断します。</p> <p>(O)</p> <p>ログを参照し、メッセージを確認して、エラー要因を取り除いてください。問題が解決しない場合は、原因究明と問題の解決をするために、詳細な調査が必要です。保守情報を採取し、顧客問い合わせ窓口へ連絡してください。</p>
KATR10025-E	Creation of a certificate content file failed. 自己署名証明書の内容ファイルの作成に失敗しました。	<p>自己署名証明書の内容ファイルの作成に失敗しました。</p> <p>(S)</p> <p>処理を中断します。</p> <p>(O)</p> <p>ログを参照し、メッセージを確認して、エラー要因を取り除いてください。問題が解決しない場合は、原因究明と問題の解決をするために、詳細な調査が必要です。保守情報を採取し、顧客問い合わせ窓口へ連絡してください。</p>
KATR10026-E	An unexpected error occurred during command execution. (detailed information = エラーの詳細情報) コマンド実行中に予期せぬエラーが発生しました。詳細情報 エラーの詳細情報	<p>内部エラーが発生しました。</p> <p>(S)</p> <p>処理を中断します。</p>

メッセージID	メッセージテキスト	説明
KATR10026-E	An unexpected error occurred during command execution. (detailed information = エラーの詳細情報) コマンド実行中に予期せぬエラーが発生しました。詳細情報 エラーの詳細情報	(O) 次の対処をしてください。 <ul style="list-style-type: none"> メモリーが不足していないか確認してください。 しばらく待って再実行してください。問題が解決しない場合は、システム管理者に連絡してください。それでも問題が解決しない場合は、原因究明と問題の解決をするために、詳細な調査が必要です。保守情報を採取し、顧客問い合わせ窓口へ連絡してください。
KATR10027-W	Deletion of a key store failed. キーストアの削除に失敗しました。	キーストアの削除に失敗しました。
KATR10028-I	A service will now start. (service = サービス名) サービスを起動します (service= サービス名)	サービスを起動します。
KATR10029-I	A service will now stop. (service = サービス名) サービスを停止します (service= サービス名)	サービスを停止します。
KATR10030-E	An attempt to start a service failed. (service = サービス名) サービスの起動に失敗しました (service= サービス名)	サービスの起動に失敗しました。 (S) 処理を中断します。 (O) 次の対処をしてください。 <ul style="list-style-type: none"> service に「Agent Services」が出力されている場合は、このメッセージの直前に出力されているメッセージの内容を確認して、エラー原因を取り除いたあとに、htmsrv start コマンドを再実行してください。 管理者権限で実行しているか確認してください。 プロパティファイルに設定したポート番号が、他のプロセスで使用されていないか確認して下さい。 メモリーが不足していないか確認してください。 しばらく待って再実行してください。再度エラーが発生する場合は、サービスを再起動してください。 <p>問題が解決しない場合は、システム管理者に連絡してください。それでも問題が解決しない場合は、原因究明と問題の解決をするために、詳細な調査が必要です。保守情報を採取し、顧客問い合わせ窓口へ連絡してください。</p>
KATR10031-E	An attempt to stop a service failed. (service = サービス名)	サービスの停止に失敗しました。 (S) 処理を中断します。

メッセージID	メッセージテキスト	説明
KATR10031-E	サービスの停止に失敗しました (service= サービス名)	(O) ログを参照し、メッセージを確認して、エラー要因を取り除いてください。問題が解決しない場合は、原因究明と問題の解決をするために、詳細な調査が必要です。保守情報を採取し、顧客問い合わせ窓口へ連絡してください。
KATR10032-I	The specified service is already running. (service = サービス名, serviceid = サービスID) 指定されたサービスは起動しています (service = サービス名, serviceid = サービスID)	指定されたサービスは既に起動しています。
KATR10033-I	The specified service is stopped. (service = サービス名) 指定されたサービスは停止しています (service= サービス名)	指定されたサービスは既に停止しています。 (O) 指定されたサービスを起動する操作を実行したにも関わらず、停止している場合、次の対処をしてください。 <ul style="list-style-type: none"> プロパティファイルに設定したポート番号が、他のプロセスで使用されていないか確認して下さい。 メモリーが不足していないか確認してください。 しばらく待って再実行してください。問題が解決しない場合は、システム管理者に連絡してください。 それでも問題が解決しない場合は、原因究明と問題の解決をするために、詳細な調査が必要です。保守情報を採取し、顧客問い合わせ窓口へ連絡してください。
KATR10034-E	Confirmation of the status of a service failed. (service = サービス名) サービスの状態の問合せに失敗しました (service= サービス名)	サービスの状態の問合せに失敗しました。 (O) ログを参照し、メッセージを確認して、エラー要因を取り除いてください。問題が解決しない場合は、原因究明と問題の解決をするために、詳細な調査が必要です。保守情報を採取し、顧客問い合わせ窓口へ連絡してください。
KATR10035-I	A change to the startup type of a service succeeded. (service = サービス名) サービスの起動種別変更に成功しました (service= サービス名)	サービスの起動種別変更に成功しました。
KATR10036-E	A change to the startup type of a service failed. (service = サービス名) サービスの起動種別変更に失敗しました (service= サービス名)	サービスの起動種別変更に失敗しました。 (O) ログを参照し、メッセージを確認して、エラー要因を取り除いてください。問題が解決しない場合は、原因究明と問題の解決をするために、詳細な調査が必要です。保守情報を採取し、顧客問い合わせ窓口へ連絡してください。

メッセージID	メッセージテキスト	説明
KATR10046-E	An attempt to read an internal file has failed. (maintenance information = <プロパティファイル名> , <エラーコード>) 内部ファイルの読み込みに失敗しました。保守情報: <プロパティファイル名> , <エラーコード>	内部ファイルの読み込みに失敗しました。原因は次のとおりです。 エラーコード 0: ファイルが存在しません。 1: ファイルへのアクセス権がありません。 2: ファイルの形式が不正です。 (S) 初期化処理を終了します。 (O) 事前にバックアップを実施の上, 上書きインストールしてください。
KATR10047-E	An attempt to read a property file has failed. (property file name = <プロパティファイル名> , error code = <エラーコード>) プロパティファイルの読み込みに失敗しました。(プロパティファイル名: <プロパティファイル名> , エラーコード: <エラーコード>)	プロパティファイルの読み込みに失敗しました。原因は次のとおりです。 エラーコード 0: ファイルが存在しません。 1: ファイルへのアクセス権がありません。 2: ファイルの形式が不正です。 (S) 初期化処理を終了します。 (O) エラーコードの値に応じて次の対応を実施してください。 エラーコード 0: 該当のプロパティファイルを適切な場所に配置してください。 1: ファイルのアクセス権の設定を見直してください。 2: 正しい形式にしてください。
KATR10048-E	An unknown property has been specified. (property name = <プロパティ名>) 未知のプロパティが設定されています。(プロパティ名: <プロパティ名>)	未知のプロパティが設定されています。 (S) ほかのプロパティのチェックを続行して, その後システムを終了します。 (O) プロパティの設定を見直してください。
KATR10049-E	The value specified for a property is invalid. (property file name = <プロパティファイル名> , property name = <プロパティ名> , specified value = <設定値>) プロパティの設定値が不正です。(プロパティファイル名: <プロパティファイル名> , プロパティ名: <プロパティ名> , 設定値: <設定値>)	プロパティの設定値が不正です。 (S) 初期化処理を終了します。 (O) プロパティの設定を見直してください。

メッセージID	メッセージテキスト	説明
KATR10050-E	An internal file is invalid. (maintenance information = <プロパティ名>) 内部ファイルが不正です。保守情報: <プロパティ名>	システムプロパティに未知のプロパティが設定されています。 (S) 処理を継続します。 (O) 事前にバックアップを実施の上、上書きインストールしてください。
KATR10051-E	An internal file is invalid. (maintenance information = <プロパティファイル名> , <プロパティ名> , <設定値>) 内部ファイルが不正です。保守情報: <プロパティファイル名> , <プロパティ名> , <設定値>	システムプロパティの設定値が不正です。 (S) 初期化処理を終了します。 (O) 事前にバックアップを実施の上、上書きインストールしてください。
KATR10074-E	The Agent service is running. Agent のサービスが起動中です。	サービスが起動中です。 (S) コマンドを終了します。 (O) サービスを停止してから、コマンドを再実行してください。
KATR10081-E	The file or directory could not be accessed. (servicekey = Agent のサービスキー , instance name = Agent インスタンス名 , host name = ホスト名) ファイルまたはディレクトリにアクセスできません。 (servicekey = Agent のサービスキー , instance name = Agent インスタンス名 , host name = ホスト名)	次の原因が考えられます。 • アクセス権限がない • ファイルシステムがアンマウントされている • ファイルのパスがディレクトリのパスになっている (S) 該当のエージェントインスタンスに対する処理を中断します。 (O) 指定したディレクトリにアクセスできることを確認してから、コマンドを再実行してください。
KATR10084-E	Processing failed for some or all Agent instances. (command name = 処理の名称 (バックアップ、リストア) , servicekey = Agent のサービスキー , instance name = Agent インスタンス名 , host name = ホスト名) 一部またはすべての Agent インスタンスについて、処理の名称(バックアップ、リストア) が失敗しています。 (servicekey = Agent のサービスキー , instance name = Agent インスタンス名 , host name = ホスト名)	コマンドの実行に失敗しました。 (O) 直前のエラーの対処方法を実施してください。
KATR10085-E	There is not enough disk capacity to execute the command. (command name	コマンドを実行するためのディスク容量が不足しています。

メッセージID	メッセージテキスト	説明
KATR10085-E	<p>= 処理の名称(データベースのコンバート、バックアップ、リストア), servicekey = サービスキー, instance name = インスタンス名, host name = ホスト名)</p> <p>処理の名称(データベースのコンバート、バックアップ、リストア) 実行中にディスク容量が不足しました。(servicekey = サービスキー, instance name = インスタンス名, host name = ホスト名)</p>	<p>(S) 該当のエージェントインスタンスに対する処理を中断します。</p> <p>(O) ディスクの空き容量を増やすか、出力先を変更してからコマンドを再実行してください。</p>
KATR10086-I	Database backup will now start. バックアップを開始します。	バックアップを開始します。
KATR10087-I	Database backup ended normally. (output destination = 出力先) バックアップが正常に終了しました。出力先: 出力先	バックアップが正常に終了しました。
KATR10089-E	Failed to back up the Hybrid Store. Hybrid Store のバックアップに失敗しました。	<p>コマンドの実行に失敗しました。</p> <p>(S) 処理を中断します。</p> <p>(O) 直前のエラーの対処方法を実施してください。</p>
KATR10090-I	Hybrid Store backup will now start. (servicekey = Agent のサービスキー, instance name = Agent インスタンス名, host name = ホスト名, record = レコード名) Hybrid Store のバックアップを開始します。 (servicekey = Agent のサービスキー, instance name = Agent インスタンス名, host name = ホスト名, record = レコード名)	Hybrid Store のバックアップを開始します。
KATR10091-I	Hybrid Store restoration will now start. (backup file = バックアップディレクトリ) Hybrid Store のリストアを開始します。バックアップディレクトリ: バックアップディレクトリ	Hybrid Store のリストアを開始します。
KATR10092-I	Hybrid Store restoration ended successfully. Hybrid Store のリストアが正常に終了しました。	Hybrid Store のリストアが正常に終了しました。
KATR10093-E	The instance name of the backup data does not match the name of the instance to which the data is to be restored.	<p>リストア先のインスタンス名とバックアップデータのインスタンス名が一致していません。</p> <p>(S) コマンドを終了します。</p>

メッセージID	メッセージテキスト	説明
KATR10093-E	リストア先のインスタンス名とバックアップデータのインスタンス名が一致していません。	(O) リストア先のインスタンス名をバックアップデータのインスタンス名と一致させてから、コマンドを再実行してください。
KATR10094-E	The version and revision number (リストア先エージェントのバージョン情報) of the Agent of backup data does not match that of the Agent to which the data is to be restored. リストア先 Agent のバージョンおよびリビジョン (リストア先エージェントのバージョン情報) がバックアップデータと一致していません。	リストア先エージェントのバージョンおよびリビジョンがバックアップデータと一致していません。 (S) コマンドを終了します。 (O) リストア先エージェントのバージョンおよびリビジョンをバックアップデータと一致させてから、コマンドを再実行してください。
KATR10095-E	The backup data is invalid. (servicekey = Agent のサービスキー , instance name = Agent インスタンス名 , host name = ホスト名) バックアップデータが不正です。 (servicekey = Agent のサービスキー , instance name = Agent インスタンス名 , host name = ホスト名)	バックアップデータが不正なため、リストアに失敗しました。 (S) 該当のエージェントインスタンスに対する処理を中断します。 (O) バックアップデータが不正なため、データベースのリストアができません。他のバックアップデータがある場合は、そのバックアップデータをリストアしてください。
KATR10096-E	Hybrid Store restoration failed. Hybrid Store のリストアに失敗しました。	コマンドの実行に失敗しました。 (S) 処理を中断します。 (O) 直前のエラーの対処方法を実施してください。
KATR10097-I	Hybrid Store restoration will now start. (servicekey = Agent のサービスキー , instance name = Agent インスタンス名 , host name = ホスト名 , record = レコード名) Hybrid Store のリストアを開始します。 (servicekey = Agent のサービスキー , instance name = Agent インスタンス名 , host name = ホスト名 , record = レコード名)	Hybrid Store のリストアを開始します。
KATR10098-E	The specified directory is not empty. 指定したディレクトリが空になっていません。	指定したディレクトリが空になっていません。 (S) コマンドを終了します。

メッセージID	メッセージテキスト	説明
KATR10098-E	The specified directory is not empty. 指定したディレクトリが空になっていません。	(O) 指定したディレクトリを空にするか、別のディレクトリを指定して、コマンドを再実行してください。
KATR10104-E	The file or directory could not be accessed. ファイルまたはディレクトリにアクセスできません。	次の原因が考えられます。 <ul style="list-style-type: none"> • アクセス権がない • ファイルシステムがアンマウントされている • ファイルのパスがディレクトリのパスになっている (S) 処理を中断します。 (O) 指定したディレクトリにアクセスできることを確認してから、コマンドを再実行してください。
KATR10107-E	The specified agent instance does not exist. (servicekey = Agent のサービスキー) 指定された Agent インスタンスは存在しません。(servicekey = Agent のサービスキー)	指定されたサービスキーに該当するエージェントインスタンスは存在しません。 (S) コマンドを終了します。 (O) サービスキーを確認し、コマンドを再実行してください。
KATR10108-E	The specified agent instance does not exist. 指定された Agent インスタンスは存在しません。	バックアップまたはリストア対象のエージェントインスタンスは存在しません。 (S) コマンドを終了します。 (O) バックアップまたはリストア対象のエージェントが存在することを確認し、コマンドを再実行してください。
KATR10109-E	The backup data is invalid. (directory = オプションで指定されたバックアップデータ格納先) バックアップデータが不正です。(directory = オプションで指定されたバックアップデータ格納先)	バックアップデータが不正なため、リストアに失敗しました。 (S) リストアを中断します。 (O) オプションで指定したディレクトリが正しいか確認してください。正しく指定している場合は、バックアップデータが不正になっているためリストアできません。他のバックアップデータがある場合は、そのバックアップデータをリストアしてください。
KATR10110-E	A empty directory is specified. (directory = オプションで指定されたバックアップデータ格納先) 空のディレクトリが指定されました。(directory = オプションで指定されたバックアップデータ格納先)	空のディレクトリが指定されました。 (S) リストアを中断します。

メッセージID	メッセージテキスト	説明
KATR10110-E	A empty directory is specified. (directory = オプションで指定されたバックアップデータ格納先) 空のディレクトリが指定されました。 (directory = オプションで指定されたバックアップデータ格納先)	(O) オプションで指定したディレクトリが正しいか確認してください。
KATR10111-I	Revise the configuration of the agent instance that is restored. リストアが完了したインスタンスの設定を見直してください。	リストアが完了したインスタンスの設定を見直してください。 (O) リストアが完了したインスタンスの設定を見直してください。
KATR10114-E	Failed to set the memory size.	コマンドの実行に失敗しました。 (S) 処理を中断します。 (O) 直前のエラーの対処方法を実施してください。
KATR10126-E	An unexpected error occurred during command execution. (detailed information = エラーの詳細情報) コマンド実行中に予期せぬエラーが発生しました。(詳細情報 = エラーの詳細情報)	コマンドで内部エラーが発生しました。 (S) 処理を中断します。 (O) htmsbackup コマンドまたは htmsrestore コマンド実行時にこのメッセージが出力された場合、環境が不正な状態になっている可能性があります。Viewpoint RAID Agent を再インストールした後、コマンドを再実行してください。
KATR10127-I	The target agent does not exist. 対象となる Agent が存在しません。	対象となるエージェントが存在しません。
KATR10147-I	The specified service is waiting for startup. (service = <サービス名>) 指定されたサービスは起動待機中です。 (service=<サービス名>)	サービスは、起動待機中です。
KATR10163-E	An unexpected error occurred during command execution. (detailed information = エラーの詳細情報) コマンド実行中に予期せぬエラーが発生しました。(詳細情報 = エラーの詳細情報)	コマンド内部でエラーが発生しました。 (S) 処理を中断します。 (O) このメッセージが出力された場合、環境が不正な状態になっている可能性があります。 Viewpoint RAID Agent を再インストールしてください。
KATR10164-E	An attempt to create a file failed. (file name = ファイル名)	ファイルの作成に失敗しました。

メッセージID	メッセージテキスト	説明
KATR10164-E	An attempt to create a file failed. (file name = ファイル名)	(S) ファイルの作成処理をスキップします。 (O) 以下を見直して、再実行してください。 <ul style="list-style-type: none"> ファイル出力先ディレクトリの書き込み権限があるか。 ファイル出力先ディレクトリの十分なディスク空き容量があるか。 ファイル名と同名のディレクトリが存在しないか。
KATR10165-E	An attempt to delete a file failed. (file name = ファイル名)	ファイルの削除に失敗しました。 (S) ファイルの削除処理をスキップします。 (O) ファイルを手動で削除してください。
KATR11008-E	An HTTP header is invalid. (header name = <HTTP ヘッダのキー>, value = <HTTP ヘッダの値>) HTTP ヘッダが不正です。(ヘッダ名: <HTTP ヘッダのキー>, 値: <HTTP ヘッダの値>)	指定した HTTP ヘッダが不正です。 (O) システム管理者に連絡してください。問題が解決しない場合は、原因究明と問題の解決をするために、詳細な調査が必要です。保守情報を採取し、顧客問い合わせ窓口に連絡してください。
KATR11009-E	Specify the "<HTTP ヘッダのキー>" HTTP header correctly, and then retry the operation. 正しい HTTP ヘッダ (<HTTP ヘッダのキー>) を指定して、リトライしてください。	正しい HTTP ヘッダ (<HTTP ヘッダのキー>) を指定して、リトライしてください。 (O) システム管理者に連絡してください。問題が解決しない場合は、原因究明と問題の解決をするために、詳細な調査が必要です。保守情報を採取し、顧客問い合わせ窓口に連絡してください。
KATR11010-E	The specified agent instance does not exist. (specified agent-instance name = <指定されたインスタンス ID>) 指定した Agent インスタンスが存在しません。(指定 Agent インスタンス名: <指定されたインスタンス ID>)	指定したエージェントインスタンスが存在しません。 (O) システム管理者に連絡してください。問題が解決しない場合は、原因究明と問題の解決をするために、詳細な調査が必要です。保守情報を採取し、顧客問い合わせ窓口に連絡してください。
KATR11011-E	Specify an agent instance that can execute API, and then retry the operation. API を実行可能な Agent インスタンスを指定してリトライしてください。	API を実行可能なエージェントインスタンスを指定してリトライしてください。 (O) システム管理者に連絡してください。問題が解決しない場合は、原因究明と問題の解決をするために、詳細な調査が必要です。保守情報を採取し、顧客問い合わせ窓口に連絡してください。

メッセージID	メッセージテキスト	説明
KATR11012-E	The specified record ID does not exist. (record ID = <指定されたレコード ID>) 指定したレコード ID が存在しません。(指定レコード ID: <指定されたレコード ID>)	指定したレコード ID が存在しません。 (O) システム管理者に連絡して、連携している Viewpoint と Viewpoint RAID Agent のバージョンが正しいことを確認してください。正しい場合は、原因究明と問題の解決をするために、詳細な調査が必要です。保守情報を採取し、顧客問い合わせ窓口に連絡してください。
KATR11013-E	Specify a record ID supported by the agent, and then retry the operation. Agent がサポートしているレコード ID を指定してリトライしてください。	エージェントがサポートしているレコード ID を指定してリトライしてください。 (O) システム管理者に連絡してください。問題が解決しない場合は、原因究明と問題の解決をするために、詳細な調査が必要です。保守情報を採取し、顧客問い合わせ窓口に連絡してください。
KATR11014-E	Required values in the query string are missing. (<クエリ文字列で指定しなければならないキー名 複数ある場合はカンマ区切りで列挙>) クエリ文字列に必要な値が指定されていません。(<クエリ文字列で指定しなければならないキー名 複数ある場合はカンマ区切りで列挙>)	クエリ文字列に必要な値が指定されていません。 (O) システム管理者に連絡してください。問題が解決しない場合は、原因究明と問題の解決をするために、詳細な調査が必要です。保守情報を採取し、顧客問い合わせ窓口に連絡してください。
KATR11015-E	Specify the missing values, and then retry the operation. 不足している値を指定して、リトライしてください。	不足している値を指定して、リトライしてください。 (O) システム管理者に連絡してください。問題が解決しない場合は、原因究明と問題の解決をするために、詳細な調査が必要です。保守情報を採取し、顧客問い合わせ窓口に連絡してください。
KATR11016-E	Values that can not be specified in the query string are specified. (<クエリ文字列で指定した値 複数ある場合はカンマ区切りで列挙>) クエリ文字列に指定できない値が指定されています。(<クエリ文字列で指定した値 複数ある場合はカンマ区切りで列挙>)	クエリ文字列に指定できない値が指定されています。 (O) システム管理者に連絡してください。問題が解決しない場合は、原因究明と問題の解決をするために、詳細な調査が必要です。保守情報を採取し、顧客問い合わせ窓口に連絡してください。
KATR11017-E	Remove the following items from the query string, and then retry the operation: <クエリ文字列で指定した値 複数ある場合はカンマ区切りで列挙> クエリ文字列から(<クエリ文字列で指定した値 複数ある場合はカンマ区切りで列挙>)の箇所を取り除き、リトライしてください。	クエリ文字列から(<クエリ文字列で指定した値 複数ある場合はカンマ区切りで列挙>)の箇所を取り除き、リトライしてください。 (O) システム管理者に連絡してください。問題が解決しない場合は、原因究明と問題の解決をするために、詳細な調査が必要です。保守情報を採取し、顧客問い合わせ窓口に連絡してください。

メッセージID	メッセージテキスト	説明
KATR11018-E	In the query string, a key is specified with an invalid value. (key = <クエリ文字列で指定したキー名> , value = <クエリ文字列で指定したキーに対する値>) クエリ文字列でキー名に対して不正な値が設定されています。(キー名: <クエリ文字列で指定したキー名> , 値: <クエリ文字列で指定したキーに対する値>)	クエリ文字列でキー名に対して不正な値が設定されています。 (O) システム管理者に連絡してください。問題が解決しない場合は、原因究明と問題の解決をするために、詳細な調査が必要です。保守情報を採取し、顧客問い合わせ窓口に連絡してください。
KATR11019-E	Revise the value of the key, and then retry the operation. (key = <クエリ文字列で指定したキー名> , value = <クエリ文字列で指定したキーに対する値>) <クエリ文字列で指定したキー名> の値 <クエリ文字列で指定したキーに対する値> を確認して、修正のうえリトライしてください。	<クエリ文字列で指定したキー名> の値 <クエリ文字列で指定したキーに対する値> を確認して、修正のうえリトライしてください。 (O) システム管理者に連絡してください。問題が解決しない場合は、原因究明と問題の解決をするために、詳細な調査が必要です。保守情報を採取し、顧客問い合わせ窓口に連絡してください。
KATR11020-E	The specified time format is invalid. (key = <クエリ文字列で指定したキー名> , value = <クエリ文字列で指定したキーに対する値>) 指定した時刻のフォーマットが不正です。(キー名: <クエリ文字列で指定したキー名> 、 値: <クエリ文字列で指定したキーに対する値>)	指定した時刻のフォーマットが不正です。 (O) システム管理者に連絡してください。問題が解決しない場合は、原因究明と問題の解決をするために、詳細な調査が必要です。保守情報を採取し、顧客問い合わせ窓口に連絡してください。
KATR11021-E	In the query string, check the value specified for the key. The time format to be used is "YYYY-MM-DDThh:mmZ" (for example, 2013-12-03T21:52Z). (key = <クエリ文字列で指定したキー名> , value = <クエリ文字列で指定したキーに対する値>) クエリ文字列で(<クエリ文字列で指定したキー名>)に指定した値(<クエリ文字列で指定したキーに対する値>)を確認してください。時刻のフォーマットはYYYY-MM-DDThh:mmZ(e.g. 2013-12-03T21:52Z)です。	クエリ文字列で(<クエリ文字列で指定したキー名>)に指定した値(<クエリ文字列で指定したキーに対する値>)を確認してください。時刻のフォーマットはYYYY-MM-DDThh:mmZ(e.g. 2013-12-03T21:52Z)です。 (O) システム管理者に連絡してください。問題が解決しない場合は、原因究明と問題の解決をするために、詳細な調査が必要です。保守情報を採取し、顧客問い合わせ窓口に連絡してください。
KATR11022-E	A server error occurred. (error detail = <エラー内容>) サーバエラーが発生しました。(エラー内容: <エラー内容>)	サーバーエラーが発生しました。 (O) システム管理者に連絡してください。問題が解決しない場合は、原因究明と問題の解決をするために、詳細な調査が必要です。保守情報を採取し、顧客問い合わせ窓口に連絡してください。
KATR11023-E	Contact the system administrator. If the problem cannot be resolved, contact	システム管理者に連絡してください。問題が解決しない場合は、原因究明と問題の解決をするために、詳細な調査

メッセージID	メッセージテキスト	説明
KATR11023-E	Support Center, who might ask you to collect maintenance information. システム管理者に連絡してください。問題が解決しない場合は、原因究明と問題の解決をするために、詳細な調査が必要です。保守情報を採取し、顧客問い合わせ窓口に連絡してください。	が必要です。保守情報を採取し、顧客問い合わせ窓口に連絡してください。
KATR11024-E	An attempt to load information failed, because the Agent instance is currently being initialized. (host name = ホスト名, Agent type = エージェント種別, instance name = Agent インスタンス名) Agent インスタンスが初期化処理中のため、情報取得に失敗しました。(ホスト名: ホスト名, エージェント種別: エージェント種別, インスタンス名: Agent インスタンス名)	エージェントインスタンスが初期化処理中のため、情報取得に失敗しました。 (O) しばらく待ってから再実行してください。それでもエラーが発生する場合は、システム管理者に連絡してください。問題が解決しない場合は、原因究明と問題の解決をするために、詳細な調査が必要です。保守情報を採取し、顧客問い合わせ窓口に連絡してください。
KATR11025-E	Wait a while, and then try the operation again. If the error reoccurs, contact the system administrator. If the problem cannot be resolved, contact Support Center, who might ask you to collect maintenance information. しばらく待ってから再実行してください。それでもエラーが発生する場合は、システム管理者に連絡してください。問題が解決しない場合は、顧客問い合わせ窓口へ連絡してください。	初期化処理中のエージェントインスタンスに対して情報取得を行った。
KATR11026-E	An attempt to read data failed. (instance name = <指定されたインスタンス ID>, record ID = <指定されたレコード ID>, data timestamp = <データ時刻>) データの読み込みに失敗しました。(インスタンス名: <指定されたインスタンス ID>, レコード ID: <指定されたレコード ID>, データ時刻: <データ時刻>)	稼働性能情報ファイルのオープンエラーです。 (S) 対象データをスキップしてデータ取得を続けます。 (O) システム管理者に連絡してください。問題が解決しない場合は、原因究明と問題の解決をするために、詳細な調査が必要です。保守情報を採取し、顧客問い合わせ窓口に連絡してください。
KATR11027-E	A data-file analysis error occurred. (instance name = <指定されたインスタンス ID>, record ID = <指定されたレコード ID>, data timestamp = <データ時刻>) データの解析エラーが発生しました。(インスタンス名: <指定されたインスタンス ID>, レコード ID: <指定されたレコード ID>, データ時刻: <データ時刻>)	稼働性能情報ファイルのフォーマット不正です。 (S) 対象データをスキップしてデータ取得を続けます。 (O) 繰り返し問題が発生する場合には、管理者もしくはカスタマーサポートに連絡してください。
KATR11033-E	Values that cannot be specified by using the current type of Performance database	Performance データベースの種別でサポートしていないリクエストキーが指定されています。

メッセージID	メッセージテキスト	説明
KATR11033-E	string are specified. (active mode = 現在の Performance データベースの種別, key that cannot be used = クエリ文字列で指定したキーのうち, サポートしていないキー) クエリ文字列に Performance データベースの種別でサポートしていないキーが指定されています。(Performance データベースの種別 = 現在の Performance データベースの種別, 使用できないキー = クエリ文字列で指定したキーのうち, サポートしていないキー)	(S) 処理を中断し, エラーレスポンスを返却する。 (O) システム管理者に連絡してください。問題が解決しない場合は, 原因究明と問題の解決をするために, 詳細な調査が必要です。保守情報を採取し, 顧客問い合わせ窓口に連絡してください。
KATR11034-E	Remove the following items from the query string, and then try the operation again. (クエリ文字列で指定したキーのうち, サポートしていないキー) If you want to use a key that you specify, change the type of the Performance database. クエリ文字列から(クエリ文字列で指定したキーのうち, サポートしていないキー)の箇所を取り除き, リトライしてください。指定したキーを利用する場合は Performance データベースの種別を変更してください。	現在の Performance データベースの種別ではサポートしていないリクエストキーが指定されている。 (S) 処理を中断し, エラーレスポンスを返却する。
KATR12010-E	Initialization failed. 初期化に失敗しました。	初期化処理中に異常が発生しています。 (S) 処理を中断します。 (O) Viewpoint RAID Agent REST Web Service を再起動してください。再度エラーが発生する場合は, システム管理者に連絡してください。問題が解決しない場合は, 原因究明と問題の解決をするために, 詳細な調査が必要です。保守情報を採取し, 顧客問い合わせ窓口へ連絡してください。
KATR12014-E	Initialization is incomplete. 初期化されていません。	初期化に失敗した状態で, 処理を続行しようとした。 (S) 処理を中断します。 (O) Viewpoint RAID Agent REST Web Service を再起動してください。再度エラーが発生する場合は, システム管理者に連絡してください。問題が解決しない場合は, 原因究明と問題の解決をするために, 詳細な調査が必要です。保守情報を採取し, 顧客問い合わせ窓口へ連絡してください。
KATR12025-E	A property file cannot be read. ((property file = <プロパティファイル>) プロパティファイルが読み込めません。(プロパティファイル: <プロパティファイル>)	プロパティファイルが読み込めませんでした。 (S) 処理を中断します。

メッセージID	メッセージテキスト	説明
KATR12025-E	A property file cannot be read. ((property file = <プロパティファイル>) プロパティファイルが読み込めません。(プロパティファイル： <プロパティファイル>)	(O) プロパティファイルの存在、権限を確認してください。
KATR12026-E	Check whether the property file " <プロパティファイル> " exists and its permissions. プロパティファイルの存在及び権限を確認してください。(プロパティファイル： <プロパティファイル>)	プロパティファイルの存在および権限を確認してください。
KATR12027-E	A required property is not specified. (property file = <プロパティファイル> , key = <プロパティのキー>) 必要なプロパティが指定されていません。(プロパティファイル： <プロパティファイル> , キー： <プロパティのキー>)	必須のプロパティが指定されていません。 (S) 処理を中断します。 (O) プロパティファイルの設定を確認してください。
KATR12028-E	Check the settings in the property file. プロパティファイルの設定を確認してください。	プロパティファイルの設定を確認してください。
KATR12029-W	A system property cannot be accessed. The default value will be used. (key = <プロパティのキー>) システムプロパティにアクセスできません。デフォルト値を使用します。(キー： <プロパティのキー>)	システムプロパティが設定されていません。 (S) 処理を続行します。 (O) システムプロパティを設定してください。
KATR12030-W	An environment variable cannot be accessed. The default value will be used. (name of environment variable = <環境変数名>) 環境変数にアクセスできません。デフォルト値を使用します。(環境変数名： <環境変数名>)	環境変数が設定されていません。 (S) 処理を続行します。 (O) 環境変数を設定してください。
KATR12040-E	An interrupt occurred. 割り込みが発生しました。	割り込みが発生しました。 (S) 処理を中断します。
KATR12041-E	Timeout occurred. タイムアウトが発生しました。	タイムアウトが発生しました。 (S) 処理を中断します。
KATR12044-E	The number of threads exceeded the maximum. スレッド数が最大数を超過しました。	リクエストが集中して、最大実行数を超過しました。 (S) 処理を中断します。 (O) 時間をおいてリクエストを実行してください。

メッセージID	メッセージテキスト	説明
KATR12046-E	An error occurred during termination processing. 終了処理でエラーが発生しました。	終了処理でエラーが発生しました。 (S) 処理を続行します。 (O) Viewpoint RAID Agent REST Web Service を再起動してください。再度エラーが発生する場合は、システム管理者に連絡してください。問題が解決しない場合は、原因究明と問題の解決をするために、詳細な調査が必要です。保守情報を採取し、顧客問い合わせ窓口へ連絡してください。
KATR12047-W	The value of a property cannot be converted to a numerical value. The default value will be used. (key = <プロパティのキー>) プロパティの設定値が数値に変換できません。デフォルト値を使用します。(キー: <プロパティのキー>)	数値を設定するプロパティの値が、数値に変換できません。 (S) 処理を続行します。 (O) 該当するプロパティの設定値を見直してください。
KATR12049-E	The format of content specified in the configuration file is invalid. (file path = 設定ファイルのパス, row = 問題が発生した設定ファイルの行, specified content = 問題が発生した設定ファイルの文字列) 設定ファイルの記述内容の形式が不正です。(設定ファイルのパス = 設定ファイルのパス, 行 = 問題が発生した設定ファイルの行, 記述内容 = 問題が発生した設定ファイルの文字列)	設定ファイルの記述内容が不正な形式です。 (S) 処理を中断します。 (O) 該当する行の記述内容を見直してください。
KATR12050-E	The configuration file contains a section name that is specified more than once. (file path = 設定ファイルのパス, row = 重複したセクション名が見つかった行, section name = セクション名) 設定ファイル内のセクション名が重複しています。(設定ファイルのパス = 設定ファイルのパス, 行 = 重複したセクション名が見つかった行, セクション名 = セクション名)	設定ファイル内のセクション名が重複しています。 (S) 処理を中断します。 (O) 該当するセクション名を見直してください。
KATR12051-E	The configuration file contains a key name that is specified more than once. (file path = 設定ファイルのパス, row = 重複したキー名が見つかった行, key name = キー名) 設定ファイル内のキー名が重複しています。(設定ファイルのパス = 設定ファイルのパス, 行 = 重複したキー名が見つかった行, キー名 = キー名)	設定ファイル内のキー名が重複しています。 (S) 処理を中断します。 (O) 該当するキー名を見直してください。

メッセージID	メッセージテキスト	説明
KATR12052-E	Failed to read a properties file. (file = プロパティファイル名, section = セクション名, label = ラベル名) プロパティファイルの読み込みに失敗しました。(file: プロパティファイル名, section: セクション名, label: ラベル名)	プロパティファイルの読み込みに失敗しました。 (S) 処理を中断します。 (O) プロパティファイルの権限を確認してください。権限がある場合は、プロパティの設定を見直してください。
KATR12053-E	Performance data could not be acquired because initialization processing failed after a restoration or migration. (host name = ホスト名, agent type = エージェント種別, instance name = Agent インスタンス名) リストア後または移行後の初期化処理で失敗しているため、パフォーマンスデータが取得できません。(ホスト名: ホスト名, エージェント種別: エージェント種別, インスタンス名: Agent インスタンス名)	リストア (htmsrestore コマンド) の対象データが破損しています。 (S) パフォーマンスデータ取得リクエストを中断します。 (O) リストア処理 (htmsrestore コマンド) の前提条件を満たしているか確認してください。問題がある場合には、前提条件を満たした上で、マニュアルの手順に従い、再度実施してください。
KATR13000-E	An error occurred in the initialization processing. (initialization target = 初期化対象, cause of the error = 原因) 初期化処理でエラーが発生しました。(初期化対象: 初期化対象, 原因: 原因)	初期化処理でエラーが発生しました。 (O) システム管理者に連絡してください。問題が解決しない場合は、原因究明と問題の解決をするために、詳細な調査が必要です。保守情報を採取し、顧客問い合わせ窓口に連絡してください。
KATR13202-W	Processing to collect Agent instance information was skipped, because an error occurred. (host name: ホスト名, instance name: インスタンス名) エラーが発生したため、エージェントインスタンスの情報収集をスキップします。(ホスト名: ホスト名, インスタンス名: インスタンス名)	インスタンスの情報が収集できませんでした。 (O) 問題が繰り返し発生する場合は、システム管理者に連絡してください。問題が解決しない場合は、原因究明と問題の解決をするために、詳細な調査が必要です。保守情報を採取し、顧客問い合わせ窓口に連絡してください。
KATR13203-E	Failed to create a Hybrid Store. (host name: ホスト名, instance name: インスタンス名, Agent type: エージェント種別) Hybrid Store の作成に失敗しました。(ホスト名: ホスト名, インスタンス名: インスタンス名, エージェント種別: エージェント種別)	Hybrid Store の初期化中にディレクトリを作成できませんでした。 (O) ディスク容量の空きがあるか、ディレクトリおよびファイルにアクセスが可能か確認してから、コマンドを再実行してください。
KATR13204-E	Failed to read a performance data file. (file path: パス) 稼働性能情報ファイルの読み込みに失敗しました。(ファイルパス: パス)	ファイルが壊れているか、ファイルへのアクセス権がありません。 (O) ファイルへアクセスが可能かどうか確認してから、再実行してください。それでも問題が解決しない場合は、システム管理者に連絡してください。問題が解決しない場合は、原因究明と問題の解決をするために、詳細

メッセージID	メッセージテキスト	説明
KATR13204-E	Failed to read a performance data file. (file path: パス) 稼働性能情報ファイルの読み込みに失敗しました。(ファイルパス: パス)	な調査が必要です。保守情報を採取し、顧客問い合わせ窓口に連絡してください。
KATR13205-E	No instance key is specified. インスタンス名が指定されていません。	インスタンス名が指定されていません。 (O) インスタンス名を指定してから再実行してください。
KATR13206-E	No record name is specified. レコード名が指定されていません。	レコード名が指定されていません。 (O) レコード名を指定してから再実行してください。
KATR13207-E	The specified startTime is later than the endTime. 指定された startTime が endTime より後の時刻になっています。	指定された startTime が endTime より後の時刻になっています。 (O) startTime と endTime を両方指定してから再実行してください。
KATR13208-E	No startTime is specified, or no endTime is specified. startTime または endTime のどちらか一方だけ指定されています。	startTime または endTime のどちらか一方だけ指定されています。 (O) startTime と endTime を両方指定してから再実行してください。
KATR13209-E	The value specified for the restriction is invalid. (field name: フィールド名 , value: 値) 指定された条件式の値が不正です。(フィールド名: フィールド名 , 値: 値)	指定された条件式の値が不正です。 (O) 条件式の値を確認してから再実行してください。
KATR13210-E	The format of the value specified for the date restriction is invalid. (field name: フィールド名 , value: 値) 指定された条件式の日付のフォーマットが不正です。(フィールド名: フィールド名 , 値: 値)	指定された条件式の日付のフォーマットが不正です。 (O) 日付のフォーマットを正しく指定してください。
KATR13211-E	The format of the value specified for the utime restriction is invalid. (field name: フィールド名 , value: 値) 指定された条件式の utime のフォーマットが不正です。(フィールド名: フィールド名 , 値: 値)	指定された条件式の utime のフォーマットが不正です。 (O) utime のフォーマットを正しく指定してください。
KATR13212-E	The specified field type is not supported. (field name: フィールド名 , value: 値) 指定されたフィールドの型は未サポートです。(フィールド名: フィールド名 , 値: 値)	指定されたフィールドの型は未サポートです。 (O) サポートしているフィールドを確認してから再実行してください。

メッセージID	メッセージテキスト	説明
KATR13214-I	Processing to update all instances will start. (task ID: タスク ID , number of instances: インスタンス数) 全インスタンスの更新処理を開始します。 (Task ID: タスク ID , インスタンス数: インスタンス数)	全インスタンスの更新処理を開始します。
KATR13215-I	Processing to update all records of the instance will start. (task ID: タスク ID , instance information: インスタンス情報 , number of record types: レコード種別名) インスタンスの全レコード更新処理を開始します。 (Task ID: タスク ID , インスタンス情報: インスタンス情報 , レコード種別数: レコード種別名)	インスタンスの全レコード更新処理を開始します。
KATR13217-E	An error occurred when a record is updated. (task ID: タスク ID , instance information: インスタンス情報 , record name: レコード種別名 , task name: 処理名) レコードの更新中にエラーが発生しました。 (Task ID: タスク ID , インスタンス情報: インスタンス情報 , レコード名: レコード種別名 , 処理名: 処理名)	Disk IO エラーまたは内部エラーが発生しました。 (O) ディスク容量の空きがあるかおよびディスクへアクセスが可能かどうかを確認し、問題があれば是正したのち、エージェントのサービスを再起動してください。それでも問題が解決しない場合は、システム管理者に連絡してください。問題が解決しない場合は、原因究明と問題の解決をするために、詳細な調査が必要です。保守情報を採取し、顧客問い合わせ窓口に連絡してください。
KATR13219-I	Processing to update the instance ended. (task ID: タスク ID , instance information: インスタンス情報 , number of record types: インスタンスのレコード種別数 , records that were successfully updated: 成功したレコード種別数 , records that failed to be updated: 失敗したレコード種別数) インスタンスの更新処理が終了しました。 (Task ID: タスク ID , インスタンス情報: インスタンス情報 , レコード種別数: インスタンスのレコード種別数 , 成功: 成功したレコード種別数 , 失敗: 失敗したレコード種別数)	インスタンスの更新処理が終了しました。
KATR13220-I	Processing to update all instances ended. (task ID: タスク ID , number of instances: インスタンス情報 , instances that were successfully updated: 成功したインスタンス数 , instances whose update was skipped: スキップしたインスタンス数 , instances that failed to be updated: 失敗したインスタンス数) 全インスタンスの更新処理が終了しました。 (Task ID: タスク ID , インスタンス数: インスタンス数)	全インスタンスの更新処理が終了しました。

メッセージID	メッセージテキスト	説明
KATR13220-I	スタンス情報, 成功: 成功したインスタンス数, スキップ: スキップしたインスタンス数, 失敗: 失敗したインスタンス数)	全インスタンスの更新処理が終了しました。
KATR13221-W	Processing to update an instance was skipped, because the processing to update the instance is still running. (task ID: タスク ID, instance information: インスタンス情報, skip count: 連続してスキップした回数) インスタンス更新処理が動作中のため, 更新処理をスキップします。(Task ID: タスク ID, インスタンス情報: インスタンス情報, スキップ回数: 連続してスキップした回数)	インスタンス更新処理が動作中のため, 更新処理をスキップします。
KATR13222-E	The Hybrid Store database will be made read-only because an internal error occurred. (instance info: インスタンス情報, record: レコード種別) 内部エラーが発生したため, Hybrid Store を読み取り専用にします。インスタンス情報: インスタンス情報, レコード: レコード種別)	ファイルまたはディレクトリへのアクセスに失敗したか, 内部エラーが発生しました。 (O) ネットワークとディスクの状態を確認し, 問題があれば是正したのち, エージェントのサービスを再起動してください。それでも問題が解決しない場合は, システム管理者に連絡してください。問題が解決しない場合は, 原因究明と問題の解決をするために, 詳細な調査が必要です。保守情報を採取し, 顧客問い合わせ窓口に連絡してください。
KATR13223-I	The Hybrid Store is in read-only mode. (instance information: インスタンス情報, record: レコード種別) Hybrid Store が読み取り専用になっています。(インスタンス情報: インスタンス情報, レコード: レコード種別)	Hybrid Store が読み取り専用になっています。
KATR13224-E	Data acquisition failed, because an unexpected error occurred. (query: クエリ情報) エラーが発生したため, データ取得に失敗しました。(クエリ: クエリ情報)	Disk IO エラーまたは内部エラーが発生しました。 (O) ネットワークとディスクの状態を確認し, 問題があれば是正したのち, エージェントのサービスを再起動してください。それでも問題が解決しない場合は, システム管理者に連絡してください。問題が解決しない場合は, 原因究明と問題の解決をするために, 詳細な調査が必要です。保守情報を採取し, 顧客問い合わせ窓口に連絡してください。
KATR13225-E	An error occurred during the processing to update an instance. (task ID: タスク ID, instance information: インスタンス情報) インスタンスの更新中にエラーが発生しました。(Task ID: タスク ID, インスタンス情報: インスタンス情報)	Disk IO エラーまたは内部エラーが発生しました。 (O) ディスク容量の空きがあるかおよびディスクへアクセスが可能かどうか確認し, 問題があれば是正したのち, エージェントのサービスを再起動してください。それでも問題が解決しない場合は, システム管理者に連絡してください。問題が解決しない場合は, 原因究明と

メッセージID	メッセージテキスト	説明
KATR13225-E	An error occurred during the processing to update an instance. (task ID: タスク ID , instance information: インスタンス情報) インスタンスの更新中にエラーが発生しました。(Task ID: タスク ID , インスタンス情報: インスタンス情報)	問題の解決をするために、詳細な調査が必要です。保守情報を採取し、顧客問い合わせ窓口に連絡してください。
KATR13226-E	An error occurred during the processing to update all instances. (task ID: タスク ID) 全インスタンスの更新中にエラーが発生しました。(Task ID: タスク ID)	Disk IO エラーまたは内部エラーが発生しました。 (O) ディスク容量の空きがあるかおよびディスクへアクセスが可能かどうか確認し、問題があれば是正したのち、エージェントのサービスを再起動してください。それでも問題が解決しない場合は、システム管理者に連絡してください。問題が解決しない場合は、原因究明と問題の解決をするために、詳細な調査が必要です。保守情報を採取し、顧客問い合わせ窓口に連絡してください。
KATR13228-I	Agent instances will be updated. (instances to be updated: インスタンス情報の一覧) 次のインスタンスを更新対象とします。(対象インスタンス: インスタンス情報の一覧)	次のインスタンスを更新対象とします。
KATR13230-E	Failed to create a performance data file. 稼働性能情報ファイルの作成に失敗しました。	Performance データベースのデータの移行後またはリストア後の初期化処理に失敗しています。 (O) データの移行先ディレクトリ以下にデータが存在する場合は、該当するデータを削除した後コマンドを再実行し、サービスを再起動してください。それでも問題が解決しない場合は、システム管理者に連絡してください。問題が解決しない場合は、原因究明と問題の解決をするために、詳細な調査が必要です。保守情報を採取し、顧客問い合わせ窓口に連絡してください。
KATR13231-E	The required values could not be obtained from the definition file. (file path: 定義ファイルのパス , section: セクション名 , subsection: サブセクション名 , key: キー名) 定義ファイルから値を取得できませんでした。(ファイルパス: 定義ファイルのパス , セクション: セクション名 , サブセクション: サブセクション名 , キー: キー名)	定義ファイルに値が存在しません。 (O) 定義ファイルの値を見直して、サービスを再起動してください。
KATR13232-E	The required values could not be obtained from the definition file. (file path: 定義ファイルのパス , key: キー名)	定義ファイルに値が存在しません。 (O) 定義ファイルの値を見直して、サービスを再起動してください。

メッセージID	メッセージテキスト	説明
KATR13232-E	定義ファイルから値を取得できませんでした。 (ファイルパス: 定義ファイルのパス, キー: キー名)	定義ファイルに値が存在しません。 (O) 定義ファイルの値を見直して、サービスを再起動してください。
KATR13233-E	The format of the value specified in the definition file is invalid. (file path: 定義ファイルのパス, section: セクション名, subsection: サブセクション名, key: キー名, value: 値, correct format: 正しいフォーマット) 定義ファイルの値のフォーマットが不正です。 (ファイルパス: 定義ファイルのパス, セクション: セクション名, サブセクション: サブセクション名, キー: キー名, 値: 値, 正しいフォーマット: 正しいフォーマット)	定義ファイルの値のフォーマットが不正です。 (O) 定義ファイルの値のフォーマットを見直して、サービスを再起動してください。
KATR13234-E	The format of the value specified in the definition file is invalid. (file path: 定義ファイルのパス, key: キー名, value: 値, correct format: 正しいフォーマット) 定義ファイルの値のフォーマットが不正です。 (ファイルパス: 定義ファイルのパス, キー名: キー名, 値: 値, 正しいフォーマット: 正しいフォーマット)	定義ファイルの値のフォーマットが不正です。 (O) 定義ファイルの値のフォーマットを見直して、サービスを再起動してください。
KATR13235-E	The value specified in the definition file is outside of the valid range. (file path: 定義ファイルのパス, section: セクション名, subsection: サブセクション名, key: キー名, value: 値, minimum value: 最小値, maximum value: 最大値) 定義ファイルの値が値域外です。(ファイルパス: 定義ファイルのパス, セクション: セクション名, サブセクション: サブセクション名, キー: キー名, 値: 値, 最小値: 最小値, 最大値: 最大値)	定義ファイルの値が値域外です。 (O) 定義ファイルの値を見直して、サービスを再起動してください。
KATR13236-E	The value specified in the definition file is outside of the valid range. (file path: 定義ファイルのパス, key: キー名, value: 値, minimum value: 最小値, maximum value: 最大値) 定義ファイルの値が値域外です。(ファイルパス: 定義ファイルのパス, キー: キー名, 値: 値, 最小値: 最小値, 最大値: 最大値)	定義ファイルの値が値域外です。 (O) 定義ファイルの値を見直して、サービスを再起動してください。
KATR13237-E	The length of the value specified in the definition file exceeds the maximum length. (file path: 定義ファイルのパス,	定義ファイルの値が長すぎます。

メッセージID	メッセージテキスト	説明
KATR13237-E	section: セクション名, subsection: サブセクション名, key: キー名, maximum length: 最大長) 定義ファイルの値の文字列が長すぎます。 (ファイルパス: 定義ファイルのパス, セクション: セクション名, サブセクション: サブセクション名, キー: キー名, 最大長: 最大長)	(O) 定義ファイルの値を見直して, サービスを再起動してください。
KATR13238-E	The length of the value specified in the definition file exceeds the maximum length. (file path: 定義ファイルのパス, key: キー名, maximum length: 最大長) 定義ファイルの値の文字列が長すぎます。 (ファイルパス: 定義ファイルのパス, キー: キー名, 最大長: 最大長)	定義ファイルの値が長すぎます。 (O) 定義ファイルの値を見直して, サービスを再起動してください。
KATR13239-E	Failed to load the definition file. (file path: 定義ファイルのパス) 定義ファイルの読み込みに失敗しました。 (ファイルパス: 定義ファイルのパス)	定義ファイルの読み込み中にエラーが発生しました。 (O) 定義ファイルにアクセスできるか確認し, サービスを再起動してください。
KATR13240-E	Failed to parse the definition file. (file path: 定義ファイルのパス, cause of the error: 原因の説明文) 定義ファイルの解析に失敗しました。(ファイルパス: 定義ファイルのパス, 原因: 原因の説明文)	定義ファイルの解析中にエラーが発生しました。 (O) 定義ファイルの記述形式を見直して, サービスを再起動してください。
KATR13241-E	The required definition file could not be found. (file path: 定義ファイルのパス) 動作に必要なファイルが見つかりませんでした。(ファイルパス: 定義ファイルのパス)	定義ファイルの読み込み中にエラーが発生しました。または, Hybrid Store への切り替えを実施しました。 (O) 定義ファイルがあるかどうか確認してから, サービスを再起動してください。ファイルがない場合は, 再インストールしてください。 Hybrid Store へ切り替えた直後にこのメッセージが出力されるのは想定内の動作です。インストーラーによる Hybrid Store への切り替えが正常終了した場合は対処の必要はありません。 切り替え後, しばらくたってから発生した場合は, 定義ファイルがあるかどうか確認してから, サービスを再起動してください。ファイルがない場合は, 再インストールしてください。
KATR13242-W	The definition file could not be found. (file path: 定義ファイルのパス) 定義ファイルが見つかりませんでした。(ファイルパス: 定義ファイルのパス)	定義ファイルの読み込み中にエラーが発生しました。
KATR13243-I	Collection of the performance data file is now possible.	稼働性能情報ファイルの取得が可能になりました。

メッセージID	メッセージテキスト	説明
KATR13243-I	稼働性能情報ファイルの取得が可能になりました。	稼働性能情報ファイルの取得が可能になりました。
KATR13244-I	A performance data file was created successfully. 稼働性能情報ファイルの作成が完了しました。	稼働性能情報ファイルの作成が完了しました。
KATR13246-E	The length of the directory path specified as the output directory for performance data files exceeds the upper limit. (directory: パス) 稼働性能情報ファイル出力先ディレクトリのパス長が、指定可能な上限値を超えています。 (ディレクトリ: パス)	稼働性能情報ファイル出力先ディレクトリのパス長が、指定可能な上限値を超えています。 (O) プロパティに設定した稼働性能情報ファイル出力先ディレクトリのパスを見直した後、サービスを再起動してください。
KATR13247-E	The length of the directory path specified as the output directory for performance data files exceeds the upper limit. (hostname: ホスト名 , instance name: インスタンス名 , directory: パス) 稼働性能情報ファイル出力先ディレクトリのパス長が、指定可能な上限値を超えています (ホスト名: ホスト名 , インスタンス名: インスタンス名 , ディレクトリ: パス)	稼働性能情報ファイル出力先ディレクトリのパス長が、指定可能な上限値を超えています。 (O) プロパティに設定した稼働性能情報ファイル出力先ディレクトリのパスを見直した後、サービスを再起動してください。
KATR13249-W	The update processing will be skipped because the Hybrid Store database is currently read-only. (instance info: インスタンス情報) Hybrid Store が現在読み込み専用となっているため、更新処理をスキップします。(インスタンス情報: インスタンス情報)	Hybrid Store が現在読み込み専用となっているため、更新処理をスキップします。
KATR13250-E	Failed to access a directory while a performance data file was being read. (directory: パス) 稼働性能情報ファイルの読み込み中に、ディレクトリへのアクセスに失敗しました。(ディレクトリ: パス)	ディレクトリが存在しないか、ディレクトリへのアクセス権がありません。 (O) ディレクトリへアクセスが可能かどうか確認してから、再実行してください。それでも問題が解決しない場合は、システム管理者に連絡してください。問題が解決しない場合は、原因究明と問題の解決をするために、詳細な調査が必要です。保守情報を採取し、顧客問い合わせ窓口に連絡してください。
KATR13251-E	The output directory for performance data files does not exist. (directory: パス) 稼働性能情報ファイル出力先ディレクトリが存在しません。(ディレクトリ: パス)	稼働性能情報ファイルの出力先ディレクトリが存在しません。 (O) プロパティに設定した稼働性能情報ファイルの出力先ディレクトリのパスを見直した後、サービスを再起動してください。

メッセージID	メッセージテキスト	説明
KATR13252-E	The output directory for performance data files path is not absolute path. (directory: パス) 稼働性能情報ファイル出力先ディレクトリが絶対パスで指定されていません。(ディレクトリ: パス)	稼働性能情報ファイルの出力先ディレクトリが絶対パスで指定されていません。 (O) プロパティに設定した稼働性能情報ファイルの出力先ディレクトリのパスを見直した後、サービスを再起動してください。
KATR13253-E	The output directory for performance data files does not exist. (hostname: ホスト名 , instance name: インスタンス名 , directory: パス) 稼働性能情報ファイル出力先ディレクトリが存在しません。(ホスト名: ホスト名 , インスタンス名: インスタンス名 , ディレクトリ: パス)	稼働性能情報ファイルの出力先ディレクトリが存在しません。 (O) プロパティに設定した稼働性能情報ファイルの出力先ディレクトリのパスを見直した後、サービスを再起動してください。
KATR13254-E	The output directory for performance data files is not absolute path. (hostname: ホスト名 , instance name: インスタンス名 , directory: パス) 稼働性能情報ファイル出力先ディレクトリが絶対パスで指定されていません。(ホスト名: ホスト名 , インスタンス名: インスタンス名 , ディレクトリ: パス)	稼働性能情報ファイルの出力先ディレクトリが絶対パスで指定されていません。 (O) プロパティに設定した稼働性能情報ファイルの出力先ディレクトリのパスを見直した後、サービスを再起動してください。
KATR13255-E	Failed to delete a file during a service startup. (file path: 削除に失敗したファイルの絶対パス) サービスの起動中にファイルの削除処理に失敗しました。(ファイルパス: 削除に失敗したファイルの絶対パス)	削除対象ファイルにロックがかかっているか、権限不足のため、削除できません。 (O) 次の要因に該当していないか確認してください。 <ul style="list-style-type: none"> • ファイルパスに表示されるファイルの削除権限があるか確認してください。 • ファイルパスに表示されるファイルをロックするおそれのあるアプリケーションまたはサービスを停止してください。 • 次のプログラムと競合しているおそれがあります。これらのプログラムを停止してください。 <ul style="list-style-type: none"> - セキュリティ監視プログラム - ウィルス検出プログラム - プロセス監視プログラム 削除可能な状態にした上で、サービスを再起動してください。
KATR13266-I	The output of Timeline data was enabled. Timeline データの出力を有効にしました。	Timeline データの出力を有効にしました。
KATR13267-I	The output of Timeline data was disabled. Timeline データの出力を無効にしました。	Timeline データの出力を無効にしました。

メッセージID	メッセージテキスト	説明
KATR13999-I	Processing to output messages to log files started. (level: 出力レベル, file size: ファイルサイズ, number of files: ファイル数) メッセージログ出力を開始しました。(出力レベル: 出力レベル, ファイルサイズ: ファイルサイズ, ファイル数: ファイル数)	メッセージログ出力を開始しました。
KATR14200-I	Initialization processing finished. 初期化処理が完了しました。	初期化処理が完了しました。
KATR14201-I	Termination processing finished. 終了処理が完了しました。	終了処理が完了しました。
KATR14202-E	Initialization processing failed. 初期化処理に失敗しました。	初期化処理に失敗しました。 (O) このメッセージの直前に出力されているエラー情報で示されるメッセージIDのメッセージを確認し、そのメッセージで示されている対処を実施してください。
KATR14203-E	An unexpected error occurred. 予期しないエラーが発生しました。	予期しないエラーが発生しました。 (O) システム管理者に連絡してください。問題が解決しない場合は、原因究明と問題の解決をするために、詳細な調査が必要です。保守情報を採取し、顧客問い合わせ窓口に連絡してください。
KATR14204-I	Record collection will now start. (record name: レコード名一覧) レコードの収集を開始します。(レコード名: レコード名一覧)	レコードの収集を開始します。
KATR14205-E	Collection will be skipped because no collectable data exists in SVP. SVPに収集可能なデータが存在しないため、収集をスキップします。	SVPに収集可能なデータが存在しません。 (O) Storage Navigatorにログインして、Performance Monitorのモニタスイッチが有効になっているか確認してください。有効になっている場合は、しばらく待ってから、このメッセージが継続して出力されているか確認してください。 問題があれば是正してください。それでも問題が解決しない場合は、原因究明と問題の解決をするために、詳細な調査が必要です。保守情報を採取し、顧客問い合わせ窓口に連絡してください。
KATR14206-I	Record collection terminated. (successful: 収集に成功したレコード名一覧, skipped: 収集可能なデータが存在しないため、スキップしたレコード名一覧, unsupported: 該当するストレージ種別で非サポートのレコード名一覧, failed: 収集に失敗したレコード名一	レコードの収集を終了しました。

メッセージID	メッセージテキスト	説明
KATR14206-I	<p>覧, uncollected: エラーにより収集が実行されなかったレコード名一覧)</p> <p>レコードの収集を終了しました。(成功: 収集に成功したレコード名一覧, スキップ: 収集可能なデータが存在しないため, スキップしたレコード名一覧, 未サポート: 該当するストレージ種別で非サポートのレコード名一覧, 失敗: 収集に失敗したレコード名一覧, 未収集: エラーにより収集が実行されなかったレコード名一覧)</p>	レコードの収集を終了しました。
KATR14207-E	<p>Record collection was stopped because a communication error occurred while information was being collected from the SVP.</p> <p>SVP からの情報収集中に通信エラーが発生したため, レコードの収集を中止しました。</p>	<p>SVP との通信中に, 通信エラーが発生しました。</p> <p>(O)</p> <p>次の確認をしてください。</p> <ul style="list-style-type: none"> • jpcinssetup コマンドで設定した IP アドレス, ホスト名, およびポート番号が正しいか確認してください。 • ネットワークの状態を確認し, SVP と通信できるか確認してください。 • SVP およびストレージシステムの稼働状況を確認してください。 <p>問題があれば是正してください。それでも問題が解決しない場合は, 原因究明と問題の解決をするために, 詳細な調査が必要です。保守情報を採取し, 顧客問い合わせ窓口に連絡してください。</p>
KATR14208-I	<p>The process will now be restarted because a change was detected in the version of the connection destination SVP.</p> <p>接続先 SVP のバージョンの変更を検知したため, プロセスを再起動します。</p>	SVP のマイクロコードのアップデートなどによるバージョン変更を検知しました。
KATR14209-E	<p>Record collection was stopped because the performance-data collection-target storage system is not managed by the connection-destination SVP. (serial number: ストレージシステムのシリアル番号)</p> <p>パフォーマンスデータ取得対象のストレージシステムが接続先 SVP で管理されていないため, レコードの収集を中止しました。(シリアル番号: ストレージシステムのシリアル番号)</p>	<p>該当するシリアル番号を持つストレージシステムが接続先の SVP で管理されていません。</p> <p>(O)</p> <p>メッセージに出力されているシリアル番号を持つストレージシステムが, jpcinssetup コマンドで指定したホスト名または IP アドレスを持つ SVP に管理されていることを確認してください。</p> <p>jpcinssetup コマンドで指定したホスト名または IP アドレスを持つ SVP に, 該当するシリアル番号を持つストレージシステムが管理されていない場合は, jpcinssetup コマンドを実行する必要があります。</p> <p>jpcinssetup コマンドを実行し, 該当するシリアル番号を持つストレージシステムを持つストレージシステムを管理している SVP のホスト名または IP アドレスを指定し, サービスを再起動してください。</p>

メッセージID	メッセージテキスト	説明
KATR14210-E	Record collection was stopped because login to SVP failed. SVP へのログインに失敗したため、レコードの収集を中止しました。	SVP へのログインに失敗しました。 (O) 次のどちらかの対処を実施してください。 <ul style="list-style-type: none"> • ユーザー名とパスワードが正しいか確認して、サービスを再起動してください。 • 同一ホストまたは別のホストで、同じユーザーアカウントで SVP にログインしているプロセスが存在しないか確認してください。
KATR14211-E	Record collection was stopped because an error occurred while information was being collected from the SVP. SVP からの情報取得中にエラーが発生したため、レコードの収集を中止しました。	SVP からの情報取得中に SVP 内でエラーが発生しました。 (O) 次の確認をしてください。 <ul style="list-style-type: none"> • このエラーは一時的である可能性があります。しばらく待ってから、同じメッセージが出力されているか確認してください。 • 同一ホストまたは別のホスト上で動作するほかのソフトウェアが処理を実行中の可能性があります。SVP(TCP/IP)接続を使用したパフォーマンスデータの収集と、ほかのソフトウェアの一部の機能は同時に実行できません。しばらく待ってから、同じメッセージが出力されているか確認してください。 • SVP およびストレージシステムの稼働状況を確認してください。 <p>問題があれば是正してください。それでも問題が解決しない場合は、原因究明と問題の解決をするために、詳細な調査が必要です。保守情報を採取し、顧客問い合わせ窓口に連絡してください。</p>
KATR14212-E	Record collection was stopped because the format of the host name or IP address specified by using the <code>jpcinssetup</code> command is invalid. (host name or IP address: <code>jpcinssetup</code> コマンドで指定したホスト名または IP アドレス) <code>jpcinssetup</code> コマンドで指定した SVP のホスト名または IP アドレスの形式が不正のため、レコードの収集を中止しました。(ホスト名または IP アドレス: <code>jpcinssetup</code> コマンドで指定したホスト名または IP アドレス)	<code>jpcinssetup</code> コマンドで指定した SVP のホスト名または IP アドレスの形式が不正です。 (O) <code>jpcinssetup</code> コマンドで指定したホスト名または IP アドレスの形式を見直し、サービスを再起動してください。
KATR14213-E	Record collection was stopped because access to a directory or file failed. (path: ディレクトリまたはファイルのパス) ディレクトリまたはファイルへのアクセスに失敗したため、レコードの収集を中止しました。(パス: ディレクトリまたはファイルのパス)	ディレクトリまたはファイルが存在しないか、ディレクトリまたはファイルへのアクセス権がありません。 (O) ディレクトリまたはファイルへアクセスが可能かどうか確認してください。 問題があれば是正してください。それでも問題が解決しない場合は、原因究明と問題の解決をするために、

メッセージID	メッセージテキスト	説明
KATR14213-E	Record collection was stopped because access to a directory or file failed. (path: ディレクトリまたはファイルのパス) ディレクトリまたはファイルへのアクセスに失敗したため、レコードの収集を中止しました。(パス: ディレクトリまたはファイルのパス)	詳細な調査が必要です。保守情報を採取し、顧客問い合わせ窓口に連絡してください。
KATR14214-E	Record collection was stopped because an unexpected error occurred. 予期せぬエラーが発生したため、レコードの収集を中止しました。	予期しないエラーが発生しました。 (O) 原因究明と問題の解決をするために、詳細な調査が必要です。保守情報を採取し、顧客問い合わせ窓口に連絡してください。
KATR14215-E	Record collection failed. (record name: 収集に失敗したレコード名) レコードの収集に失敗しました。(レコード名: 収集に失敗したレコード名)	レコードの収集に失敗しました。 (O) このメッセージの直前に出力されているエラー情報で示されるメッセージIDのメッセージを確認し、そのメッセージで示されている対処を実施してください。
KATR14216-E	A communication error occurred while performance data was being collected from the SVP. SVPからのパフォーマンスデータ取得中に通信エラーが発生しました。	SVPからのパフォーマンスデータ取得中に通信エラーが発生しました。 (O) 次の確認をしてください。 <ul style="list-style-type: none"> • jpcinssetup コマンドで設定したIPアドレス、ホスト名、およびポート番号が正しいか確認してください。 • ネットワークの状態を確認し、SVPと通信できるか確認してください。 • SVPおよびストレージシステムの稼働状況を確認してください。 • ストレージシステムの通信プロトコルがサポートバージョンであることを確認してください。 問題があれば是正してください。それでも問題が解決しない場合は、原因究明と問題の解決をするために、詳細な調査が必要です。保守情報を採取し、顧客問い合わせ窓口に連絡してください。
KATR14217-E	An error occurred while performance data was being collected from the SVP. SVPからのパフォーマンスデータ取得中にエラーが発生しました。	SVPからのパフォーマンスデータ取得中にエラーが発生しました。 (O) 次の確認をしてください。 <ul style="list-style-type: none"> • このエラーは一時的である可能性があります。しばらく待ってから、同じメッセージが出力されているか確認してください。 • 同一ホストまたは別のホスト上で動作するほかのソフトウェアが処理を実行中の可能性があります。SVP(TCP/IP)接続を使用したパフォーマンスデー

メッセージID	メッセージテキスト	説明
KATR14217-E	An error occurred while performance data was being collected from the SVP. SVP からのパフォーマンスデータ取得中にエラーが発生しました。	<p>タの収集と、ほかのソフトウェアの一部の機能は同時に実行できません。しばらく待ってから、同じメッセージが出力されているか確認してください。</p> <ul style="list-style-type: none"> SVP およびストレージシステムの稼働状況を確認してください。 <p>問題があれば是正してください。それでも問題が解決しない場合は、原因究明と問題の解決をするために、詳細な調査が必要です。保守情報を採取し、顧客問い合わせ窓口に連絡してください。</p>
KATR14218-E	Failed to write data to the operation performance data file. (record name: <i>書き込みに失敗したレコード名</i>) 稼働性能情報ファイルの書き込みに失敗しました。(レコード名: <i>書き込みに失敗したレコード名</i>)	<p>Disk IO エラーが発生しました。</p> <p>(O)</p> <p>ディスク容量の空きがあるかおよびディスクへアクセスが可能かどうか確認し、問題があれば是正したのち、Viewpoint RAID Agent のサービスを再起動してください。それでも問題が解決しない場合は、システム管理者に連絡してください。問題が解決しない場合は、原因究明と問題の解決をするために、詳細な調査が必要です。保守情報を採取し、顧客問い合わせ窓口に連絡してください。</p>
KATR14219-E	Failed to collect storage system information because a communication error occurred while information was being collected from the SVP. SVP からの情報収集中に通信エラーが発生したため、ストレージシステムの情報取得に失敗しました。	<p>SVP との通信に失敗しました。</p> <p>(O)</p> <p>次の確認をしてください。</p> <ul style="list-style-type: none"> jpcinssetup コマンドで設定した IP アドレス、ホスト名、およびポート番号が正しいか確認してください。 ネットワークの状態を確認し、SVP と通信できるか確認してください。 SVP およびストレージシステムの稼働状況を確認してください。 <p>問題があれば是正してください。それでも問題が解決しない場合は、原因究明と問題の解決をするために、詳細な調査が必要です。保守情報を採取し、顧客問い合わせ窓口に連絡してください。</p>
KATR14220-E	Failed to collect storage system information because an error occurred during communication with the SVP. SVP との通信中にエラーが発生したため、ストレージシステムの情報取得に失敗しました。	<p>SVP との通信中にエラーが発生しました。</p> <p>(O)</p> <p>次の確認をしてください。</p> <ul style="list-style-type: none"> このエラーは一時的である可能性があります。しばらく待ってから、同じメッセージが出力されているか確認してください。 同一ホストまたは別のホスト上で動作するほかのソフトウェアが処理を実行中の可能性があります。SVP(TCP/IP)接続を使用したパフォーマンスデータの収集と、ほかのソフトウェアの一部の機能は同時に実行できません。しばらく待ってから、同じメッセージが出力されているか確認してください。

メッセージID	メッセージテキスト	説明
KATR14220-E	Failed to collect storage system information because an error occurred during communication with the SVP. SVP との通信中にエラーが発生したため、ストレージシステムの情報取得に失敗しました。	<ul style="list-style-type: none"> SVP およびストレージシステムの稼働状況を確認してください。 <p>問題があれば是正してください。それでも問題が解決しない場合は、原因究明と問題の解決をするために、詳細な調査が必要です。保守情報を採取し、顧客問い合わせ窓口に連絡してください。</p>
KATR14221-E	Failed to collect storage system information because the performance-data collection-target storage system was not managed by the connection-destination SVP. (serial number: ストレージシステムのシリアル番号) パフォーマンスデータ取得対象のストレージシステムが接続先 SVP で管理されていないため、ストレージシステムの情報取得に失敗しました。(シリアル番号: ストレージシステムのシリアル番号)	<p>該当するシリアル番号を持つストレージシステムが接続先の SVP で管理されていません。</p> <p>(O)</p> <p>メッセージに出力されているシリアル番号を持つストレージシステムが、jpcinssetup コマンドで指定したホスト名または IP アドレスを持つ SVP に管理されていることを確認してください。</p> <p>jpcinssetup コマンドで指定したホスト名または IP アドレスを持つ SVP に、該当するシリアル番号を持つストレージシステムが管理されていない場合は、jpcinssetup コマンドを実行する必要があります。jpcinssetup コマンドを実行し、該当するシリアル番号を持つストレージシステムを持つストレージシステムを管理している SVP のホスト名または IP アドレスを指定し、サービスを再起動してください。</p>
KATR14222-E	Failed to collect storage system information because login to the SVP failed. SVP へのログインに失敗したため、ストレージシステムの情報取得に失敗しました。	<p>SVP へのログインに失敗しました。</p> <p>(O)</p> <p>次のどちらかの対処を実施してください。</p> <ul style="list-style-type: none"> ユーザー名とパスワードが正しいか確認して、サービスを再起動してください。 同一ホストまたは別のホストで、同じユーザーアカウントで SVP にログインしているプロセスが存在しないか確認してください。
KATR14223-E	Failed to collect storage system information because the monitor switch of Performance Monitor is disabled. Performance Monitor のモニタスイッチが有効になっていないため、ストレージシステムの情報取得に失敗しました。	<p>Performance Monitor のモニタスイッチが有効になっていません。</p> <p>(O)</p> <p>Storage Navigator にログインして、Performance Monitor のモニタスイッチを有効に設定してください。</p>
KATR14224-E	Failed to collect storage system information because the format of the SVP's host name or IP address specified by using the jpcinssetup command is invalid. (host name or IP address: jpcinssetup コマンドで指定したホスト名または IP アドレス) jpcinssetup コマンドで指定した SVP のホスト名または IP アドレスの形式が不正のため、ストレージシステムの情報取得に失敗しまし	<p>jpcinssetup コマンドで指定した SVP のホスト名または IP アドレスの形式が不正です。</p> <p>(O)</p> <p>jpcinssetup コマンドで指定したホスト名または IP アドレスの形式を見直し、サービスを再起動してください。</p>

メッセージID	メッセージテキスト	説明
KATR14224-E	た。(ホスト名または IP アドレス: <i>jpcinssetup</i> コマンドで指定したホスト名または IP アドレス)	<i>jpcinssetup</i> コマンドで指定した SVP のホスト名または IP アドレスの形式が不正です。 (O) <i>jpcinssetup</i> コマンドで指定したホスト名または IP アドレスの形式を見直し、サービスを再起動してください。
KATR14225-E	Failed to collect storage system information. (cause: 原因) ストレージシステムの情報取得に失敗しました。(原因: 原因)	ストレージシステムの情報取得に失敗しました。 (O) 原因として出力されているメッセージを参照して対処してください。
KATR14226-E	Failed to write storage system information. (storage system information: ストレージシステムの情報) ストレージシステムの情報の書き込み処理に失敗しました。(ストレージシステム情報: ストレージシステムの情報)	Disk IO エラーが発生しました。 (O) ディスク容量の空きがあるかおよびディスクへのアクセスが可能かどうか確認し、問題があれば是正したのち、Viewpoint RAID Agent のサービスを再起動してください。それでも問題が解決しない場合は、システム管理者に連絡してください。問題が解決しない場合は、原因究明と問題の解決をするために、詳細な調査が必要です。保守情報を採取し、顧客問い合わせ窓口に連絡してください。
KATR14227-E	Failed to collect SVP information because a communication error occurred while information was being collected from the SVP. SVP からの情報収集中に通信エラーが発生したため、SVP の情報取得に失敗しました。	SVP との通信に失敗しました。 (O) 次の確認をしてください。 <ul style="list-style-type: none"> • <i>jpcinssetup</i> コマンドで設定した IP アドレス、ホスト名、およびポート番号が正しいか確認してください。 • ネットワークの状態を確認し、SVP と通信できるか確認してください。 • SVP およびストレージシステムの稼働状況を確認してください。 • ストレージシステムの通信プロトコルがサポートバージョンであることを確認してください。 問題があれば是正してください。それでも問題が解決しない場合は、原因究明と問題の解決をするために、詳細な調査が必要です。保守情報を採取し、顧客問い合わせ窓口に連絡してください。
KATR14228-E	Failed to collect SVP information because an error occurred during communication with the SVP. SVP との通信中にエラーが発生したため、SVP の情報取得に失敗しました。	SVP との通信中にエラーが発生しました。 (O) 次の確認をしてください。 <ul style="list-style-type: none"> • このエラーは一時的である可能性があります。しばらく待ってから、同じメッセージが出力されているか確認してください。

メッセージID	メッセージテキスト	説明
KATR14228-E	Failed to collect SVP information because an error occurred during communication with the SVP. SVP との通信中にエラーが発生したため、SVP の情報取得に失敗しました。	<ul style="list-style-type: none"> 同一ホストまたは別のホスト上で動作するほかのソフトウェアが処理を実行中の可能性があります。SVP(TCP/IP)接続を使用したパフォーマンスデータの収集と、ほかのソフトウェアの一部の機能は同時に実行できません。しばらく待ってから、同じメッセージが出力されているか確認してください。 SVP およびストレージシステムの稼働状況を確認してください。 <p>問題があれば是正してください。それでも問題が解決しない場合は、原因究明と問題の解決をするために、詳細な調査が必要です。保守情報を採取し、顧客問い合わせ窓口に連絡してください。</p>
KATR14229-E	The performance-data collection-target storage system is not managed by the connection-destination SVP. (serial number: ストレージシステムのシリアル番号) パフォーマンスデータ取得対象のストレージシステムが接続先 SVP で管理されていません。(シリアル番号: ストレージシステムのシリアル番号)	<p>該当するシリアル番号を持つストレージシステムが接続先の SVP で管理されていません。</p> <p>(O)</p> <p>メッセージに出力されているシリアル番号を持つストレージシステムが、<code>jpcinssetup</code> コマンドで指定したホスト名または IP アドレスを持つ SVP に管理されていることを確認してください。</p> <p><code>jpcinssetup</code> コマンドで指定したホスト名または IP アドレスを持つ SVP に、該当するシリアル番号を持つストレージシステムが管理されていない場合は、<code>jpcinssetup</code> コマンドを実行する必要があります。<code>jpcinssetup</code> コマンドを実行し、該当するシリアル番号を持つストレージシステムを持つストレージシステムを管理している SVP のホスト名または IP アドレスを指定し、サービスを再起動してください。</p>
KATR14230-E	Failed to collect SVP information because login to the SVP failed. SVP へのログインに失敗したため、SVP の情報取得に失敗しました。	<p>SVP へのログインに失敗しました。</p> <p>(O)</p> <p>次のどちらかの対処を実施してください。</p> <ul style="list-style-type: none"> ユーザー名とパスワードが正しいか確認して、サービスを再起動してください。 同一ホストまたは別のホストで、同じユーザーアカウントで SVP にログインしているプロセスが存在しないか確認してください。
KATR14231-E	Failed to collect SVP information because the format of the SVP's host name or IP address specified by using the <code>jpcinssetup</code> command is invalid. (host name or IP address: <code>jpcinssetup</code> コマンドで指定したホスト名または IP アドレス) <code>jpcinssetup</code> コマンドで指定した SVP のホスト名または IP アドレスの形式が不正のため、SVP の情報取得に失敗しました。(ホスト名または IP アドレス: <code>jpcinssetup</code> コマンドで指定したホスト名または IP アドレス)	<p><code>jpcinssetup</code> コマンドで指定した SVP のホスト名または IP アドレスの形式が不正です。</p> <p>(O)</p> <p><code>jpcinssetup</code> コマンドで指定したホスト名または IP アドレスの形式を見直し、サービスを再起動してください。</p>

メッセージID	メッセージテキスト	説明
KATR14232-E	Failed to download the libraries that are necessary to collect storage system performance data. ストレージシステムのパフォーマンスデータ取得に必要なライブラリのダウンロードに失敗しました。	ストレージシステムのパフォーマンスデータ取得に必要なライブラリのダウンロードに失敗しました。 (O) 次の確認をしてください。 <ul style="list-style-type: none"> • jpcinssetup コマンドで設定したライブラリのダウンロード用ポートが正しいか確認してください。 • ネットワークの状態を確認し、SVP と通信できるか確認してください。 • ディスク容量の空きがあるかおよびディスクへアクセスが可能かどうか確認してください。 • ストレージシステムの通信プロトコルがサポートバージョンであることを確認してください。 問題があれば是正してください。それでも問題が解決しない場合は、原因究明と問題の解決をするために、詳細な調査が必要です。保守情報を採取し、顧客問い合わせ窓口に連絡してください。
KATR14233-E	The value of a property is invalid. (property name: プロパティ名, value: 値) プロパティの値が不正です。(プロパティ名: プロパティ名, 値: 値)	プロパティの値が不正です。 (O) このメッセージに表示されているプロパティの値を是正して、サービスを再起動してください。
KATR14234-W	This setting will be ignored, because the attempt to access the properties file in which a port of the logical unit is specified has failed. (file path: ファイルのパス) 論理ユニットのポート指定プロパティファイルの読み込みに失敗したため、設定を無効にします。(ファイルパス: ファイルのパス)	ファイルが壊れているか、ファイルへのアクセス権がありません。 (O) 設定を有効にする場合、ファイルへアクセスが可能かどうか確認してから、Viewpoint RAID Agent のサービスを再起動してください。それでも問題が解決しない場合は、原因究明と問題の解決をするために、詳細な調査が必要です。保守情報を採取し、顧客問い合わせ窓口に連絡してください。
KATR15100-I	Make sure that the services are not running. サービスが停止していることを確認しています。	—
KATR15101-I	The service is stopping. (service = サービス名). サービスを停止しています。(service = サービス名)	—
KATR15102-I	The collection interval is being changed. (access type = 収集間隔変更対象のアクセスタイプ, record = 収集間隔変更対象のレコード, before = 変更前の値, after = 変更後の値). 収集間隔を変更しています。(access type = 収集間隔変更対象のアクセスタイプ, record	—

メッセージID	メッセージテキスト	説明
KATR15102-I	= 収集間隔変更対象のレコード, before = 変更前の値, after = 変更後の値)	—
KATR15103-I	The changes to the collection interval are being applied. (service = サービス名). 収集間隔の変更を反映しています。(service = サービス名)	—
KATR15104-I	The service is starting. (service = サービス名). サービスを起動しています。(service = サービス名)	—
KATR15105-I	The collection interval was changed successfully. 収集間隔の変更が成功しました。	—
KATR15106-I	After you finish changing the collection interval, start the services. 収集間隔の変更完了後、サービスを起動してください。	—
KATR15110-E	The specified options are invalid. Revise the command syntax, then try again. オプションが不正です。コマンドの構文を確認し、適切な構文でコマンドを再実行してください。	オプションが不正です。 (S) Usage を標準エラー出力へ出力し、コマンドを終了します。 (O) コマンドの構文を確認し、適切な構文でコマンドを再実行してください。
KATR15111-E	Those options cannot be specified at the same time. Specify a different option. (options = 同時に指定できないオプション) 同時に指定できないオプションが指定されています。(options = 同時に指定できないオプション)	同時に指定できないオプションが指定されています。 (S) Usage を標準エラー出力へ出力し、コマンドを終了します。 (O) コマンドの構文を確認し、適切な構文でコマンドを再実行してください。
KATR15112-E	The system environment is invalid. (maintenance information = エラーの詳細情報). Contact Customer Support. システム環境が不正です。(詳細情報:エラーの詳細情報) 顧客問い合わせ窓口へ連絡してください。	システム環境が不正です。 (S) 処理を中断します。 (O) システム管理者に連絡してください。問題が解決しない場合は、顧客問い合わせ窓口へ連絡してください。
KATR15113-E	The specified record does not exist. Specify a different record. (record = 指定されたレコード)	存在しないレコードが指定されています。(record = 指定されたレコード) レコードを見直してください。

メッセージID	メッセージテキスト	説明
KATR15113-E	存在しないレコードが指定されています。 (record = 指定されたレコード) レコードを見直してください。	(S) Usage を標準エラー出力へ出力し、コマンドを終了します。 (O) レコードを見直してください。
KATR15114-E	The collection interval cannot be changed for the specified combination of the access type and the record. Revise the specified access type or record. (access type = 指定されたアクセスタイプ, record = 指定されたレコード) 収集間隔が変更できないアクセスタイプとレコードの組み合わせが指定されています。 (access type = 指定されたアクセスタイプ, record = 指定されたレコード) アクセスタイプおよびレコードを見直してください。	収集間隔が変更できないアクセスタイプとレコードの組み合わせが指定されています。 (S) Usage を標準エラー出力へ出力し、コマンドを終了します。 (O) アクセスタイプおよびレコードを見直してください。
KATR15115-E	The value specified for the collection interval is invalid. Revise the specified value. (specified value = 設定値, minimum = 最小値, maximum = 最大値) 収集間隔に指定不可能な値が指定されています。(specified value = 設定値, minimum = 最小値, maximum = 最大値) 収集間隔の値を見直してください。	収集間隔に指定不可能な値が指定されています。 (O) 収集間隔の値を見直してください。
KATR15116-E	The service is still running. Re-execute the command using "-stop" or "-restart", or stop the service. (service = サービス) サービスが停止していません。(service = サービス) "-stop" または "-restart" を指定してコマンドを再実行するか、サービスを停止してください。	サービスが起動しています。 (O) "-stop" または "-restart" を指定してコマンドを再実行するか、サービスを停止してください。
KATR15117-W	The instance whose settings are to be updated does not exist. (access type = 指定したアクセスタイプ). 設定を更新する対象となるインスタンスが存在しません。(access type = 指定したアクセスタイプ)	収集間隔の更新対象となるインスタンスが存在しません。
KATR15120-E	An attempt to stop the service failed. Wait a while, then try again. (service = 対象のサービス) サービスの停止に失敗しました。(service = 対象のサービス) しばらく待って再実行してください。	サービスの停止に失敗しました。 (S) 処理を中断します。 (O) しばらく待って再実行してください。

メッセージID	メッセージテキスト	説明
KATR15121-E	An attempt to apply a change to the settings failed. Make sure the service is not running, then try again. (service = 対象のサービス) 設定変更の反映に失敗しました。(service = 対象のサービス) サービスが停止されていることを確認して再実行してください。	収集間隔の反映に失敗しました。 (S) 処理を中断します。 (O) サービスが停止されていることを確認してください。
KATR15122-E	An attempt to start the service failed. Wait a while, and then try again. If the problem persists, restart the service. (service = 対象のサービス) サービスの起動に失敗しました。(service=対象のサービス) しばらく待ってサービスを起動してください。再度エラーが発生する場合は、サービスを再起動してください。	サービスの起動に失敗しました。 (S) 処理を中断します。 (O) しばらく待ってサービスを起動してください。再度エラーが発生する場合は、サービスを再起動してください。
KATR15123-E	The system environment is invalid. (maintenance information = エラーの詳細情報). Contact Customer Support. システム環境が不正です。(詳細情報:エラーの詳細情報) 顧客問い合わせ窓口へ連絡してください。	システム環境が不正です。 (S) 処理を中断します。 (O) システム管理者に連絡してください。問題が解決しない場合は、顧客問い合わせ窓口へ連絡してください。

(d) Viewpoint RAID Agent メッセージ一覧 (KAVExxxx)

メッセージID	メッセージテキスト	説明
KAVE00009-I	Action Handler has started. (host=ホスト名, service=サービス ID) Action Handler が起動しました (host=ホスト名, service=サービス ID)	Action Handler サービスが起動しました。 (S) Action Handler サービスの処理を起動します。
KAVE00010-I	Action Handler has stopped. (host=ホスト名, service=サービス ID) Action Handler が停止しました (host=ホスト名, service=サービス ID)	Action Handler サービスが停止しました。 (S) Action Handler サービスの処理を終了します。
KAVE00021-I	Agent Store has started. (host=ホスト名, service=サービス ID) Agent Store が起動しました (host=ホスト名, service=サービス ID)	Agent Store サービスが起動しました。 (S) Agent Store サービスを起動します。
KAVE00022-I	Agent Store has stopped. (host=ホスト名, service=サービス ID) Agent Store が停止しました (host=ホスト名, service=サービス ID)	Agent Store サービスが停止しました。 (S) Agent Store サービスを終了します。

メッセージID	メッセージテキスト	説明
KAVE00023-I	Service was stopped by the forced termination request. (host=ホスト名, service1=停止サービス ID, service2=要求元サービス ID) 強制終了要求によりサービスを停止しました (host=ホスト名, service1=停止サービス ID, service2=要求元サービス ID)	強制終了要求によってサービスが停止しました。 (S) サービスを停止します。
KAVE00028-I	Status Server has started. (host=ホスト名, service=サービス ID) Status Server が起動しました (host=ホスト名, service=サービス ID)	Status Server サービスが起動しました。 (S) Status Server サービスの処理を起動します。
KAVE00029-I	Status Server has stopped. (host=ホスト名, service=サービス ID) Status Server が停止しました (host=ホスト名, service=サービス ID)	Status Server サービスが停止しました。 (S) Status Server サービスの処理を終了します。
KAVE00100-E	An error occurred in an OS API(API 名). (en=OS 詳細コード, arg1=引数 1, arg2=引数 2, arg3=引数 3) OS の API (API 名) でエラーが発生しました (en=OS 詳細コード, arg1=引数 1, arg2=引数 2, arg3=引数 3)	OS の API でエラーが発生しました。en=に表示されるコードは、システムコールの errno または Windows API の詳細コードです。 (S) 処理を中断します。 (O) OS 詳細コードを確認してください。要因が判明しない場合、保守資料を採取したあと、システム管理者に連絡してください。保守資料の採取方法については、「 12.2.2 Viewpoint RAID Agent のログファイルを採取する 」を参照してください。
KAVE00101-E	An error occurred in a function (関数名). (rc=保守コード, arg1=引数 1, arg2=引数 2, arg3=引数 3) 関数 (関数名) でエラーが発生しました (rc=保守コード, arg1=引数 1, arg2=引数 2, arg3=引数 3)	制御間の関数でエラーが発生しました。 (S) 処理を中断します。 (O) 保守資料を採取したあと、システム管理者に連絡してください。
KAVE00103-E	An unexpected exception has occurred. (rc=保守コード) 予期しないエラーが発生しました (rc=保守コード)	予期しないエラーが発生しました。 (S) 処理を中断します。 (O) 保守資料を採取したあと、システム管理者に連絡してください。
KAVE00104-E	Memory is insufficient. (size=確保サイズ) メモリーが不足しています (size=確保サイズ)	メモリーが不足しているため、メモリーの確保に失敗しました。 (S) 処理を中断します。

メッセージID	メッセージテキスト	説明
KAVE00104-E	Memory is insufficient. (size=確保サイズ) メモリーが不足しています (size=確保サイズ)	(O) 使用していないアプリケーションを停止するか、またはメモリーを拡張してください。メモリーの不足で、サービスが停止した可能性があります。 htmsrv status コマンドを実行してサービスの状態を確認してください。Agent Store サービスが停止している場合、データベースが破壊されている可能性があります。バックアップデータからのデータベースのリストア、またはデータベースの再作成を実行し、Agent Store サービスを再起動してください。
KAVE00105-E	The disk capacity is insufficient. ディスク容量が不足しています	ディスク容量が不足しているため、ファイルのアクセスに失敗しました。 (S) 処理を中断します。 (O) 不要なファイルを削除するか、またはディスク容量を拡張してください。 • ディスク容量の不足で、サービスが停止した可能性があります。 htmsrv status コマンドを実行してサービスの状態を確認してください。Agent Store サービスが停止している場合、データベースが破壊されている可能性があります。バックアップデータからのデータベースのリストアを実行し、Agent Store サービスを再起動してください。
KAVE00106-E	An error occurred in the network. (rc=保守コード) ネットワークでエラーが発生しました (rc=保守コード)	TCP/IP の送受信でエラーが発生したか、または通信タイムアウトが発生しました。 (S) 処理を中断します。 (O) 通信先サーバーの起動状況およびネットワークの状態を確認してください。 IPv6 環境の場合、IPv6 アドレスが優先して使用されます。IPv6 アドレスでの通信が可能であることを確認してください。
KAVE00107-E	The network environment is invalid. (rc=保守コード) ネットワーク環境が不正です (rc=保守コード)	TCP/IP の初期化に失敗したか、またはソケットの生成に失敗しました。 (S) 処理を中断します。 (O) ローカルホストのネットワーク環境およびシステム環境を確認してください。

メッセージID	メッセージテキスト	説明
KAVE00107-E	The network environment is invalid. (rc=保守コード) ネットワーク環境が不正です (rc=保守コード)	IPv6 環境の場合、IPv6 アドレスが優先して使用されます。IPv6 アドレスでの通信が可能であることを確認してください。
KAVE00108-E	A fatal error occurred in (関数名). Processing stopped. (rc=エラーメッセージまたはエラーコード, arg1=引数 1, arg2=引数 2, arg3=引数 3) 関数 (関数名) でエラーが発生したため処理を中断します (rc=エラーメッセージまたはエラーコード, arg1=引数 1, arg2=引数 2, arg3=引数 3)	関数名に表示された関数で、致命的なエラーが発生したため、処理を停止します。 (S) サービスを停止します。 (O) エラーメッセージまたはエラーコードの内容から障害原因を取り除いてください。原因が判明しない場合、保守資料を採取したあと、システム管理者に連絡してください。
KAVE00109-W	An error occurred in (関数名). Processing continue. (rc=エラーメッセージまたはエラーコード, arg1=引数 1, arg2=引数 2, arg3=引数 3) 関数 (関数名) でエラーが発生しましたが処理を続行します (rc=エラーメッセージまたはエラーコード, arg1=引数 1, arg2=引数 2, arg3=引数 3)	関数名に表示された関数でエラーが発生しましたが、処理をスキップして続けます。 (S) エラーとなった処理をスキップして処理を続けます。一部処理が正常に完了していません。 (O) エラーメッセージまたはエラーコードの内容から障害原因を取り除いてください。原因が判明しない場合、保守資料を採取したあと、システム管理者に連絡してください。
KAVE00119-E	An attempt to start Action Handler has failed. (host=ホスト名, service=サービス ID) Action Handler が起動失敗しました (host=ホスト名, service=サービス ID)	Action Handler サービスが起動に失敗しました。 (S) Action Handler サービスの処理を終了します。 (O) 共通メッセージログに出力されている要因を確認してください。シグナルの受信により停止した場合は、共通メッセージログに KAVE00147-E または KAVE00192-W が出力されます。
KAVE00123-E	An attempt to get the port number failed. (port=ポート番号のサービス名) ポート番号の取得に失敗しました (port=ポート番号のサービス名)	ポート番号の取得に失敗しました。 (S) サービスの起動処理を中断します。 (O) services ファイルを確認し、使用するポート番号がエージェントのサービスに割り当てられているか確認してください。ほかのプログラムに割り当てられている場合は、jpcnsconfig port コマンドを使用してポート番号を変更してください。

メッセージ ID	メッセージテキスト	説明
KAVE00126-E	Invalid entry in jpcsto.ini. (product id=プロダクト ID, section=セクション名, entry=エントリー名) jpcsto.ini ファイルの指定に誤りがあります (product id=プロダクト ID, section=セクション名, entry=エントリー名)	jpcsto.ini ファイルの指定に誤りがあります。 (S) サービスの起動処理を中断します。 (O) 問い合わせ窓口にお問い合わせください。
KAVE00131-E	The number of open files exceeded the system limit. (rc=保守コード) ファイルのオープン数がシステム制限値を超えました (rc=保守コード)	システム制限値を超えたため、ファイルのオープンに失敗しました。 (S) 処理を中断します。 (O) 使用していないアプリケーションを停止するか、またはシステム制限値を拡張してください。システム制限値を超えたため、サービスが停止した可能性があります。htmsrv status コマンドを実行してサービスの状態を確認してください。Agent Store サービスが停止している場合、データベースが破壊されている可能性があります。バックアップデータからのデータベースのリストアを実行し、Agent Store サービスを再起動してください。
KAVE00132-E	Invalid data was detected in the communication message. (rc=保守コード) 通信メッセージに不正なデータを検出しました (rc=保守コード)	通信メッセージに不正なデータを検出しました。 (S) 処理を中断します。 (O) ほかのプログラムで同じポート番号を使用していないか確認してください。
KAVE00133-E	A service that uses the same service ID is already running. (service=サービス ID) 同じサービス ID を使用したサービスが既に起動しています (service=サービス ID)	同じサービス ID を使用したサービスがすでに起動しているため、サービスの起動に失敗しました。 (S) サービスの起動処理を中断します。 (O) 次のことを確認してください。 • 同じインスタンス名を指定したサービスを複数設定していないか。 • 同じサービスを二重に起動しようとしていないか。
KAVE00134-E	An IP address could not be resolved. (host=ホスト名) IP アドレスの解決に失敗しました (host=ホスト名)	hosts ファイル、または DNS 環境に必要なホスト情報が設定されていません。 (S) 処理を中断します。 (O) hosts ファイルまたは DNS 環境に必要なホスト情報が設定されているか確認してください。

メッセージID	メッセージテキスト	説明
KAVE00140-E	An I/O error occurred. (rc=保守コード) 処理中に I/O エラーが発生しました (rc=保守コード)	処理中に I/O エラーが発生しました。 (S) 処理を中断します。 (O) ファイルシステムの状態を確認してください。I/O エラーが発生したため、サービスが停止した可能性があります。htmsrv status コマンドを実行してサービスの状態を確認してください。Agent Store サービスが停止している場合、データベースが破壊されている可能性があります。バックアップデータからのデータベースのリストアを実行し、Agent Store サービスを再起動してください。
KAVE00141-E	An attempt to access a file or directory(ファイル名またはディレクトリ名) failed. ファイルまたはディレクトリ (ファイル名またはディレクトリ名) へのアクセスに失敗しました	ファイルまたはディレクトリへのアクセスに失敗しました。 (S) 処理を中断します。 (O) 直前のエラーメッセージを確認してください。
KAVE00147-E	Reception of a signal interrupted service processing. (signal=シグナル番号) シグナル受信によってサービスの処理が中断されました (signal=シグナル番号)	シグナル受信によってサービスの処理が中断されました。 (S) サービスの処理を終了します。
KAVE00157-E	An attempt to start Agent Store has failed. (host=ホスト名, service=サービス ID) Agent Store が起動失敗しました (host=ホスト名, service=サービス ID)	Agent Store サービスが起動に失敗しました。 (S) Agent Store サービスの処理を終了します。 (O) 共通メッセージログに出力されている要因を確認してください。シグナルの受信により停止した場合は、共通メッセージログに KAVE00147-E または KAVE00192-W が出力されます。
KAVE00160-E	An attempt to initialize a service failed. (rc=保守コード) サービスの初期化処理に失敗しました (rc=保守コード)	サービスの初期化処理に失敗しました。 (S) サービスの起動処理を中断します。 (O) 保守資料を採取したあと、システム管理者に連絡してください。
KAVE00161-E	The number of entries in the system lock table exceeded a system dependent maximum. ロックテーブルのエントリ数がシステム制限値を超えました	ロックテーブルのエントリ数がシステム制限値を超えているため、ファイルのロック処理に失敗しました。 (S) サービスを停止します。

メッセージID	メッセージテキスト	説明
KAVE00161-E	The number of entries in the system lock table exceeded a system dependent maximum. ロックテーブルのエントリ数がシステム制限値を超えました	(O) ロックテーブルのエントリ数の上限値を見直してください。
KAVE00162-E	The same service cannot be started. 同じサービスを二重起動することはできません	起動されたサービスは、すでに起動されているまたは起動処理中のため、サービスの起動に失敗しました。 (S) サービスを停止します。 (O) htmsrv status コマンドを使用し、サービスの起動状況を確認してください。
KAVE00163-E	The database type is illegal. (db=データベースファイル名, product id1=プロダクト ID1, product id2=プロダクト ID2, version1=バージョン情報 1, version2=バージョン情報 2) データベース種別が不正です (db=データベースファイル名, product id1=プロダクト ID1, product id2=プロダクト ID2, version1=バージョン情報 1, version2=バージョン情報 2)	Store データベースのデータベース種別が不正です。 (S) サービスを停止します。 (O) メッセージに出力される値の意味を次に示します。 • データベースファイル名 不正が検出されたデータベースファイル名を示します。 • プロダクト ID1 データベースファイル中に記述されていないプロダクト ID を示します。 • プロダクト ID2 データベースファイル名で示されたデータベースファイル中に記述されているプロダクト ID を示します。 • バージョン情報 1 データベースファイル中に記述されていないデータベースファイルのバージョン情報を示します。 • バージョン情報 2 データベースファイル名で示されたデータベースファイル中に記述されているデータベースファイルのバージョン情報を示します。
KAVE00164-E	The communication connection to another service failed. (rc=保守コード) 関連するサービスへの通信接続に失敗しました (rc=保守コード)	関連するサービスへの通信接続に失敗しました。 (S) サービスの起動処理を中断します。 (O) すべてのサービスが起動されているか確認してください。IPv6 環境の場合、IPv6 アドレスが優先して使用されます。IPv6 アドレスでの通信が可能であることを確認してください。

メッセージID	メッセージテキスト	説明
KAVE00164-E	The communication connection to another service failed. (rc=保守コード) 関連するサービスへの通信接続に失敗しました (rc=保守コード)	メッセージに出力される保守コードの意味を次に示します。 <ul style="list-style-type: none"> • -2 : 通信タイムアウトが発生した • -6 : 応答がなかった • -13 : 接続処理に失敗した • -39 : 関連する別のサービスにデータを転送できなかった
KAVE00166-W	Store service is delayed and the load of the service is high. Please check the collecting items and their collection intervals. (queue length=未処理要求数) Store サービスで処理の遅延が発生しています。サービスが過負荷状態にあります。コレクターの収集項目、頻度を見直してください (queue length=未処理要求数)	要求数が多過ぎるため、Agent Store サービスで処理の遅延が発生しています。 (S) 要求を保持するため、Agent Store サービスの消費リソースが増加します。 (O) Agent Collector サービスの収集レコードおよび収集間隔の条件を見直して、Agent Store サービスへの要求数を調整してください。
KAVE00178-W	An attempt to connect to Manager failed, so the service will be started in stand-alone mode. (host=ホスト名, service=サービスID) Manager との接続に失敗したためスタンドアロンモードとして起動します (host=ホスト名, service=サービスID)	Manager との接続に失敗したため、サービスをスタンドアロンモードで起動します。 (S) スタンドアロンモードで起動します。このメッセージは無視してください。
KAVE00187-E	An error occurred during communications processing. (service=サービスID) 通信処理でエラーが発生しました (service=サービスID)	通信処理に失敗しました。 (S) 要求された処理を中止します。 (O) サービスIDに対して次のことを確認してください。 <ul style="list-style-type: none"> • サービスは起動しているか • 通信接続できるか IPv6 環境の場合、IPv6 アドレスが優先して使用されます。IPv6 アドレスでの通信が可能であることを確認してください。
KAVE00192-W	Reception of a signal caused the service to stop. (signal=シグナル番号) シグナル受信によってサービスは停止処理を実行します (signal=シグナル番号)	シグナル受信によってサービスは停止処理を実行します。 (S) サービスの処理を終了します。
KAVE00197-E	Action Handler stopped abnormally. (host=ホスト名, service=サービスID) Action Handler が異常停止しました (host=ホスト名, service=サービスID)	Action Handler サービスが異常停止しました。 (S) Action Handler サービスの処理を終了します。

メッセージID	メッセージテキスト	説明
KAVE00197-E	Action Handler stopped abnormally. (host=ホスト名, service=サービスID) Action Handler が異常停止しました (host=ホスト名, service=サービスID)	(O) 共通メッセージログに出力されている要因を確認してください。シグナルの受信により停止した場合は、共通メッセージログに KAVE00147-E が出力されます。
KAVE00200-E	Agent Store stopped abnormally. (host=ホスト名, service=サービスID) Agent Store が異常停止しました (host=ホスト名, service=サービスID)	Agent Store サービスが異常停止しました。 (S) Agent Store サービスの処理を終了します。 (O) 共通メッセージログに出力されている要因を確認してください。シグナルの受信により停止した場合は、共通メッセージログに KAVE00147-E が出力されます。
KAVE00202-E	Status Server stopped abnormally. (host=ホスト名, service=サービスID) Status Server が異常停止しました (host=ホスト名, service=サービスID)	Status Server サービスが異常停止しました。 (S) Status Server サービスの処理を終了します。 (O) 共通メッセージログに出力されている要因を確認してください。シグナルの受信によって停止した場合は、共通メッセージログに KAVE00147-E が出力されます。
KAVE00203-W	An attempt to contact the Status Server service has failed.(host=ホスト名) Status Server サービスに接続できません (host=ホスト名)	ホスト名に表示されたホストの Status Server サービスへ接続し、エージェントの各サービスのステータス情報を取得しようと試みましたが、Status Server サービスへ接続できませんでした。次の原因が考えられます。 <ul style="list-style-type: none"> • Status Server サービスが起動していないか、または起動の途中である。 • ネットワークやサーバー環境の問題で、Status Server サービスからの応答に時間が掛かるか、または接続できない。 (S) 直接エージェントの各サービスに対しステータス確認を行い、処理を続行します。 (O) <ul style="list-style-type: none"> • サーバー起動時など一時的にサーバー負荷の高い期間にこのメッセージが出力されても、その前後に Status Server サービスの起動失敗や停止した旨のメッセージが出力されていない場合は、このメッセージ出力後に Status Server サービスへの接続は回復していますので対処の必要はありません。 • エージェントの各サービスに対してコマンド操作を実施するごとにこのメッセージが繰り返し出力される場合は、Status Server サービスが停止している可能性があります。Status Server サービスの状態を確認して、停止していれば起動させてください。

メッセージ ID	メッセージテキスト	説明
KAVE00203-W	An attempt to contact the Status Server service has failed.(host=ホスト名) Status Server サービスに接続できません (host=ホスト名)	<ul style="list-style-type: none"> IPv6 環境の場合、IPv6 アドレスが優先して使用されます。IPv6 アドレスでの通信が可能であることを確認してください。
KAVE00206-E	An attempt to start Status Server has failed.(host=ホスト名,service=サービス ID) Status Server が起動失敗しました (host=ホスト名,service=サービス ID)	<p>Status Server サービスの起動に失敗しました。</p> <p>(S) Status Server サービスの処理を終了します。</p> <p>(O) 共通メッセージログに出力されている要因を確認してください。シグナルの受信によって停止した場合は、共通メッセージログに KAVE00147-E または KAVE00192-W が出力されます。</p>
KAVE00213-W	Collection of the performance data will be skipped because collection processing was delayed. (skipped time=収集予定時刻, scheduled time=次回収集予定時刻, record=レコード名, type=収集タイプ) パフォーマンスデータの収集処理で遅延が発生したためこのデータの収集をスキップします (skipped time=収集予定時刻, scheduled time=次回収集予定時刻, record=レコード名, type=収集タイプ)	<p>パフォーマンスデータの収集処理で遅延が発生したため、収集をスキップします。次回の収集は現在時刻から最も近い時刻に再設定されます。パフォーマンスデータの収集完了時刻が次の収集時刻を越えてしまっていた場合や、オフセット値による収集時刻の設定が他のレコードの収集時刻に近い場合にこのメッセージが表示されることがあります。収集予定時刻にはスキップされた収集時刻が表示されます。次回収集予定時刻には再設定された収集時刻が表示されます。収集予定時刻と次回収集予定時刻は「YYYY/MM/DD hh:mm:ss」の形式でローカルタイム表示されます。各値の意味は以下のとおりです。</p> <p>YYYY：西暦年，MM：月，DD：日，hh：時，mm：分，ss：秒</p> <p>レコード名には収集がスキップされたレコード名が表示されます。</p> <p>(S) 収集をスキップします。スキップされた時刻のパフォーマンスデータは収集されません。</p> <p>(O) Viewpoint RAID Agent のデータ収集間隔や構成情報収集のタイミングを見直してください。詳細については「8.1.7 Viewpoint RAID Agent のデータ収集間隔を変更する」、「8.1.9 Viewpoint RAID Agent の構成情報の収集タイミングを変更する」を参照してください。</p>
KAVE00215-W	Recovery processing was performed because invalid information was detected in the service configuration information file. (service=サービス ID) サービス構成情報ファイルに不正な情報を検知したため回復処理を行いました (service=サービス ID)	<p>内部ファイルの参照中不正な情報を検知したため回復処理を行いました。</p> <p>サービス ID には不正を検知した情報に関連するサービスのサービス ID が表示されます。</p> <p>(S) 処理を続行します。</p>

メッセージID	メッセージテキスト	説明
KAVE00215-W	Recovery processing was performed because invalid information was detected in the service configuration information file. (service=サービス ID) サービス構成情報ファイルに不正な情報を検知したため回復処理を行いました (service=サービス ID)	(O) 以下の情報が正しいかを確認してください。情報が正しく設定されていない場合は、再度設定してください。 <ul style="list-style-type: none"> サービスが使用するポート番号を固定している場合は、固定しているポート番号
KAVE00233-E	An attempt to get the node information of Status Server failed. (service=サービス ID) Status Server のノード情報の取得に失敗しました (service=サービス ID)	Status Server のノード情報の取得に失敗しました。 Status Server に通信接続できません。 (S) 処理を続行します。Status Server に通信接続できないため、サービスの正しい稼働状態が取得できません。 (O) Status Server のポート番号が正しく設定されているか確認し、設定されていない場合は正しいポート番号を設定してください。詳細については、「 8.1.4 Viewpoint RAID Agent で使用するポート番号を変更する 」を参照してください。ポート番号を設定しても問題が解決しない場合、保守資料を採取したあと、システム管理者に連絡してください。
KAVE00251-W	A property was specified that exceeds 4096 bytes. (service=サービス ID, property=プロパティ名) 4096 バイトを超えるプロパティが設定されました (service=サービス ID, property=プロパティ名)	4,096 バイトを超えるプロパティが設定されました。 4,096 バイトに切り詰めて更新します。 サービス ID には、プロパティを設定したサービスのサービス ID が、プロパティ名には、4,096 バイトを超えるプロパティが設定されたプロパティ名がルートからのフルパスで出力されます。 (S) プロパティを 4,096 バイトに切り詰めて更新します。 (O) このメッセージに表示されているプロパティの設定内容を確認し、正しく設定し直してください。
KAVE00333-E	The status of the Collector service becomes either busy or abnormal stop. (host=ホスト名, service=サービス ID) Collector サービスがビジー状態または異常停止状態になりました (host=ホスト名, service=サービス ID)	Collector サービスが稼働状態からビジー状態または異常停止状態に移行したことを、Store サービスが検知しました。 (S) 処理を続行します。 (O) イベント発行元ホストの共通メッセージログを確認し、ビジー状態または異常停止状態になった要因を取り除いてください。問題が解決しない場合は、原因究明と問題の解決をするために、詳細な調査が必要です。保守情報を採取し、顧客問い合わせ窓口に連絡してください。

メッセージID	メッセージテキスト	説明
KAVE00334-I	The status of the Collector service recovered from busy or abnormal stop. (host=ホスト名, service=サービスID) Collector サービスがビジー状態または異常停止状態から回復しました (host=ホスト名, service=サービスID)	Collector サービスがビジー状態または異常停止状態から稼働状態に移行したことを、Store サービスが検知しました。 (S) 処理を続行します。
KAVE00339-E	The PFM service stopped abnormally. (host=ホスト名, service=サービスID) PFM サービスが異常停止しました (host=ホスト名, service=サービスID)	エージェントのサービスが異常停止しました。 (S) エージェントのサービスの処理を終了します。 (O) イベント発行元ホストの共通メッセージログに出力されている要因を確認してください。
KAVE00361-E	An attempt to read the configuration file failed. (file=ファイル名, section=セクション名, label=ラベル名) 設定ファイルの読み込みに失敗しました (file=ファイル名, section=セクション名, label=ラベル名)	設定ファイルの読み込みに失敗しました。サービスの起動時に出力された場合は、設定が正しく読み込まれません。 (S) サービスの起動処理を中断します。 (O) サービスを再起動してください。
KAVE00364-E	An error occurred during reading the configuration file. (file=ファイル名, section=セクション名, label=ラベル名) 設定ファイルを読み込み中にエラーが発生しました。 (file=ファイル名, section=セクション名, label=ラベル名)	設定ファイルへのアクセスに失敗しました。 (S) サービスの起動処理を中止します。 (O) サービスを再起動してください。それでも本メッセージが出力される場合は、設定ファイルにアクセス権限 (参照権限および書き込み権限) があるか確認してください。要因が判明しない場合、保守資料を採取した後、システム管理者に連絡してください。
KAVE00366-I	The service will start with the option for restricting remote operation from Agent hosts disabled. Agent ホストリモート操作制限オプションを無効で起動します	保守情報のため無視してください。 (S) サービスの起動を続行します。
KAVE00369-W	The option for restricting remote operation from Agent hosts will now be enabled because an attempt to acquire a setting failed. 設定の取得に失敗したため、Agent ホストリモート操作制限オプションを有効で起動します	保守情報です。 (S) サービスの起動を続行します。 (O) 前後のエラーを確認し、ほかにエラーがなければ無視してください。
KAVE00370-I	The service will start with the option for restricting the viewing of service information from Agent hosts enabled. (label=ラベル名, specified value=設定値)	保守情報のため無視してください。 (S) サービスの起動を続行します。

メッセージID	メッセージテキスト	説明
KAVE00370-I	Agent 間直接情報参照抑止オプションを有効で起動します (label= ラベル名 , specified value= 設定値)	保守情報のため無視してください。 (S) サービスの起動を続行します。
KAVE00373-W	The option for restricting the viewing of service information from Agent hosts will now be enabled because an attempt to acquire a setting failed. 設定の取得に失敗したため、Agent 間直接情報参照抑止オプションを有効で起動します	保守情報です。 (S) サービスの起動を続行します。 (O) 前後のエラーを確認し、ほかにエラーがなければ無視してください。
KAVE00493-E	A service could not start because the current physical host name of the server at startup is different from the physical host name at the last startup. (last host= 前回のホスト名 , current host= 今回のホスト名 , mode= モード , service= サービス ID) 前回と今回のサービス起動時のサーバの物理ホスト名が異なるためサービスを起動できません (last host= 前回のホスト名 , current host= 今回のホスト名 , mode= モード , service= サービス ID)	前回と今回のサービス起動時のサーバの物理ホスト名が異なるためサービスを起動できません。 (S) サービスの起動処理を中断します。 (O) 正しい手順にしたがってホスト名を変更してください。正しい手順については、「 8.1.1 Viewpoint RAID Agent のホスト名を変更する 」を参照してください。
KAVE00551-W	An error occurred during reading of the configuration file. (file= ファイル名 , section= セクション名 , label= ラベル名) 設定ファイルを読み込み中にエラーが発生しました (file= ファイル名 , section= セクション名 , label= ラベル名)	設定ファイルへのアクセスに失敗しました。 (S) デフォルト値を設定し、処理を続行します。 (O) メッセージに含まれるファイル名、セクション名およびラベル名を確認し、設定ファイル中の該当するセクション・ラベルに指定された設定値を見直してください。設定値を正しく設定したあと、サービスを再起動してください。それでも本メッセージが出力される場合は、設定ファイルにアクセス権限（参照権限および書き込み権限）があるか確認してください。要因が判明しない場合、保守資料を採取したあと、システム管理者に連絡してください。
KAVE00999-E	Assertion failed. (ex=(条件式), file=ファイル名, line=行番号) Assertion failed. (ex= (条件式), file=ファイル名, line=行番号)	致命的エラーが発生したためサービスを停止しました。 (S) サービスを停止します。 (O) 論理矛盾、予期しないシステムコールエラー、メモリ不足などが要因として考えられます。保守資料を採取した後、システム管理者に連絡してください。
KAVE04902-E	メモリー不足などのシステム環境に依存するエラーが発生したため処理を続行できません	メモリー不足などのシステム環境に依存するエラーが発生したため処理を続行できません。

メッセージ ID	メッセージテキスト	説明
KAVE04902-E	メモリー不足などのシステム環境に依存するエラーが発生したため処理を続行できません	(S) 処理を中止します。 (O) メモリー不足が発生していないか確認してください。再実行しても本メッセージが表示される場合は、保守資料を採取した後、システム管理者に連絡してください。
KAVE05000-E	The specified service is not running. 指定されたサービスは起動していません	指定されたサービス ID およびホスト名と一致するサービスが起動していません。 (S) <ul style="list-style-type: none"> • コマンドの実行時 コマンドの実行を中止します。 • インストール時 処理を続行します。 (O) 次のことを確認してください。 <ul style="list-style-type: none"> • コマンドの実行時 正しいサービス ID およびホスト名を指定してコマンドを再実行してください。サービス ID とホスト名は、 <code>htmsrv status</code> コマンドを実行して確認してください。 • インストール時 このメッセージの出力による影響はありません。
KAVE05001-E	The specified service is running. 指定されたサービスは起動しています	指定されたサービスが起動しています。 (S) コマンドの実行を中止します。 (O) 正しいサービス ID およびホスト名を指定してコマンドを再実行してください。サービス ID とホスト名は、 <code>htmsrv status</code> コマンドを実行して確認してください。
KAVE05002-E	A sub-command name is invalid. 指定されたサブコマンド名が不正です	指定されたサブコマンド名が不正です。 (S) コマンドの実行を中止します。 (O) 正しいサブコマンド名を指定してコマンドを再実行してください。
KAVE05003-E	The specified database ID is invalid. 指定されたデータベース ID が不正です	指定されたデータベース ID が不正です。 (S) コマンドの実行を中止します。

メッセージ ID	メッセージテキスト	説明
KAVE05003-E	The specified database ID is invalid. 指定されたデータベース ID が不正です	(O) 正しいデータベース ID を指定してコマンドを再実行してください。
KAVE05004-E	The start time is invalid. 指定されたデータ開始日時が不正です	指定されたデータ開始日時の長さが、制限を超えているかまたは形式が不正です。 (S) コマンドの実行を中止します。 (O) 正しいデータ開始日時を指定してコマンドを再実行してください。
KAVE05005-E	The end time is invalid. 指定されたデータ終了日時が不正です	指定されたデータ終了日時の長さが、制限を超えているかまたは形式が不正です。 (S) コマンドの実行を中止します。 (O) 正しいデータ終了日時を指定してコマンドを再実行してください。
KAVE05006-E	The end time must not be before the start time. 指定されたデータ終了日時がデータ開始日時より前の時刻になっています	指定されたデータ終了日時がデータ開始日時より前の時刻になっています。 (S) コマンドの実行を中止します。 (O) データ終了日時はデータ開始日時よりあとの時刻を指定してください。正しいデータ開始日時とデータ終了日時を指定してコマンドを再実行してください。
KAVE05007-E	No record corresponds to the specified record type. 指定されたレコードタイプと一致するレコードがありません	指定されたレコードタイプと一致するレコードがありません。 (S) コマンドの実行を中止します。 (O) 保守資料を採取したあと、システム管理者に連絡してください。
KAVE05024-E	The specified service is not registered. 指定されたサービスは登録されていません	指定されたサービス情報がすでに削除されたか、指定されたサービス ID またはホスト名に誤りがあります。 (S) コマンドの実行を中止します。 (O) 正しいサービス ID およびホスト名を指定してコマンドを再実行してください。サービス ID とホスト名については、 <code>htmsrv status</code> コマンドを実行して確認してください。

メッセージID	メッセージテキスト	説明
KAVE05029-E	List processing of the service information terminated abnormally. サービス情報の表示処理が異常終了しました	サービス情報の表示処理が異常終了しました。 (S) コマンドの実行を中止します。 (O) 要因を確認してコマンドを再実行してください。要因については、直前に出力されているメッセージを確認してください。
KAVE05033-E	A service could not start. (service=サービス名, lhost=論理ホスト名, inst=インスタンス名, rc=保守コード) サービスを起動することができませんでした (service=サービス名, lhost=論理ホスト名, inst=インスタンス名, rc=保守コード)	サービスを起動できませんでした。 (S) コマンドの実行を中止します。 (O) 要因を確認してコマンドを再実行してください。要因については、共通メッセージログに出力されているメッセージを確認してください。
KAVE05034-E	A service could not stop. (service=サービス名, lhost=論理ホスト名, inst=インスタンス名, rc=保守コード) サービスを停止することができませんでした (service=サービス名, lhost=論理ホスト名, inst=インスタンス名, rc=保守コード)	サービスを停止できませんでした。 (S) コマンドの実行を中止します。 (O) 要因を確認してコマンドを再実行してください。要因については、共通メッセージログに出力されているメッセージを確認してください。
KAVE05035-E	The collection of maintenance information ended abnormally.	保守資料の採取処理が異常終了しました。 (S) コマンドの実行を中止します。 (O) 要因を確認してコマンドを再実行してください。要因については、直前に出力されているメッセージを確認してください。
KAVE05036-E	The sub-command is not specified. サブコマンドが指定されていません	コマンド名が正しく指定されていません。 (S) コマンドの実行を中止します。 (O) 正しいコマンド名を指定してコマンドを再実行してください。
KAVE05037-E	Shutdown processing of the service terminated abnormally. (service=サービスID) サービスのシャットダウン処理が異常終了しました (service=サービスID)	サービスからの応答がないため、サービスのシャットダウン処理が失敗しました。 (S) サービスのシャットダウン処理を中止します。

メッセージID	メッセージテキスト	説明
KAVE05037-E	Shutdown processing of the service terminated abnormally. (service=サービスID) サービスのシャットダウン処理が異常終了しました(service=サービスID)	(O) システムログや共通メッセージログに出力されている直前のメッセージを確認し、そのメッセージの対処方法に従ってください。
KAVE05041-E	The specified instance name is invalid. 指定されたインスタンス名が不正です	指定されたインスタンス名の長さが制限を超えているか、または形式が不正です。 (S) コマンドの実行を中止します。 (O) 正しいインスタンス名を指定してコマンドを再実行してください。
KAVE05042-E	An incorrect argument is specified. 不正な引数が指定されています	不正な引数が指定されています。 (S) コマンドの実行を中止します。 (O) 正しい引数を指定してコマンドを再実行してください。
KAVE05043-E	The specified service needs the instance startup environment. (service=サービス名) 指定されたサービスにはインスタンス起動環境が必要です (service=サービス名)	指定されたサービスには、インスタンス起動環境が必要です。 (S) コマンドの実行を中止します。 (O) <ul style="list-style-type: none"> • htmsrv start コマンドでこのメッセージが出力された場合 インスタンス起動環境のセットアップをしたあと、コマンドを再実行してください。 • htmsrv stop コマンドでこのメッセージが出力された場合 インスタンス起動環境のセットアップをしてください。 • jpcnsconfig port コマンドでこのメッセージが出力された場合 インスタンス起動環境のセットアップをしたあと、コマンドを再実行してください。
KAVE05045-E	The current directory is not correct.	カレントディレクトリが正しくありません。 (S) コマンドの実行を中止します。 (O) カレントディレクトリを正しい位置に移動して、コマンドを再実行してください。

メッセージID	メッセージテキスト	説明
KAVE05046-E	The specified sub-command cannot be used on an Agent host. 指定されたサブコマンドは Agent ホスト上では使用できません	指定されたサブコマンドはエージェントホスト上では使用できません。 (S) コマンドの実行を中止します。 (O) 正しいサブコマンドを指定してコマンドを再実行してください。
KAVE05047-E	The specified service needs the instance name. 指定されたサービスにはインスタンス名の指定が必要です	指定されたサービスにはインスタンス名の指定が必要です。 (S) コマンドの実行を中止します。 (O) インスタンス名を指定してコマンドを再実行してください。
KAVE05048-E	The error occurred in the update processing of the system file. システムファイルの更新処理でエラーが発生しました	システムファイルの更新処理に失敗しました。 (S) コマンドの実行を中止します。 (O) システムファイルが壊れている可能性があります。保守資料を採取したあと、システム管理者に連絡してください。
KAVE05049-E	There is no executable service corresponding to specified subcommand and service ID. 指定されたサブコマンドとサービス ID に一致する実行可能なサービスがありません	指定されたサービスに、指定されたコマンドを実行できるものはありません。 (S) コマンドの実行を中止します。 (O) htmsrv status コマンドを実行して、サービスの起動状態およびサービス ID を確認してください。
KAVE05051-E	The file does not exist. (パス) ファイルが存在しません (パス)	読み込みまたは書き込みを実行しようとしたファイルがありません。このエラーが発生する原因として、次のことが考えられます。 • 誤ったファイル名を指定した • ファイルシステムがアンマウントされている (S) 要求処理を中止します。 (O) パスが示すファイルまたはディレクトリの状態を確認して、問題を取り除いてからコマンドを再実行してください。
KAVE05052-E	An attempt to access a file or directory (パス) failed.	ファイルの作成、削除、読み込み、または書き込みのような一般アクセスの実行時に、ディスク容量不足以外のエ

メッセージID	メッセージテキスト	説明
KAVE05052-E	ファイルまたはディレクトリにアクセスできません (パス)	<p>ラーが発生しました。このエラーが発生する原因として、次のことが考えられます。</p> <ul style="list-style-type: none"> • アクセス権限がない • ファイルシステムがアンマウントされている • ファイルのパスがディレクトリのパスになっている <p>(S) 要求処理を中止します。</p> <p>(O)</p> <ul style="list-style-type: none"> • コマンド実行時に出力された場合 パスが示すファイルまたはディレクトリの状態を確認して、アクセスが失敗している要因を取り除いてから、コマンドを再実行してください。 • エージェントのバージョンアップインストール時に出力された場合 パスが示すファイルまたはディレクトリの状態を確認して、アクセスが失敗している要因を取り除いてから、Viewpoint RAID Agent を再インストールしてください。 • パスがディレクトリの場合、エラー発生後に「PFM」で始まるファイル名が残ることがあります。アクセス権限を変更したあと、「PFM」で始まるファイル名を削除してください。
KAVE05053-E	No empty area is available for file or directory creation. (パス) ファイルまたはディレクトリを作成するための空き領域がありません (パス)	<p>ファイルまたはディレクトリを作成または拡張する際にディスク容量不足が発生しました。</p> <p>(S) 要求処理を中止します。</p> <p>(O) パスが示すファイルシステムの空き容量を増やすか、またはファイルもしくはディレクトリの作成先を変更してからコマンドを再実行してください。</p>
KAVE05054-E	An attempt to register a Windows service failed. (サービス名) Windows サービス (サービス名) の登録に失敗しました	<p>このエラーは、Windows サービスの登録処理で予期しないエラーが発生したときに出力されます。Windows サービスの状態不整合やリソース不足によって、このエラーが発生することがあります。</p> <p>(S) 要求処理を中止します。</p> <p>(O) システムを再起動してからコマンドを再実行してください。それでも同じエラーとなる場合には、システム破壊などが考えられるため、保守資料を採取したあと、システム管理者に連絡してください。保守資料の採取方法については、「12.2.2 Viewpoint RAID Agent のログファイルを採取する」を参照してください。</p>

メッセージID	メッセージテキスト	説明
KAVE05055-E	An attempt to delete a Windows service failed. (サービス名) Windows サービス (サービス名) の削除に失敗しました	このエラーは、Windows サービスの削除処理で予期しないエラーが発生したときに出力されます。Windows サービスの状態不整合やリソース不足によって、このエラーが発生することがあります。 (S) 要求処理を中止します。 (O) システムを再起動してからコマンドを再実行してください。それでも同じエラーとなる場合には、システム破壊などが考えられるため、保守資料を採取したあと、システム管理者に連絡してください。保守資料の採取方法については、「 12.2.2 Viewpoint RAID Agent のログファイルを採取する 」を参照してください。
KAVE05057-E	The setup command is executing in another session. セットアップコマンドが他のセッションで実行中です	セットアップコマンドは同時に使用できません。 (S) 要求処理を中止します。 (O) しばらく待ってから実行してください。ほかのセッションで応対待ちなどの理由によって、実行中のままとまっているセットアップコマンドがあれば終了してください。
KAVE05058-E	The specification of the service key is incorrect. サービスキーの指定に誤りがあります	サービスキーに誤った値が指定されました。このエラーは、コマンドが処理できないサービスキーを指定した場合にも発生します。また、指定したサービスキーのエージェントが正しくセットアップされていない可能性もあります。 (S) 要求処理を中止します。 (O) コマンド文法を見直して再実行してください。
KAVE05060-E	The specification of the instance name is incorrect. インスタンス名の指定に誤りがあります	指定したインスタンス名の長さが制限値を超えているか、誤った値が指定されました。 (S) 要求処理を中止します。 (O) -inst オプションに指定した引数について次のことを確認して、コマンドを再実行してください。 <ul style="list-style-type: none"> • 32 文字 (単位: バイト) より長い文字列を指定していないか • 文字列に空白が含まれていないか
KAVE05061-E	The specification of the environment directory is incorrect. 環境ディレクトリの指定に誤りがあります	指定した環境ディレクトリ名の長さが制限値を超えているか、誤った値が指定されました。

メッセージID	メッセージテキスト	説明
KAVE05061-E	The specification of the environment directory is incorrect. 環境ディレクトリの指定に誤りがあります	(S) 要求処理を中止します。 (O) -d オプションに指定した引数について、80 文字（単位：バイト）より長い文字列を指定していないかを確認して、コマンドを再実行してください。
KAVE05062-E	The specified service is not installed or is not set up. (servicekey=サービスキー) 指定されたサービスはインストールまたはセットアップされていません (servicekey=サービスキー)	指定されたサービスキーからプロダクトの情報が得られませんでした。指定されたサービスキーに対応するプロダクトについて、次のことが考えられます。 <ul style="list-style-type: none"> システムにまだインストールされていない セットアップが完了していない (S) 要求処理を中止します。 (O) サービスキーの指定を見直して、コマンドを再実行してください。プロダクトがまだインストールされていない場合はインストールしてください。
KAVE05078-E	The instance environment does not exist. (servicekey=サービスキー, lhost=論理ホスト名, inst=インスタンス名) インスタンス環境が存在しません (servicekey=サービスキー, lhost=論理ホスト名, inst=インスタンス名)	存在しないインスタンス環境の設定情報を参照、更新、または削除しようとしました。 (S) 要求処理を中止します。 (O) 作成済みのインスタンスを jpcinslist コマンドで確認してください。
KAVE05079-E	The instance environment has already been created. (servicekey=サービスキー, lhost=論理ホスト名, inst=インスタンス名) インスタンス環境はすでに作成されています (servicekey=サービスキー, lhost=論理ホスト名, inst=インスタンス名)	作成済みのインスタンス環境を追加しようとしました。 (S) 要求処理を中止します。 (O) 作成済みのインスタンスを jpcinslist コマンドで確認してください。
KAVE05080-I	The instance environment is now being created. (servicekey=サービスキー, inst=インスタンス名) インスタンス環境を作成しています (servicekey=サービスキー, inst=インスタンス名)	インスタンス環境を作成しています。 (S) 要求処理を中止します。
KAVE05081-I	The instance environment has been created. (servicekey=サービスキー, inst=インスタンス名) インスタンス環境が作成されました (servicekey=サービスキー, inst=インスタンス名)	インスタンス環境が作成されました。 (S) コマンドの実行を終了します。

メッセージID	メッセージテキスト	説明
KAVE05082-E	The instance environment could not be created. (servicekey=サービスキー, inst=インスタンス名) インスタンス環境が作成されませんでした (servicekey=サービスキー, inst=インスタンス名)	このメッセージの前に原因を示すメッセージが出力されています。 (S) 要求処理を中止します。 (O) このメッセージの前に表示されているエラーを参照して、問題を取り除いてから再度コマンドを実行してください。
KAVE05083-I	The instance environment is being deleted. (servicekey=サービスキー, inst=インスタンス名) インスタンス環境を削除しています (servicekey=サービスキー, inst=インスタンス名)	インスタンス環境を削除しています。 (S) 要求処理を中止します。
KAVE05084-I	The instance environment was deleted. (servicekey=サービスキー, inst=インスタンス名) インスタンス環境が削除されました (servicekey=サービスキー, inst=インスタンス名)	インスタンス環境が削除されました。 (S) コマンドの実行を終了します。
KAVE05085-E	The instance environment could not be deleted. (servicekey=サービスキー, inst=インスタンス名) インスタンス環境が削除されませんでした (servicekey=サービスキー, inst=インスタンス名)	このメッセージの前に原因を示すメッセージが出力されています。 (S) 要求処理を中止します。 (O) このメッセージの前に表示されているエラーを参照して、問題を取り除いてから再度コマンドを実行してください。
KAVE05086-E	The specification of the host name is incorrect. ホスト名の指定に誤りがあります	指定したホスト名の長さが制限値を超えているか、誤った値が指定されました。 (S) 要求処理を中止します。 (O) 次のことを確認して、コマンドを再実行してください。 <ul style="list-style-type: none"> • 128 文字 (単位: バイト) より長い文字列を指定していないか • IP アドレスを直接指定していないか • 文字列に空白が含まれていないか
KAVE05089-Q	Running services will be forcibly terminated. Do you want to continue? (Y/N)	セットアップコマンドで環境を変更するときに、Viewpoint RAID Agent のサービスを停止する必要があることを示す確認メッセージです。

メッセージID	メッセージテキスト	説明
KAVE05089-Q	起動中のサービスは強制停止されます。続行しますか？ (Y/N)	<ul style="list-style-type: none"> • <code>jpcinssetup</code> コマンドを実行している場合該当するエージェントのサービスだけを停止します。要求処理を続行します。 • <code>jpcinsunsetup</code> コマンドを実行している場合該当するエージェントのサービスだけを停止します。 • <code>jpcnsconfig port</code> コマンド実行時に <code>define</code> オプションを指定している場合すべての Viewpoint RAID Agent のサービスを停止します。 <p>(S) 「Y」または「y」を指定した場合だけ処理を続行します。それ以外の文字（空白文字または文字列を含む）を応答した場合には、処理を中止します。</p> <p>(O) コマンドに回答してください。</p>
KAVE05090-I	Service is stopped. サービスを停止しています	<p>サービスを停止している間（内部でコマンドを呼び出す間）表示されています。内部コマンドの結果は、リダイレクトされているために端末には表示されません。</p> <p>(S) 要求処理を続行します。</p>
KAVE05091-E	An internal command cannot be executed. (コマンドライン) 内部コマンドを実行することができません (コマンドライン)	<p>コマンドが、内部で呼び出しているコマンドの実行に失敗しました。システム環境が、正しくない可能性があります。</p> <p>(S) 要求処理を中止します。</p> <p>(O) コマンドラインで示された場所にファイルがあるか、またはコマンドの実行権限があるかを確認してください。このメッセージの挿入語句で示されるコマンドラインと、続けて表示される KAVE05092-E メッセージの要因コードを、システム管理者またはサポートサービスに連絡してください。</p>
KAVE05092-E	An error occurred so command execution was terminated. (rc=要因コード) エラーが発生したため、コマンドの実行を打ち切ります (rc=要因コード)	<p>エラーが発生したため、コマンドの実行を打ち切ります。要因コードには、場合ごとに次のコードが表示されます。</p> <ul style="list-style-type: none"> • KAVE05091-E に続いて表示された場合 要因コードに「1」が表示されます。 • KAVE05099-E に続いて表示された場合 要因コードに内部コマンドの終了コードが表示されません。 • そのほかの場合 直前に発生したエラーの詳細コードが表示されます。 <p>(S) 要求処理を中止します。</p>

メッセージID	メッセージテキスト	説明
KAVE05092-E	An error occurred so command execution was terminated. (rc=要因コード) エラーが発生したため、コマンドの実行を打ち切ります (rc=要因コード)	(O) このメッセージの前に表示されているエラーを参照して、問題を取り除いてから再度コマンドを実行してください。
KAVE05093-E	Mutually-exclusive options are specified. 同時に指定できないオプションが指定されています	同時に指定できないオプションが指定されています。 (S) 要求処理を中止します。 (O) 正しくオプションを指定して、コマンドを再実行してください。
KAVE05094-E	An option is duplicated. (オプション) オプションが重複指定されています (オプション)	オプションが重複して指定されています。 (S) 要求処理を中止します。 (O) 正しくオプションを指定して、コマンドを再実行してください。
KAVE05095-E	A required argument for this option is not specified. (オプション) オプションには引数が必要です (オプション)	オプションに引数が指定されていません。 (S) 要求処理を中止します。 (O) 正しくオプションを指定して、コマンドを再実行してください。
KAVE05096-E	The connecting host has not been set yet. 接続先のホストが未設定です	サービス構成情報ファイルが見つかりません。 (S) 要求処理を中止します。 (O) 保守資料を採取したあと、システム管理者に連絡してください。
KAVE05097-E	An option is invalid. (オプション) オプションは無効です (オプション)	オプションは無効です。 (S) 要求処理を中止します。 (O) 正しくオプションを指定して、コマンドを再実行してください。
KAVE05098-E	The instance name is not specified. インスタンス名が指定されていません	インスタンス名が指定されていません。 (S) 要求処理を中止します。

メッセージID	メッセージテキスト	説明
KAVE05098-E	The instance name is not specified. インスタンス名が指定されていません	(O) 正しくインスタンス名を指定して、コマンドを再実行してください。
KAVE05099-E	An internal command terminated abnormally. (コマンドライン) 内部コマンドが異常終了しました (コマンドライン)	セットアップコマンドが内部で呼び出しているコマンドから、エラーが返されました。 (S) 要求処理を中止します。 (O) システムログおよび共通メッセージログに出力されているメッセージを確認してください。問題が解決しない場合は、このメッセージの挿入語句で示されるコマンドラインと、続けて表示される KAVE05092-E メッセージの要因コードを、システム管理者またはサポートサービスに連絡してください。
KAVE05100-E	The specified service is not installed. 指定されたサービスはインストールされていません	指定されたサービスはインストールされていません。 (S) コマンドの実行を中止します。 (O) 正しいサービス ID およびホスト名を指定してコマンドを再実行してください。サービス ID とホスト名は、 <code>htmsrv status</code> コマンドを実行して確認してください。
KAVE05101-E	The service keyname is not specified. サービスキー名が指定されていません	サービスキー名が指定されていません。 (S) コマンドの実行を中止します。 (O) サービスキー名を指定してコマンドを再実行してください。
KAVE05102-E	The collection-destination directory is not specified.	収集先ディレクトリ名が指定されていません。 (S) コマンドの実行を中止します。 (O) 収集先ディレクトリ名を指定してコマンドを再実行してください。
KAVE05103-E	The name of the specified collection-destination directory is incorrect.	指定された収集先ディレクトリ名の長さが制限を超えているか、または形式が不正です。 (S) コマンドの実行を中止します。 (O) 正しい収集先ディレクトリを指定してコマンドを再実行してください。

メッセージID	メッセージテキスト	説明
KAVE05104-E	The collection-destination directory cannot be accessed.	収集先ディレクトリの権限が不正、またはディスク容量不足のため、ディレクトリにアクセスできません。 (S) コマンドの実行を中止します。 (O) 正しい権限のディレクトリ、または十分なディスク容量があるディレクトリを指定してコマンドを再実行してください。
KAVE05105-E	The collection-destination directory was not found.	収集先ディレクトリがありません。 (S) コマンドの実行を中止します。 (O) 正しい収集先ディレクトリ名を指定してコマンドを再実行してください。
KAVE05108-E	The start, stop or setup command is being executed. 起動・停止コマンドもしくはセットアップコマンドが実行中です	htmsrv コマンドまたは jpcnsconfig コマンドの実行中に、コマンドを実行しました。 (S) コマンドの実行を中止します。 (O) htmsrv コマンドまたは jpcnsconfig コマンドが終了してから、コマンドを再実行してください。
KAVE05112-E	The specification of the file name is incorrect. ファイル名の指定に誤りがあります	ファイル名の指定に誤りがあります。 (S) コマンドの実行を中止します。 (O) 正しいファイル名を指定して、コマンドを再実行してください。
KAVE05113-E	The file name is not specified. ファイル名が指定されていません	ファイル名が指定されていません。 (S) コマンドの実行を中止します。 (O) ファイル名を指定してコマンドを再実行してください。
KAVE05120-E	The specified file does not exist. (file=ファイル名) 指定されたファイルが存在しません (file=ファイル名)	指定されたファイルがありません。 (S) コマンドの実行を中止します。 (O) 正しいファイル名を指定して、コマンドを再実行してください。
KAVE05121-E	An attempt to access the specified file failed. (file=ファイル名)	指定されたファイルのアクセスに失敗しました。

メッセージID	メッセージテキスト	説明
KAVE05121-E	指定されたファイルへのアクセスに失敗しました (file=ファイル名)	(S) コマンドの実行を中止します。 (O) ファイルに対するアクセス権限などを確認して、コマンドを再実行してください。
KAVE05122-E	An attempt to open the specified file failed. (file=ファイル名) 指定されたファイルのオープンに失敗しました (file=ファイル名)	指定されたファイルのオープンに失敗しました。 (S) コマンドの実行を中止します。 (O) 正しいファイル名を指定して、コマンドを再実行してください。
KAVE05134-E	The service key (サービスキー) cannot be specified. サービスキー (サービスキー) は指定できません	対象外のサービスキーが指定されました。 (S) コマンドの実行を中止します。 (O) 正しいサービスキーを指定したか確認してください。
KAVE05135-E	A service that is not supported for the specified sub-command is specified. (subcmd=サブコマンド, service=サービスキー) 指定されたサブコマンドに対応していないサービスが指定されました (subcmd=サブコマンド, service=サービスキー)	指定されたサブコマンドに、対応していないサービスが指定されました。 (S) コマンドの実行を中止します。 (O) 正しいサブコマンドまたはサービスキーを指定したか確認してください。
KAVE05144-E	The import file format is invalid. (file=ファイル名) インポートファイル形式が不正です (file=ファイル名)	インポートファイル形式が不正です。 (S) コマンドの実行を中止します。 (O) 正しいインポートファイルを指定し、コマンドを再実行してください。
KAVE05146-Q	The file already exists. Do you want to update the file? (Y/N) 指定されたファイルが存在します。更新しますか? (Y/N)	指定されたファイルはあります。 (S) 「Y」または「y」を指定した場合だけ、ファイルを更新し処理を続行します。それ以外の文字 (空白文字または文字列を含む) を応答した場合は、コマンドの実行を中止します。 (O) 指定されたファイルが上書きされてよいか確認してください。
KAVE05154-E	The Windows service (Windows サービス名) is marked as a target of deletion.	Windows サービスがすでに削除の対象としてマークされています。

メッセージID	メッセージテキスト	説明
KAVE05154-E	Windows サービス (<i>Windows</i> サービス名) は削除の対象としてマークされています	(S) コマンドの実行を中止します。 (O) システムを再起動して、削除を完了してください。
KAVE05160-W	Processing is skipped because the service is running. (servicekey=サービスキー) サービスが起動中のため処理をスキップします (servicekey=サービスキー)	サービスが起動中のため、処理をスキップします。 (S) コマンドの実行を続行します。 (O) htmsrv status コマンドを使用して、サービスの起動状態を確認してください。サービスの起動・停止処理に時間が掛かっている場合にもこのメッセージが出力されることがありますので、サービスが完全に停止したことを確認して、コマンドを再実行してください。
KAVE05161-E	The specification of the option is incorrect. (オプション) オプションの指定に誤りがあります (オプション)	オプションの指定に誤りがあります。 (S) コマンドの実行を中止します。 (O) コマンドのオプションを確認してください。
KAVE05163-E	An error occurred in the Windows service control manager. (service=サービス名, lhost=論理ホスト名, inst=インスタンス名, rc=保守コード) Windows のサービスコントロールマネージャーでエラーが発生しました (service=サービス名, lhost=論理ホスト名, inst=インスタンス名, rc=保守コード)	サービスの起動処理中に、Windows のサービスコントロールマネージャーでエラーが発生しました。 (S) コマンドの実行を中止します。 (O) 次のことを確認したあと、htmsrv start コマンドを再実行してください。 <ul style="list-style-type: none"> • ほかの Windows サービスを同時に起動していないか • 設定に誤りがないか • リソースが不足していないか • システムログおよび共通メッセージログにエラーの発生したサービスからのメッセージが出力されていないか
KAVE05164-E	The number of open files exceeded the system limit. ファイルのオープン数がシステム制限値を超えました	システムの制限値を超えたため、ファイルのオープンに失敗しました。 (S) コマンドの実行を中止します。 (O) 使用していないアプリケーションを停止するか、またはファイルオープンのシステム制限値を拡張してください。
KAVE05165-E	An I/O error occurred during processing.	処理中に I/O エラーが発生しました。

メッセージID	メッセージテキスト	説明
KAVE05165-E	処理中に I/O エラーが発生しました	(S) コマンドの実行を中止します。 (O) ファイルシステムの状態を確認してください。
KAVE05166-I	The host name will now be changed. (newhost=新ホスト名)	ホスト名の変更を開始します。 (S) コマンドの実行を開始します。
KAVE05167-I	The host name was successfully changed. (newhost=新ホスト名)	ホスト名の変更は正常に終了しました。 (S) コマンドは正常終了しました。
KAVE05170-I	The setting used for acquiring the physical host name will now be changed. (mode=モード, Host Alias Name=エイリアス名)	物理ホスト名の取得方法の設定を開始します。 (S) コマンドの実行を開始します。
KAVE05171-I	The setting used for acquiring the physical host name was successfully changed. (mode=モード, Host Alias Name=エイリアス名)	物理ホスト名の取得方法の設定は正常に終了しました (S) コマンドは正常終了しました。
KAVE05172-I	The host information was successfully backed up. (dir=バックアップディレクトリ)	ホスト情報のバックアップは正常に終了しました。 (S) 処理を継続します。
KAVE05173-E	An attempt to back up host information has failed. (dir=バックアップディレクトリ)	ホスト情報のバックアップに失敗しました。 (S) コマンドの実行を中止します。 (O) 直前のエラーメッセージを確認してください。
KAVE05174-I	The backup of host information was successfully deleted. (dir=バックアップディレクトリ)	ホスト情報のバックアップの削除は正常に終了しました。 (S) 処理を継続します。
KAVE05175-W	An attempt to delete the backup of host information has failed. (dir=バックアップディレクトリ)	ホスト情報のバックアップの削除に失敗しました。 (S) 処理を継続します。 (O) バックアップディレクトリを確認し、手動で削除してください。
KAVE05176-E	The specified alias name is invalid. (Host Alias Name =エイリアス名)	エイリアス名の指定に誤りがあります。 (S) コマンドの実行を中止します。

メッセージID	メッセージテキスト	説明
KAVE05176-E	The specified alias name is invalid. (Host Alias Name =エイリアス名)	<p>(O)</p> <p>指定したエイリアス名について次のことを確認して、コマンドを再実行してください。</p> <ul style="list-style-type: none"> • 32文字（単位：バイト）より長い文字列を指定していないか • IPアドレスを直接指定していないか • 文字列に空白が含まれていないか • 文字列"localhost"を指定していないか
KAVE05179-E	The specified host name is invalid. (host=ホスト名)	<p>ホスト名の指定に誤りがあります。</p> <p>(S)</p> <p>コマンドの実行を中止します。</p> <p>(O)</p> <p>次のことを確認して、コマンドを再実行してください。</p> <ul style="list-style-type: none"> • 255文字（単位：バイト）より長い文字列を指定していないか • IPアドレスを直接指定していないか • 文字列に空白が含まれていないか • 文字列"localhost"が指定されていないか
KAVE05180-W	An attempt to set a port number failed because the port number information was duplicated. (service=サービスID)	<p>ポート番号の更新前に複数のポート番号固定情報が存在します。該当するサービスのポート番号固定の設定を解除しました。</p> <p>(S)</p> <p>該当するサービスのポート番号固定の設定を解除し、処理を継続します。</p> <p>(O)</p> <p>必要に応じて、該当するサービスのポート番号固定の設定を再度実施してください。</p>
KAVE05181-E	An attempt to change the host name ended abnormally. (newhost=新ホスト名)	<p>ホスト名の変更は異常終了しました。</p> <p>(S)</p> <p>コマンドの実行を中止します。</p> <p>(O)</p> <p>直前のメッセージを確認し、そのメッセージの対処方法に従ってエラーの要因を取り除きます。その後、<code>-d</code>で指定したバックアップディレクトリから、バックアップしたデータや定義ファイルを書き戻した上で、<code>jpcconf host hostname</code> コマンドを再実行してホスト名を変更してください。</p> <p>ホスト名の変更が成功する前にエージェントのサービスを起動するとエージェントのサービスの管理情報が不正になる場合があります。ホスト名の変更が成功するまでエージェントのサービスを起動しないでください。</p>

メッセージID	メッセージテキスト	説明
KAVE05181-E	An attempt to change the host name ended abnormally. (newhost=新ホスト名)	エラーの要因が判明しない場合、保守資料を採取したあと、システム管理者に連絡してください。
KAVE05183-E	An attempt to change the setting used for acquiring the physical host name ended abnormally. (mode=モード, Host Alias Name=エイリアス名)	物理ホスト名の取得方法の設定は異常終了しました。 (S) コマンドの実行を中止します。 (O) 直前のメッセージを確認し、そのメッセージの対処方法に従ってエラーの要因を取り除きます。その後、-dで指定したバックアップディレクトリから、バックアップしたデータや定義ファイルを書き戻した上で、jpcconf host hostmode コマンドを再実行して物理ホスト名の取得方法を設定してください。 物理ホスト名の取得方法の設定が成功する前にエージェントのサービスを起動するとエージェントのサービスの管理情報が不正になる場合があります。物理ホスト名の取得方法の設定が成功するまでエージェントのサービスは起動しないでください。 エラーの要因が判明しない場合、保守資料を採取したあと、システム管理者に連絡してください。
KAVE05184-E	The new host name is not specified.	変更後のホスト名が指定されていません。 (S) コマンドの実行を中止します。 (O) 変更後のホスト名を指定してコマンドを再実行してください。
KAVE05185-E	The backup directory is not specified.	バックアップディレクトリが指定されていません。 (S) コマンドの実行を中止します。 (O) バックアップディレクトリを指定してコマンドを再実行してください。
KAVE05186-E	The mode for acquiring the physical host name is not specified.	物理ホスト名取得方法が指定されていません。 (S) コマンドの実行を中止します。 (O) 物理ホスト名取得方法を指定してコマンドを再実行してください。
KAVE05187-E	The alias name is not specified.	エイリアス名が指定されていません。 (S) コマンドの実行を中止します。

メッセージID	メッセージテキスト	説明
KAVE05187-E	The alias name is not specified.	(O) エイリアス名を指定してコマンドを再実行してください。
KAVE05190-E	An attempt to update the file failed. (file=ファイル名)	ファイルの更新処理に失敗しました。 (S) コマンドの実行を中止します。 (O) jpcconf host コマンド実行時に指定したバックアップファイルを書き戻し、コマンドを再実行してください。コマンドを再実行しても問題が解決しない場合は、保守資料を採取したあと、システム管理者に連絡してください。
KAVE05191-E	A specified argument cannot be specified in this environment. (argument=引数)	この環境では指定できない引数が指定されています。 (S) コマンドの実行を中止します。 (O) 環境により指定できない引数が指定されています。
KAVE05200-E	You do not have permission to execute the command. コマンドの実行権限がありません	コマンドの実行権限がありません。 (S) コマンドの実行を中止します。 (O) コマンドの実行権限を確認してください。
KAVE05202-E	An unexpected exception has occurred. (rc1=保守コード 1, rc2=保守コード 2) 予期しないエラーが発生しました (rc1=保守コード 1, rc2=保守コード 2)	予期しないエラーが発生しました。 (S) コマンドの実行を中止します。 (O) システムログおよび共通メッセージログに出力されているメッセージを確認してください。問題が解決しない場合は、保守資料を採取したあと、システム管理者に連絡してください。
KAVE05203-E	Memory is insufficient. メモリーが不足しています	メモリーが不足しているため、メモリーの確保に失敗しました。 (S) コマンドの実行を中止します。 (O) 使用していないアプリケーションを停止するか、またはメモリーを拡張してください。
KAVE05204-E	The disk capacity is insufficient. ディスク容量が不足しています	ディスク容量が不足しているため、ファイルのアクセスに失敗しました。

メッセージID	メッセージテキスト	説明
KAVE05204-E	The disk capacity is insufficient. ディスク容量が不足しています	(S) コマンドの実行を中止します。 (O) 不要なファイルを削除するか、またはディスク容量を拡張してください。
KAVE05205-E	An error occurred in the network. (rc=保守コード) ネットワークでエラーが発生しました (rc=保守コード)	TCP/IP の送受信でエラーが発生したか、または通信タイムアウトが発生しました。 (S) コマンドの実行を中止します。 (O) 通信先サーバーの起動状況およびネットワークの状態を確認してください。 IPv6 環境の場合、IPv6 アドレスが優先して使用されます。IPv6 アドレスでの通信が可能であることを確認してください。
KAVE05206-E	The network environment is incorrect. (rc=保守コード) ネットワーク環境が不正です (rc=保守コード)	TCP/IP の初期化に失敗したか、またはソケットの生成に失敗しました。 (S) コマンドの実行を中止します。 (O) ローカルホストのネットワーク環境およびシステム環境を確認してください。 IPv6 環境の場合、IPv6 アドレスが優先して使用されます。IPv6 アドレスでの通信が可能であることを確認してください。
KAVE05213-E	The system environment is incorrect. (rc=保守コード) システム環境が不正です (rc=保守コード)	システム環境が不正です。システムファイルが不当に削除されたか、またはアクセス権が変更されています。 (S) コマンドの実行を中止します。 (O) <ul style="list-style-type: none"> • コマンド実行時に出力された場合 共通メッセージの直前のメッセージを参照してください。直前にメッセージがない場合は、Viewpoint RAID Agent を再インストールしてください。 • Viewpoint RAID Agent のバージョンアップインストール失敗時に出力された場合 次の手順を実行してください。 <ol style="list-style-type: none"> 1. バージョンアップに失敗した Viewpoint RAID Agent をアンインストールしてください。 2. バージョンアップ前の Viewpoint RAID Agent をインストールしてください。 3. バージョンアップに失敗した Viewpoint RAID Agent を再インストールしてください。

メッセージID	メッセージテキスト	説明
KAVE05217-E	A host IP address could not be resolved. IP アドレスが解決できないホストがあります	hosts ファイルまたは DNS 環境に必要なホスト情報が設定されていません。 (S) コマンドの実行を中止します。 (O) hosts ファイルまたは DNS 環境に必要なホスト情報を設定したあと、コマンドを再実行してください。 該当ホストのホスト名の IP アドレスが解決できるかを確認し、hosts ファイル、または DNS 環境に必要なホスト情報を設定したあと、コマンドを再実行してください。
KAVE05222-E	Parsing failed. There is a parse error near オプション. オプションの解析でエラーが発生しました (オプションの近くに誤りがあります)	オプションの解析に失敗しました。表示された文字の近くで指定した文字に誤りがあります。 (S) 処理を中断します。 (O) 正しいパラメーターを指定してください。
KAVE05223-E	The specified message text is too long. 指定されたメッセージテキストの長さが制限を超えています	指定されたメッセージテキストの長さが制限を超えています。 (S) 処理を中断します。 (O) メッセージテキストを正しく指定してください。
KAVE05224-E	オプション is defined more than once. オプション が複数指定されました	オプションで示されたオプションは、複数回指定できません。 (S) 処理を中断します。 (O) パラメーターを正しく指定してください。
KAVE05225-E	An operand of option オプション名 is missing. オプション オプション名 のオペランドがありません	オプションで示されたオプションの値が指定されていません。 (S) 処理を中断します。 (O) パラメーターを正しく指定してください。
KAVE05226-E	The specification of the operand パラメーター is incorrect. オペランドの指定に誤りがあります (パラメーターが不正です)	パラメーターで示されたパラメーターの指定に誤りがあります。指定されたパラメーターの値は、利用できません。 (S) 処理を中断します。

メッセージID	メッセージテキスト	説明
KAVE05226-E	The specification of the operand パラメーター is incorrect. オペランドの指定に誤りがあります (パラメーターが不正です)	(O) パラメーターを正しく指定してください。
KAVE05227-E	Processing was terminated because a signal was received. シグナルを受信したため処理を中断しました	シグナルを受信したため処理を中断しました。 (S) コマンドの実行を中止します。
KAVE05230-E	The specified instance name is not set up. (inst=インスタンス名) 指定されたインスタンス名はセットアップされていません (inst=インスタンス名)	指定されたインスタンス名は、セットアップされていません。 (S) コマンドの実行を中止します。 (O) 正しいインスタンス名を指定してコマンドを再実行してください。
KAVE05231-W	Processing is skipped because the service has stopped. (service=サービス ID) サービスが停止しているため処理をスキップします (service=サービス ID)	サービスが停止しているため処理をスキップしました。 (S) コマンドの実行を続行します。 (O) サービスが起動されているか確認してコマンドを再実行してください。
KAVE05232-E	Because backup or export was being processed, the request was refused. バックアップまたはエクスポート処理中のため要求が拒否されました	バックアップまたはエクスポート処理中のため、要求が拒否されました。 (S) コマンドの実行を中止します。 (O) バックアップまたはエクスポートが終了してから再実行してください。
KAVE05233-W	Processing is skipped because the service is running. (service=サービス ID) サービスが起動中のため処理をスキップします (service=サービス ID)	サービスが起動中のため処理をスキップします。 (S) コマンドの実行を続行します。 (O) htmsrv status コマンドを実行して、サービスの起動状態を確認してください。
KAVE05234-E	The communication time-out occurred. 通信タイムアウトが発生しました	通信時にタイムアウトが発生しました。 (S) コマンドの実行を中止します。 (O) 次のことを確認して、コマンドを再実行してください。 <ul style="list-style-type: none"> 通信しているサービスが停止していないか 多量のデータ処理に時間が掛かっていないか

メッセージID	メッセージテキスト	説明
KAVE05236-E	The dump processing was interrupted because the Store service stopped. (service=サービス ID, dbid=データベース ID) Store サービス停止によりエクスポート処理を中断しました (service=サービス ID, dbid=データベース ID)	Agent Store サービスが停止したため、エクスポート処理を中断しました。 (S) エクスポート処理を中断します。 (O) Agent Store サービスを起動したあと、エクスポート処理を再実行してください。
KAVE05237-E	The service did not return the response to the request of the command in time. (service=サービス名, inst=インスタンス名, rc=保守コード) サービスは時間内に コマンド名 コマンドの要求に対する応答を返しませんでした (service=サービス名, inst=インスタンス名, rc=保守コード)	サービスは、時間内にコマンドの要求に対して応答を返しませんでした。このエラーが発生する原因として、次のことが考えられます。 <ul style="list-style-type: none"> サービスの状態がビジーになっている。 サービス起動処理でエラーが発生し、サービスが起動されていない。 (S) コマンドの実行を中止します。 (O) htmsrv status コマンドを実行してサービスの状態を確認してください。サービスが長時間ビジー状態から回復しない場合は、保守資料を採取したあと、システム管理者に連絡してください。
KAVE05238-W	The service will now forcibly stop because the service does not respond. (service=サービス名, inst=インスタンス名, option=オプション) サービスが応答しないためサービスを強制停止します (service=サービス名, inst=インスタンス名, option=オプション)	サービスが時間内に停止しませんでした。指定されたオプションで、サービスを強制停止します。 (S) サービスを強制停止します。
KAVE05239-E	An error occurred in archiving files.	tar コマンドによるファイルアーカイブ処理でエラーが発生しました。 (S) 処理を中断します。 (O) 標準エラー出力の内容を参照して障害要因を取り除いてください。
KAVE05240-E	An error occurred in compressing the archive.	compress コマンドまたは gzip コマンドによるアーカイブ圧縮処理でエラーが発生しました。 (S) 圧縮処理を実行しないで処理を続行します。 (O) compress コマンドまたは gzip コマンドがインストールされているか確認してください。compress コマンドまたは gzip コマンドがインストールされていない

メッセージID	メッセージテキスト	説明
KAVE05240-E	An error occurred in compressing the archive.	場合はインストールしたあと、採取した保守資料を手動で圧縮してください。 上記以外の場合は、標準エラー出力の内容を参照して障害要因を取り除いてください。
KAVE05241-E	The file copying failed because the disk capacity is insufficient or the destination path is too long.	収集ファイルのコピー処理でエラーが発生しました。 (S) 処理を中断します。 (O) 格納先ドライブのディスク空き容量が十分あるか確認してください。空き容量が十分な場合、収集ファイルのパスが長過ぎてコピーに失敗した可能性があります。この場合、格納先ディレクトリ名を短くして再度実行してください。
KAVE05242-W	An attempt to acquire additional information of an agent failed. (servicekey=サービスキー, rc=リターンコード) エージェントの追加情報取得に失敗しました (servicekey=サービスキー, rc=リターンコード)	エージェントの追加情報取得に失敗しました。 (S) 処理を続行します。
KAVE05243-Q	A port number that does not exist in the import file exists in the services file. Do you want to delete it? (service=サービス名, port=ポート番号) (Y/N) [N]: インポートファイルに存在しないポート番号が services ファイルに存在します。削除してもよろしいですか? (service=サービス名, port=ポート番号) (Y/N) [N] :	インポートファイルに指定されていないポート番号が services ファイルにあります。 (S) 「Y」または「y」を指定した場合だけポート番号を削除します。それ以外の文字 (空白文字または文字列を含む) を応答した場合、ポート番号を削除しません。 (O) 指定されたポート番号が削除されてもよいか確認してください。
KAVE05244-Q	The specified port number is registered in the services file. Is this OK? (service=サービス名, port=ポート番号) (Y/N) [Y]: 指定されたポート番号を services ファイルに登録します。よろしいですか? (service=サービス名, port=ポート番号) (Y/N) [Y] :	指定されたポート番号を services ファイルに登録します。 (S) 「N」または「n」を指定した場合だけポート番号を services ファイルに登録しません。それ以外の文字 (空白文字または文字列を含む) を応答した場合、services ファイルに登録します。 (O) 指定されたポート番号が services ファイルに登録されてもよいか確認してください。
KAVE05245-E	The specified port number is already in use by another service. (service=サービス名, port=ポート番号)	指定されたポート番号は他のサービスによってすでに使用されているため、ポート番号を services ファイルに登録することができません。

メッセージID	メッセージテキスト	説明
KAVE05245-E	指定されたポート番号は他のサービスによって既に使用されています (service=サービス名, port=ポート番号)	(S) services ファイルに対するポート番号の登録処理をスキップします。 (O) ポート番号を確認し, services ファイルで使用されていないポート番号を指定してください。
KAVE05246-Q	The same service name exists in the services file but the port number is different. Do you want to change the port number from (旧ポート番号) to (新ポート番号)? (service=サービス名) (Y/N) [Y]: services ファイルに同一のサービス名が存在しますが, ポート番号が異なります。ポート番号を (旧ポート番号) から (新ポート番号) に変更しますか? (service=サービス名) (Y/N) [Y] :	services ファイルに同一のサービス名がありますが, ポート番号が異なります。 (S) 「N」または「n」を指定した場合だけ services ファイルのポート番号を変更しません。それ以外の文字 (空白文字または文字列を含む) を応答した場合, services ファイルのポート番号を変更します。 (O) services ファイルのポート番号が変更されてもよいか確認してください。
KAVE05261-I	The port number deletion processing will now be skipped. (service=サービス名, port=ポート番号) ポート番号の削除処理をスキップします (service=サービス名, port=ポート番号)	ポート番号の削除処理をスキップします。 (S) ポート番号の削除処理をスキップします。
KAVE05262-I	The port number registration processing will now be skipped. (service=サービス名, port=ポート番号) ポート番号の登録処理をスキップします (service=サービス名, port=ポート番号)	ポート番号の登録処理をスキップします。 (S) ポート番号の登録処理をスキップします。
KAVE05263-I	The port number update processing will now be skipped. (service=サービス名, port=ポート番号) ポート番号の更新処理をスキップします (service=サービス名, port=ポート番号)	ポート番号の更新処理をスキップします。 (S) ポート番号の更新処理をスキップします。
KAVE05264-W	The collection of database information will be skipped because the service is running. (service=サービスID, inst=インスタンス名) サービスが起動中のためデータベース情報の採取処理をスキップします (service=サービスID, inst=インスタンス名)	Agent Store サービスが起動中のため, データベース情報の採取処理をスキップします。 また, インスタンス環境を必要としないエージェントのサービスの場合, inst=インスタンス名は表示されません。 (S) データベース情報の採取処理をスキップします。 (O) データベース情報を採取する場合は, Agent Store サービスを停止してからコマンドを再実行してください。
KAVE05268-E	An attempt to communicate with the Store service has failed. (service=サービスID)	Agent Store サービスへの通信に失敗しました。

メッセージ ID	メッセージテキスト	説明
KAVE05268-E	Store サービスへの通信に失敗しました (service=サービス ID)	(S) コマンドの実行を中止します。 (O) サービスの起動状態を確認してください。 <ul style="list-style-type: none"> サービスは起動しているか 通信接続できるか IPv6 環境の場合、IPv6 アドレスが優先して使用されます。IPv6 アドレスでの通信が可能であることを確認してください。
KAVE05269-E	A file I/O error occurred in processing of the Store database. (service=サービス ID) Store サービスでファイル I/O エラーが発生しました (service=サービス ID)	Agent Store サービスのファイル処理で I/O エラーが発生しました。 (S) コマンドの実行を中止します。 (O) Agent Store サービスが稼働しているシステムのファイルシステムの状態を確認してください。
KAVE05284-E	The agent that corresponds to the specified service ID does not exist. 指定されたサービス ID に該当するエージェントが存在しません	指定されたサービス ID に該当するエージェントが存在しません。 (S) コマンドの実行を中止します。 (O) 正しいサービス ID を指定してコマンドを再実行してください。
KAVE05315-E	An error occurred in an OS API(API 名). (en=OS 詳細コード, arg1=引数 1, arg2=引数 2, arg3=引数 3) OS の API(API 名)でエラーが発生しました (en=OS 詳細コード, arg1=引数 1, arg2=引数 2, arg3=引数 3)	OS の API でエラーが発生しました。OS 詳細コードに表示されるコードは、システムコールの errno です。 (S) 処理を中断します。 (O) OS 詳細コードを確認してください。要因が判明しない場合、保守資料を採取したあと、システム管理者に連絡してください。
KAVE05342-W	Processing is skipped because the service does not support the processing. (service=サービス ID) サービスが処理をサポートしていないため処理をスキップします(service=サービス ID)	サービスが処理をサポートしていないため処理をスキップします。 (S) コマンドの実行を続行します。 (O) 指定したサービスが処理をサポートしているか確認してください。
KAVE05344-E	The specified sub-command can only be used on a Manager host.	指定されたサブコマンドは使用できません。 (S) コマンドの実行を中止します。

メッセージID	メッセージテキスト	説明
KAVE05344-E	指定されたサブコマンドは Manager ホスト上でしか使用できません	(O) 非サポートのコマンドを実行している可能性があります。サポートしているコマンドを使用しているか確認してください。 問題が解決しない場合は、保守資料を採取したあと、システム管理者に連絡してください。
KAVE05800-I	The updating of the data model will now start. データモデルのバージョンアップを開始します	データモデルのバージョンアップを開始します。 (S) コマンドの実行を開始します。
KAVE05801-I	The updating of the data model ended. データモデルのバージョンアップが完了しました	データモデルのバージョンアップが完了しました。 (S) コマンドの実行を終了します。
KAVE05810-E	An option is not specified. オプションが指定されていません	オプションが指定されていません。 (S) コマンドの実行を中止します。 (O) オプションを指定してコマンドを再実行してください。
KAVE05815-E	The specified directory was not found. (dir=ディレクトリ) 指定されたディレクトリがありません (dir=ディレクトリ)	指定されたディレクトリがありません。 (S) インストール処理を中止します。 (O) 表示されたディレクトリが作成できるか確認してください。作成できない場合は、その要因を取り除いてから、Viewpoint RAID Agent を再インストールしてください。
KAVE05832-E	An attempt to access a file failed. (file=ファイル名, api=API 名, en=エラーコード, errmsg=メッセージ) 指定されたファイルのアクセスに失敗しました (file=ファイル名, api=API 名, en=エラーコード, errmsg=メッセージ)	指定されたファイルのアクセスに失敗しました。 (S) インストール処理を中止します。 (O) ファイルにアクセスできるか確認してください。アクセスできない場合は、その要因を取り除いてから Viewpoint RAID Agent を再インストールしてください。
KAVE05833-E	An attempt to access a directory failed. (dir=ディレクトリ名, api=API 名, en=エラーコード, errmsg=メッセージ) 指定されたディレクトリのアクセスに失敗しました (dir=ディレクトリ名, api=API 名, en=エラーコード, errmsg=メッセージ)	指定されたディレクトリへのアクセスに失敗しました。 (S) インストール処理を中止します。 (O) ディレクトリにアクセスできるか確認してください。アクセスできない場合は、その要因を取り除いてから Viewpoint RAID Agent を再インストールしてください。

メッセージID	メッセージテキスト	説明
KAVE05850-I	The update processing of the files ended normally. ファイルの更新処理が正常終了しました	ini ファイルを正常に更新しました。 (S) コマンドの実行を終了します
KAVE05851-E	An attempt to update the files failed. ファイルの更新処理に失敗しました	ini ファイルの更新に失敗しました。 (S) 要求処理を中止します。 (O) 次のことを確認してください。 <ul style="list-style-type: none"> • サービスキーを指定した場合、 model ファイルがあるか • ini ファイル名を指定した場合、指定したファイルがあるか
KAVE05852-I	Displaying the version information of backup data ended normally. (dir=ディレクトリ名) バックアップデータのバージョン情報の表示処理が正常終了しました (dir=ディレクトリ名)	バックアップデータのバージョン情報の表示処理が正常終了しました。 (S) バックアップデータのバージョン情報の表示処理が正常終了しました。
KAVE05853-E	Displaying the version information of backup data ended abnormally. (dir=ディレクトリ名) バックアップデータのバージョン情報の表示処理が異常終了しました (dir=ディレクトリ名)	バックアップデータのバージョン情報の表示処理が異常終了しました。 (S) コマンドを終了します。 (O) 直前に出力されているメッセージを確認してください。
KAVE05860-E	The specified directory does not exist. (dir=ディレクトリ名) 指定したディレクトリは存在しません (dir=ディレクトリ名)	ディレクトリ名に表示されたディレクトリが存在しません。 (S) 処理を停止します。 (O) 引数で指定したディレクトリが存在するか確認してください。
KAVE05861-E	A specified setting is incorrect. 指定した設定値に誤りがあります	引数で指定した値に誤りがあります。 (S) 処理を停止します。 (O) 設定値が正しいか確認してください。また、設定値がディレクトリの場合は、指定したディレクトリが存在するか確認してください。
KAVE05865-E	The specified directory is not empty. (dir=ディレクトリ名) 指定したディレクトリが空ではありません (dir=ディレクトリ名)	ディレクトリ名に表示されるディレクトリが空ではありません。 (S) 処理を停止します。

メッセージID	メッセージテキスト	説明
KAVE05865-E	The specified directory is not empty. (dir=ディレクトリ名) 指定したディレクトリが空ではありません (dir=ディレクトリ名)	(O) 指定するディレクトリは空ディレクトリである必要があります。ディレクトリ名に表示されるディレクトリの内容を確認した上で削除し、空ディレクトリにするか、指定するディレクトリを変更してください。
KAVE05868-E	Processing will now stop because, in the current status, the service cannot process requests. (service=サービス名, status=ステータス) サービスが要求を処理できない状態のため処理を停止します (service=サービスID, status=ステータス)	(S) 処理を停止します。 (O) エラー原因を取り除いたあとに再度実行してください。
KAVE05872-E	The Store database does not exist in the specified environment. 指定された環境に Store サービスが存在しません	指定された環境に Store サービスが存在しないため、表示する情報がありませんでした。 (S) 処理を停止します。 (O) コマンド引数を見直し、再度実行してください。
KAVE05880-E	An I/O error occurred during processing. (ファイル名) 処理中に I/O エラーが発生しました (ファイル名)	ファイル名で表示されたファイルまたはディレクトリへのアクセス中に、I/O エラーが発生しました。 (S) 処理を停止します。 (O) 原因を取り除いたあとにコマンドを再実行してください。I/O エラーの発生要因としては次のものが考えられます。 <ul style="list-style-type: none"> • ディスク容量が不足している • ファイルのアクセス権限がない • ファイルまたはディレクトリが存在しない
KAVE05900-E	No setup file exists. (パス) セットアップファイルが存在しません (パス)	次のエージェントセットアップファイル配置ディレクトリに格納されているセットアップファイルの検索に失敗しました。 <ul style="list-style-type: none"> • Viewpoint RAID Agentインストール時に指定したフォルダー¥jplpc¥setup パスには、指定したサービスキーに対応するセットアップファイル名が表示されます。ただし、サービスキーとして「all」を指定し、エージェントセットアップファイル配置ディレクトリでセットアップファイルが見つからない場合、「NULL」と表示されます。 (S) 要求処理を中止します。

メッセージID	メッセージテキスト	説明
KAVE05900-E	No setup file exists. (パス) セットアップファイルが存在しません (パス)	(O) エージェントセットアップファイル配置ディレクトリに、追加したいエージェントのセットアップファイルをコピーしてコマンドを再実行してください。
KAVE05901-E	An attempt to extract the setup file failed. (パス) セットアップファイルの展開に失敗しました (パス)	パスで示されたセットアップファイルを展開する際にエラーが発生しました。原因として次のことが考えられます。 <ul style="list-style-type: none"> • セットアップファイルに対するアクセス権限がない • 次のエージェントセットアップファイル展開ディレクトリに対するアクセス権限がない <i>Viewpoint RAID Agent</i> インストール時に指定したフォルダー¥jp1pc¥setup¥extract <ul style="list-style-type: none"> • 次のエージェントセットアップファイル配置ディレクトリに不適切なファイルがある <i>Viewpoint RAID Agent</i> インストール時に指定したフォルダー¥jp1pc¥setup <ul style="list-style-type: none"> • ディスク容量が不足している (S) 要求処理を中止します。 (O) 次のことを確認して、コマンドを再実行してください。 <ul style="list-style-type: none"> • パスで示されたセットアップファイルに対するアクセス権限があるか • エージェントセットアップファイル展開ディレクトリに対するアクセス権限があるか • エージェントセットアップファイル配置ディレクトリに不適切なファイルがないか • ディスク容量が不足していないか
KAVE05904-E	An attempt to setup the new agent (servicekey= <i>Agent</i> のサービスキー) failed. (version=セットアップ用アーカイブファイルのバージョン) エージェント追加セットアップは異常終了しました (servicekey= <i>Agent</i> のサービスキー, version=セットアップ用アーカイブファイルのバージョン)	エージェントのサービスキーで示されたエージェントの情報を jpcplist.ini ファイルに追加できませんでした。原因として次のファイルがない、または次のファイルに対してアクセス権限がないことが考えられます。 <ul style="list-style-type: none"> • <i>Viewpoint RAID Agent</i>インストール時に指定したフォルダー¥jp1pc¥jpcplist.ini (S) 要求処理を中止します。 (O) 次のことを確認して、コマンドを再実行してください。 <ul style="list-style-type: none"> • jpcplist.ini ファイルがあるか • jpcplist.ini ファイルに対するアクセス権限があるか
KAVE05905-E	An attempt to delete temporary files failed. (パス) 一時ファイルの削除に失敗しました (パス)	パスで示されたディレクトリ配下のファイルを削除できませんでした。

メッセージID	メッセージテキスト	説明
KAVE05905-E	An attempt to delete temporary files failed. (パス) 一時ファイルの削除に失敗しました (パス)	(S) 要求処理を中止します。 (O) コマンド終了後、パスで示されたディレクトリ配下のファイルを削除し、コマンドを再実行してください。
KAVE05908-I	New agent setup (servicekey=Agent のサービスキー) ended successfully. (version=セットアップ用アーカイブファイルのバージョン) エージェント追加セットアップは正常に終了しました (servicekey=Agent のサービスキー, version=セットアップ用アーカイブファイルのバージョン)	エージェントのサービスキーで示されたエージェントの情報を jpcplist.ini ファイルへ追加し、セットアップ処理が正常に終了しました。 (S) 要求処理を終了します。ただし、サービスキーとして「all」を指定した場合、未処理のセットアップファイルがあると、処理は続行します。
KAVE05912-Q	The instance environment already exists. Do you want to update? (Y/N) インスタンス環境が存在します。更新しますか? (Y/N)	インスタンス環境を更新することを示す確認メッセージです。 (S) 明示的に大文字の「Y」または小文字の「y」を1文字 (単位: バイト) 応答した場合だけ処理を続行します。それ以外の文字 (空白文字を含む) を応答した場合には処理を中止します。 (O) コマンドに応答してください。
KAVE05913-I	The instance environment is being updated. (servicekey=サービスキー, lhost=論理ホスト名, inst=インスタンス名) インスタンス環境を更新しています (servicekey=サービスキー, lhost=論理ホスト名, inst=インスタンス名)	サービスキーおよびインスタンス名で与えられるインスタンス環境を更新しています。 (S) 要求処理を続行します。
KAVE05914-I	The instance environment was updated. (servicekey=サービスキー, lhost=論理ホスト名, inst=インスタンス名) インスタンス環境が更新されました (servicekey=サービスキー, lhost=論理ホスト名, inst=インスタンス名)	サービスキーおよびインスタンス名で与えられるインスタンス環境が更新されました。 (S) コマンドの実行を終了します。
KAVE05915-E	The instance environment was not updated. (servicekey=サービスキー, lhost=論理ホスト名, inst=インスタンス名) インスタンス環境が更新されませんでした (servicekey=サービスキー, lhost=論理ホスト名, inst=インスタンス名)	このメッセージの前に要因を表すメッセージが表示されています。 (S) 要求処理を中止します。 (O) このメッセージの前に表示されているエラーを参照して、問題を取り除いてから再度コマンドを実行してください。

メッセージID	メッセージテキスト	説明
KAVE05916-I	The service configuration information listing ended normally. サービス構成情報の表示処理が正常終了しました	サービス構成情報の表示処理が正常終了しました。 (S) コマンドの実行を終了します。
KAVE05917-I	The service configuration information definition ended normally. サービス構成情報の定義処理が正常終了しました	サービス構成情報の定義処理が正常終了しました。 (S) コマンドの実行を終了します。
KAVE05918-W	The specified port number is in use by another. 指定したポート番号は他で使用されています	ほかのサービスで登録済みのポート番号を指定しようとした。 (S) 要求処理を続行します。 (O) 登録されていないポート番号を確認し、再入力してください。
KAVE05919-E	The port number is not registered correctly in the services file. ポート番号が services ファイルに正しく登録されていません	ポート番号が services ファイルに正しく登録されていません。 (S) コマンドの実行を中止します。 (O) 正しいポート番号を services ファイルに登録してください。 次の手順に従い、ポート番号を正しく設定してください。 <ul style="list-style-type: none"> • <code>ipcnsconfig port</code> コマンドの <code>list</code> オプションの実行結果で、<code>Services</code> の項目に <code>< error ></code> が表示される場合 <code>ipcnsconfig port</code> コマンドの <code>define</code> オプションを実行し、再度ポート番号を設定してください。 • <code>ipcnsconfig port</code> コマンドの <code>list</code> オプションの実行結果で、<code>Port</code> の項目に <code>< error ></code> が表示される場合 <ol style="list-style-type: none"> 1. <code>services</code> ファイルを確認して、エラーとなったポート番号が重複しているか確認してください。重複している場合は、そのポート番号を削除してください。 2. <code>ipcnsconfig port</code> コマンドの <code>define</code> オプションを実行し、再度ポート番号を設定してください。 • 上記以外の場合 <ol style="list-style-type: none"> 1. <code>services</code> ファイルを確認し、Name Server サービスのポート番号が正しく登録されているかを確認してください。正しく登録されていない場合は、次のポート番号を <code>services</code> ファイルに登録してください。 <code>jp1pcnsvr 22285/tcp</code>

メッセージID	メッセージテキスト	説明
KAVE05919-E	The port number is not registered correctly in the services file. ポート番号が services ファイルに正しく登録されていません	2. jpcnsconfig port コマンドの define オプションを実行し、再度ポート番号を設定してください。
KAVE05920-W	The value '値' is out of range. 値 '値' は範囲外です	値がサポートされている範囲内にありません。 (S) 要求処理を続行します。 (O) ポート番号を確認し、再入力してください。
KAVE05921-W	The processing was cancelled by a user operation. ユーザー操作により処理を中止しました	応答メッセージに対して、ユーザーが処理を中止する応答をしました。 (S) 要求処理を中止します。
KAVE05922-E	No port number that can be set for the services file exists. services ファイルに設定可能なポート番号がありません	services ファイルに設定できるポート番号がありません。 (S) 要求処理を中止します。 (O) services ファイルに登録されているポート番号を確認して、コマンドを再実行してください。
KAVE05923-W	Characters other than 1 byte characters were entered. 半角文字列以外が入力されました	半角英数字または半角記号以外が入力されました。 (S) 要求処理を続行します。 (O) 入力値を確認し、再入力してください。
KAVE05924-W	An invalid character string was entered. (OK word=指定可能文字列) 指定可能な文字列以外が入力されました(OK word=指定可能文字列)	指定できない文字列が入力されました。 (S) 要求処理を続行します。 (O) 入力値を確認し、再入力してください。
KAVE05925-W	Invalid characters were entered. (NG word=禁止文字) 禁止文字が入力されました(NG word=禁止文字)	禁止文字が入力されました。 (S) 要求処理を続行します。 (O) 入力値を確認し、再入力してください。
KAVE05926-W	No input value was entered. 入力値が設定されていません	空白または Enter だけの入力は設定できません。 (S) 要求処理を続行します。 (O) 空白または Enter 以外の値を入力してください。

メッセージID	メッセージテキスト	説明
KAVE05927-W	The entered value exceeded the maximum length. (maximum length=入力可能な最大バイト数) 入力値が最大長を超えました(maximum length=入力可能な最大バイト数)	入力値がサポートされている最大長を超えました。 (S) 要求処理を続行します。 (O) 値の最大長を確認し、再入力してください。
KAVE05928-W	The entered value was smaller than the minimum value allowed. (minimum value=入力値の最小値) 入力値が最小値の範囲を超えました(minimum value=入力値の最小値)	入力値がサポートされている最小値以下です。 (S) 要求処理を続行します。 (O) 入力値の最小値を確認し、再入力してください。
KAVE05929-W	The entered value was larger than the maximum value allowed. (maximum value=入力値の最大値) 入力値が最大値の範囲を超えました(maximum value=入力値の最大値)	入力値がサポートされている最大値を超えました。 (S) 要求処理を続行します。 (O) 入力値の最大値を確認し、再入力してください。
KAVE05930-W	A non-numerical value was entered. 入力値が数値以外です	数値以外の値が入力されました。 (S) 要求処理を続行します。 (O) 数値を再入力してください。
KAVE05931-W	The re-entered value does not match the previous value. 再入力値が不一致です	再入力した値と、初回に入力した値が不一致でした。 (S) 要求処理を続行します。 (O) 初回の入力値と同じ値を再入力してください。
KAVE05932-I	The setup of IPv6 communication function will now start. (モード) IPv6 通信機能のセットアップを開始します(モード)	IPv6 通信機能のセットアップを開始します。 (S) IPv6 通信機能のセットアップを開始します。
KAVE05933-I	An attempt to set up the IPv6 communication function ended normally. (モード) IPv6 通信機能のセットアップは正常に終了しました(モード)	IPv6 通信機能のセットアップは正常に終了しました。 (S) IPv6 通信機能のセットアップは正常に終了しました。
KAVE05954-E	The specified port number is in used by another. (service=サービス ID またはコンポーネント名, value=指定した値) 指定したポート番号は他で使用されています(service=サービス ID またはコンポーネント, value=指定した値)	ほかのサービスで登録済みのポート番号を指定しようとしてしました。 (S) コマンドの実行を中止します。

メッセージID	メッセージテキスト	説明
KAVE05954-E	The specified port number is in used by another. (service=サービス ID またはコンポーネント名, value=指定した値) 指定したポート番号は他で使用されています (service=サービス ID またはコンポーネント名, value=指定した値)	(O) 登録されていないポート番号を確認し、コマンドを再実行してください。
KAVE05955-E	The value '値' is out of range. (service=サービス ID またはコンポーネント名) 値 '値' は範囲外です (service=サービス ID またはコンポーネント名)	値がサポートされている範囲内にありません。 (S) コマンドの実行を中止します。 (O) ポート番号を確認し、コマンドを再実行してください。
KAVE06003-I	List processing of the service information terminated normally. サービス情報の表示処理が正常終了しました	サービス情報の表示処理が正常終了しました。 (S) コマンドの実行を終了します。
KAVE06007-I	The service will now start. (service=サービス名, lhost=論理ホスト名, inst=インスタンス名) サービスを起動します (service=サービス名, lhost=論理ホスト名, inst=インスタンス名)	サービスを起動します。 (S) サービスを起動します。
KAVE06008-I	The service will now stop. (service=サービス名, lhost=論理ホスト名, inst=インスタンス名) サービスを停止します (service=サービス名, lhost=論理ホスト名, inst=インスタンス名)	サービスを停止します。 (S) サービスを停止します。
KAVE06009-I	The collection of maintenance information will now start.	保守資料の採取処理を開始します。 (S) コマンドの実行を開始します。
KAVE06010-I	The collection of maintenance information ended normally.	保守資料の採取処理が正常終了しました。 (S) コマンドの実行を終了します。
KAVE06013-I	The file was not found for the specified information.	指定したオプションでの収集対象となるファイルがないため、アーカイブファイルが作成されませんでした。 (S) 処理を終了します。 (O) 正しい収集対象を指定したか確認してください。
KAVE06017-W	Processing will now be skipped because the instance environment does not exist. (service=サービスキー)	インスタンス環境がないため処理をスキップします。 (S) コマンドの実行を続行します。

メッセージID	メッセージテキスト	説明
KAVE06017-W	インスタンス環境がないため処理をスキップします (service=サービスキー)	(O) <ul style="list-style-type: none"> htmsrv start コマンドでこのメッセージが出力された場合 インスタンス起動環境のセットアップをしたあと、コマンドを再実行してください。 htmsrv stop コマンドでこのメッセージが出力された場合 インスタンス起動環境のセットアップをしてください。
KAVE06018-W	Processing will be skipped because the service is in a state in which processing cannot be requested. (service=サービスID, status=ステータス) サービスが要求を処理できない状態のため処理をスキップします (service=サービスID, status=ステータス)	サービスが要求を処理できない状態のため処理をスキップします。 (S) コマンドの実行を続行します。
KAVE06019-E	When the -stat option is specified, wildcard characters cannot be used in the host name. -stat オプションを指定している時はホスト名にワイルドカードを使用できません	-stat オプションを指定している時はホスト名にワイルドカードを使用できません。 (S) コマンドの実行を中止します。 (O) host=ホスト名オプションで指定しているホスト名にワイルドカードを使用しないで再度コマンドを実行してください。
KAVE06020-E	Status Server cannot process the request. (host=ホスト名) Status Server が要求を処理できません (host=ホスト名)	Status Server サービスが要求を処理できません。 (S) コマンドの実行を中止します。 (O) host=ホスト名に表示されるホストで Status Server サービスが起動されているか確認してください。
KAVE06021-W	The detailed information cannot be displayed because Status Server is not running. (host=ホスト名) Status Server が起動していないため詳細な情報を表示できません (host=ホスト名)	Status Server サービスが起動していない、または Status Server に接続できないため詳細な情報を表示できません。 (S) コマンドの実行を続行します。 (O) host=ホスト名に表示されるホストで Status Server サービスが起動されているか確認してください。また、そのホストへ通信接続できるかどうか確認してください。 IPv6 環境の場合、IPv6 アドレスが優先して使用されます。IPv6 アドレスでの通信が可能であることを確認してください。

メッセージID	メッセージテキスト	説明
KAVE06022-I	Status Server will not be stopped because a service that relies on Status Server is running. Status Server に依存しているサービスが起動中のため Status Server は停止されません	Status Server サービスに依存しているサービスが起動中のため Status Server サービスは停止されません。 (S) コマンドの実行を終了します。 (O) Status Server サービスを停止したい場合、コマンドを実行したマシン上の Status Server サービス以外のすべてのサービスを停止する必要があります。起動中のサービスがないか確認してください。起動中のサービスがある場合、Status Server サービス以外のすべてのサービスを停止してから再度コマンドを実行してください。 なお、Status Server サービス以外のすべてのサービスが停止している場合でも、そのサービスの停止するタイミングによってこのメッセージが出力されることがあります。
KAVE06023-E	The specified processing cannot be executed because the status management function is not available. ステータス管理機能がセットアップされていないため指定された処理を実行できません	ステータス管理機能がセットアップされていないため、指定された処理を実行できません。 (S) コマンドの実行を中止します。 (O) jpcras コマンドで保守資料を採取してから、問い合わせ窓口にお問い合わせください。
KAVE06024-E	The processing cannot be continued because the service is in the status of start pending or stop pending.(service=サービス名, lhost=論理ホスト名, inst=インスタンス名) サービスが起動・停止処理中のため処理を続行できません (service=サービス名, lhost=論理ホスト名, inst=インスタンス名)	サービスが起動・停止処理中のため処理を続行できません。htmsrv コマンドを中断しても、すでにサービスが起動・停止要求を受け付けて処理続行している場合、このメッセージが表示されることがあります。 (S) コマンドの実行を中止します。 (O) htmsrv status コマンドでサービスの状態が要求待ち状態または停止状態となっていることを確認して、再度コマンドを実行してください。
KAVE06029-I	The port number was successfully registered. (service=サービス名, port=ポート番号) ポート番号の登録に成功しました (service=サービス名, port=ポート番号)	services ファイルへのポート番号の登録に成功しました。 (S) インストール処理を続行します。
KAVE06030-W	The port number is duplicated. (service=サービス名, port=ポート番号) ポート番号が重複しています (service=サービス名, port=ポート番号)	service ファイルにサービスのポート番号を登録しましたが、同じポート番号を使用している別のサービスが存在します。 (S) インストール処理を続行します。

メッセージID	メッセージテキスト	説明
KAVE06030-W	The port number is duplicated. (service=サービス名, port=ポート番号) ポート番号が重複しています (service=サービス名, port=ポート番号)	(O) Viewpoint RAID Agent のサービスが起動している場合はサービスを停止し、 <code>jpgnsconfig port</code> コマンドを使用して該当するサービスのポート番号を変更してください。
KAVE06031-E	An attempt to register the port number has failed. (service=サービス名, port=ポート番号) ポート番号の登録に失敗しました (service=サービス名, port=ポート番号)	services ファイルへのポート番号の登録に失敗しました。 (S) インストール処理を中断します。 (O) services ファイルが書き込みできる状態であることを確認し、Viewpoint RAID Agent を再インストールしてください。
KAVE06069-E	The specification of the directory is incorrect. (dir=ディレクトリ名) ディレクトリの指定に誤りがあります。 (dir=ディレクトリ名)	ディレクトリの指定に誤りがあります。 (S) コマンドの実行を中止します。 (O) 正しいディレクトリを指定してコマンドを再度実行してください。
KAVE06197-E	The processing was interrupted because the Store service is using ExtendedDB. (servicekey=サービスキー, lhost=論理ホスト名, inst=インスタンス名) ExtendedDB を利用しているため処理を中断しました (servicekey=サービスキー, lhost=論理ホスト名, inst=インスタンス名)	ExtendedDB (Hybrid Store)を利用しているため、Store データベースに対する処理を中断しました。 (S) 処理を中断します。 (O) 未サポートのコマンドを実行しています。サポートしているコマンドを使用してください。

(e) Viewpoint RAID Agent メッセージ一覧 (KAVFxxxxx)

メッセージID	メッセージテキスト	説明
KAVF18000-I	Agent Collector has started. (host= ホスト名, service= サービス ID) Agent Collector が起動しました (host= ホスト名, service= サービス ID)	Agent Collector サービスの起動および初期化が完了しました。 (S) パフォーマンスデータの収集を開始します。
KAVF18001-I	Agent Collector has stopped. (host= ホスト名, service= サービス ID) Agent Collector が停止しました (host= ホスト名, service= サービス ID)	Agent Collector サービスが <code>htmsrv stop</code> コマンドによる停止要求または Windows サービスの停止によって終了しました。 (S) Agent Collector サービスを終了します。
KAVF18002-E	Agent Collector could not start. (rc= 保守コード)	Agent Collector サービスの起動および初期化に失敗したため、Agent Collector サービスの処理を続行できません。

メッセージID	メッセージテキスト	説明
KAVF18002-E	Agent Collector の起動に失敗しました (rc= 保守コード)	(S) Agent Collector サービスを終了します。 (O) イベントログまたは共通メッセージログに出力された直前のメッセージを確認し、そのメッセージの対処方法に従ってください。
KAVF18003-E	Agent Collector has aborted. (rc= 保守コード) Agent Collector が異常停止しました (rc= 保守コード)	Agent Collector サービスの稼働中に致命的なエラーが発生したため、Agent Collector サービスの処理を続行できません。 (S) Agent Collector サービスを終了します。 (O) イベントログまたは共通メッセージログに出力された直前のメッセージを確認し、そのメッセージの対処方法に従ってください。
KAVF18004-E	The service cannot be started because it is already running. (instance= インスタンス名) すでに実行されているサービスを起動することはできません (instance= インスタンス名)	サービスはすでに実行中であるため、二重に起動することはできません。 (S) サービスの起動を中断します。 (O) htmsrv status コマンドを使用して、サービスの起動状況を確認してください。
KAVF18100-E	Insufficient system resources. (name= API 名, rc= エラーコード) システムリソースが不足しています (name= API 名, rc= エラーコード)	システムのメモリー、ハンドルなどのリソースが不足しています。必要とするリソースに対してシステムのリソースが不足しているか、または、ほかのアプリケーションのリソースリークによってシステムが不安定になっています。API 名 で表示される名称は、システムリソースが不足していることを検出した API の名称です。エラーコード で表示されるコードは、システムコールや C 言語のランタイムライブラリーの場合はエラーコード、Windows API の場合は GetLastError で取得できるコードです。 (S) 起動処理中にこのエラーが発生すると Agent Collector サービスは異常終了します。 起動完了後（運用中）に発生するエラーの場合、エージェントサービスは可能な限り監視を続けようとはしますが、一連の操作または要求は拒否され、このタイミングで取得されるはずだったパフォーマンスデータの更新は延期されます。 (O) システムリソースを確保してください。
KAVF18101-E	An error occurred in an OS API. (name= API 名, error= エラーコード)	OS の API でエラーが発生しました。エラーコード で示されるコードは、システムコールや C 言語のランタイム

メッセージID	メッセージテキスト	説明
KAVF18101-E	OS の API (API 名) でエラーが発生しました (error= エラーコード)	<p>ライブラリーの場合は errno, Windows API の場合は GetLastError で取得できるコードです。</p> <p>(S)</p> <p>起動処理中にこのエラーが発生すると Agent Collector サービスは異常終了します。</p> <p>起動完了後 (運用中) に発生するエラーの場合, エージェントサービスは可能な限り監視を続けようとはしますが, 一連の操作または要求は拒否され, このタイミングで取得されるはずだったパフォーマンスデータの更新は延期されます。</p> <p>(O)</p> <p>API 名およびエラーコードから原因が特定できる場合があります。</p> <p>要因が判明しない場合, また, 頻繁に問題が発生してエラーが回復しない場合は, jpcras コマンドで保守資料を採取してから, システム管理者に連絡してください。</p>
KAVF18102-E	An error occurred in a function. (name=関数名, rc=戻り値) 関数 (関数名) でエラーが発生しました (rc=戻り値)	<p>内部制御間の関数インターフェースで関数エラーが発生しました。</p> <p>(S)</p> <p>Agent Collector サービスを異常終了します。</p> <p>(O)</p> <p>jpcras コマンドで保守資料を採取してから, システム管理者に連絡してください。</p>
KAVF18103-E	A file or directory cannot be accessed. (path=パス) ファイルまたはディレクトリにアクセスできません (path=パス)	<p>ファイルの作成, 削除, 読み込み, および書き込みなどの処理でディスク容量不足以外のエラーが発生しました。</p> <p>次の要因が挙げられます。</p> <ul style="list-style-type: none"> • ファイルがない。 • アクセス権限がない。 • ファイルシステムがアンマウントされている。 • Windows で UNIX 用のパス表記をしている。 <p>(S)</p> <p>起動処理中にこのエラーが発生すると Agent Collector サービスは異常終了します。起動完了後 (運用中) に発生するエラーの場合, Viewpoint RAID Agent のサービスは可能な限り監視を続けようとはしますが, 一連の操作または要求は拒否され, このタイミングで取得されるはずだったパフォーマンスデータの更新は延期されます。</p> <p>(O)</p> <p>パス が示すファイルの状態を確認して, 問題を取り除いてください。</p>

メッセージID	メッセージテキスト	説明
KAVF18105-E	The system environment is incorrect. (rc= 保守コード) システム環境が不正です (rc= 保守コード)	システム環境が不正です。インストールまたはセットアップが不完全か、システムファイルやレジストリーが不当に削除または変更された場合に出力されます。 メッセージカタログが利用できない場合は、日本語環境でも英語テキストで出力されます。 (S) Agent Collector サービスを異常終了します。 (O) システムを再インストールするか、必要なデータをバックアップしたあとにアンインストールしてから再インストールしてください。 要因が判明しない場合は、jpcras コマンドで保守資料を採取してから、システム管理者に連絡してください。
KAVF18107-E	Processing was interrupted by a signal. (signal= シグナル番号) シグナルによって処理が中断されました (signal= シグナル番号)	シグナルを受信したため、Agent Collector サービスの処理を中断しました。 (S) Agent Collector サービスを終了します。
KAVF18109-W	The storage system name could not be acquired. (rc= リターンコード, vendor id= ベンダー ID, raid id= RAID ID) ストレージシステム名称を取得できませんでした (rc= リターンコード, vendor id= ベンダー ID, raid id= RAID ID)	プロダクトマップファイル (ProductMap.dat) からストレージシステムの名称を取得できませんでした。 次の原因が考えられます。 • 監視対象のストレージシステムがサポート対象外です。 • プロダクトマップファイルが存在しないか、またはプロダクトマップファイルの内容が不正です。 (S) 警告メッセージを出力し、Agent Collector サービスを続行します。 (O) 次の対処をしてください。 • 監視対象のストレージシステムがサポート対象のモデルであることを確認してください。 • Viewpoint RAID Agent を再インストールしてください。 問題が解決されない場合は、jpcras コマンドで保守資料を採取してから、システム管理者に連絡してください。
KAVF18111-W	The port name could not be acquired. (rc= リターンコード, vendor id= ベンダー ID, raid id= RAID ID, port= ポート番号) ポート名称を取得できませんでした (rc= リターンコード, vendor id= ベンダー ID, raid id= RAID ID, port= ポート番号)	ポートマップファイルからポート名称を取得できませんでした。 次の原因が考えられます。 • 監視対象のストレージシステムがサポート対象外です。 • ポートマップファイルが存在しないか、またはポートマップファイルの内容が不正です。

メッセージID	メッセージテキスト	説明
KAVF18111-W	The port name could not be acquired. (rc= リターンコード, vendor id= ベンダー ID, raid id= RAID ID, port= ポート番号) ポート名称を取得できませんでした (rc= リターンコード, vendor id= ベンダー ID, raid id= RAID ID, port= ポート番号)	(S) 警告メッセージを出力し、Agent Collector サービスを続行します。 (O) 次の対処をしてください。 <ul style="list-style-type: none"> 監視対象のストレージシステムがサポート対象のモデルであることを確認してください。 Viewpoint RAID Agent を再インストールしてください。 問題が解決されない場合は、jpcras コマンドで保守資料を採取してから、システム管理者に連絡してください。
KAVF18113-W	Processing was interrupted by a signal. (signal= シグナル番号) シグナルによって処理が中断されました (signal= シグナル番号)	Agent Collector サービスの稼働中にシグナルを受信したため、Agent Collector サービスの処理を中断しました。 (S) Agent Collector サービスを終了します。
KAVF18114-E	Processing was interrupted by a signal. (signal= シグナル番号) シグナルによって処理が中断されました (signal= シグナル番号)	コマンドの稼働中にシグナルを受信したため、コマンドの処理を中断しました。 (S) コマンドを終了します。
KAVF18115-W	Processing was interrupted by a signal. (signal= シグナル番号) シグナルによって処理が中断されました (signal= シグナル番号)	コマンドの稼働中にシグナルを受信したため、コマンドの処理を中断しました。 (S) コマンドを終了します。
KAVF18116-E	System resources are insufficient. (name= API 名, rc= 戻り値, error= エラーコード) システムリソースが不足しています (name= API 名, rc= 戻り値, error= エラーコード)	システムのメモリー、ハンドルなどのリソースが不足しています。必要とするリソースに対してシステムのリソースが不足しているか、または、ほかのアプリケーションのリソースリークによってシステムが不安定になっています。API 名 で表示される名称は、システムリソースが不足していることを検出した API の名称です。エラーコード で表示されるコードは、システムコールや C 言語のランタイムライブラリーの場合は errno、Windows API の場合は GetLastError で取得できるコードです。 (S) コマンドを終了します。 (O) システムリソースを確保してください。
KAVF18117-I	The agent refreshes the storage configuration information at the following times. (instance= インスタンス名, times= 収集予定時刻)	収集時刻定義ファイル (conf_refresh_times.ini) に定義されている時刻でだけ、ストレージシステムの構成情報が収集されます。 収集予定時刻 に表示される時刻は、構成情報が収集される予定の時刻です。1 つのメッセージに表示される時刻の

メッセージID	メッセージテキスト	説明
KAVF18117-I	Agent は次の時間にストレージ構成情報を更新します (instance= インスタンス名 , times= 収集予定時刻)	数は、最大で 12 です。収集時刻定義ファイルに有効な時刻が定義されていない場合、 <i>収集予定時刻</i> には「None」が表示されます。「None」が表示された場合、無条件に構成情報が収集されるサービス起動時以降、構成情報は一切収集されません。 (S) Viewpoint RAID Agent は、収集時刻定義ファイルに定義されている収集予定時刻でだけ、ストレージシステムの構成情報を収集します。また、構成情報の収集タイミングの対象の PD レコードタイプのレコードについては生成するタイミングで定期的実施している構成情報の収集を停止します。
KAVF18118-E	The content of the collection time definition file is invalid. (instance= インスタンス名 , line= 行番号 , error-code= エラーコード) 収集時刻定義ファイルの内容が不正です (instance= インスタンス名 , line= 行番号 , error-code= エラーコード)	収集時刻定義ファイル (<i>conf_refresh_times.ini</i>) の内容が不正です。 (S) Agent Collector サービスを続行します。ただし、収集時刻定義ファイルの、 <i>行番号</i> で表示される行に定義されている時刻では、ストレージシステムの構成情報を収集しません。 (O) 収集時刻定義ファイルの内容を修正してから、Viewpoint RAID Agent のサービスを再起動してください。
KAVF18119-E	An attempt to access the collection time definition file has failed. (instance= インスタンス名 , errno= エラー番号) 収集時刻定義ファイルにアクセスできません (instance= インスタンス名 , errno= エラー番号)	収集時刻定義ファイル (<i>conf_refresh_times.ini</i>) にアクセスする際にエラーが発生しました。 (S) Agent Collector サービスを続行します。ただし、収集時刻定義ファイルに設定されている時刻では、ストレージシステムの構成情報を収集しません。PD レコードタイプのレコードを生成するタイミングで、定期的構成情報を収集します。 (O) このエラーが発生する要因として次のことが考えられます。 <ul style="list-style-type: none"> • アクセス権限がない。 • ファイルシステムがアンマウントされている。 • ファイルであるべきパスがディレクトリになっている (環境が不正である)。 問題を取り除いたあと、Viewpoint RAID Agent のサービスを再起動してください。このエラーが解決されない場合は、 <i>jpcras</i> コマンドで保守資料を採取してから、システム管理者に連絡してください。

メッセージID	メッセージテキスト	説明
KAVF18200-I	The configuration information collection process has started. (instance name= インスタンス名) 構成情報収集プロセスが起動しました (instance name= インスタンス名)	ストレージシステムの構成情報を収集するための子プロセスの起動が完了しました。 (S) 子プロセスでの構成情報の収集処理を開始します。
KAVF18201-I	The configuration information collection process has stopped. (instance name= インスタンス名) 構成情報収集プロセスが停止しました (instance name= インスタンス名)	ストレージシステムの構成情報を収集するための子プロセスを停止しました。 (S) 子プロセスでの構成情報の収集処理を終了します。
KAVF18202-E	An attempt to start the configuration information collection process has failed. (instance name= インスタンス名) 構成情報収集プロセスの起動に失敗しました (instance name= インスタンス名)	ストレージシステムの構成情報を収集するための子プロセスの起動に失敗しました。 (S) Agent Collector サービスを終了します。 (O) jpcras コマンドで保守資料を採取してから、システム管理者に連絡してください。
KAVF18203-E	Agent Collector detected that the configuration information collection process stopped. (instance name= インスタンス名) Agent Collector は構成情報収集プロセスの停止を検知しました (instance name= インスタンス名)	ストレージシステムの構成情報を収集するための子プロセスが停止しました。 (S) Agent Collector サービスが起動している場合、Agent Collector サービスは、ストレージシステムの構成情報を収集するための子プロセスを再起動します。
KAVF18204-E	The configuration information collection process detected that the Agent Collector stopped. (instance name= インスタンス名) 構成情報収集プロセスは Agent Collector の停止を検知しました (instance name= インスタンス名)	Agent Collector サービスが停止しました。 (S) ストレージシステムの構成情報を収集するための子プロセスを終了します。 (O) syslog または共通メッセージログに出力された Agent Collector サービスのメッセージを確認し、そのメッセージの対処方法に従ってください。
KAVF18206-E	An attempt to initialize inter-process communication has failed. (process= プロセス種別 , instance name= インスタンス名) プロセス間通信の初期化に失敗しました (process= プロセス種別 , instance name= インスタンス名)	プロセス間通信を初期化する処理に失敗しました。 (S) Agent Collector サービスを終了します。 (O) jpcras コマンドで保守資料を採取してから、システム管理者に連絡してください。
KAVF18207-E	An attempt to send an inter-process communication message has failed. (sender process= プロセス種別 , instance name= インスタンス名)	プロセス間のメッセージ送信処理に失敗しました。 (S) Viewpoint RAID Agent のサービスは可能な限り監視を続けようとはしますが、一連の操作または要求は拒

メッセージID	メッセージテキスト	説明
KAVF18207-E	プロセス間通信メッセージの送信に失敗しました (sender process= プロセス種別 , instance name= インスタンス名)	否され、このタイミングで取得されるはずだったストレージシステムの構成情報の更新は延期されます。 (O) この問題が頻繁に発生する場合は、 jpcras コマンドで保守資料を採取してから、システム管理者に連絡してください。
KAVF18208-E	An attempt to receive an inter-process communication message has failed. (receiver process= プロセス種別 , instance name= インスタンス名) プロセス間通信メッセージの受信に失敗しました (receiver process= プロセス種別 , instance name= インスタンス名)	プロセス間のメッセージ受信処理に失敗しました。 (S) ストレージシステムの構成情報を収集するための子プロセスを再起動して、Agent Collector サービスを続行します。 (O) この問題が頻繁に発生する場合は、 jpcras コマンドで保守資料を採取してから、システム管理者に連絡してください。
KAVF18209-E	An attempt to obtain a semaphore has failed. (process= プロセス種別 , instance name= インスタンス名) セマフォの取得に失敗しました (process= プロセス種別 , instance name= インスタンス名)	プロセス間通信用のセマフォの取得に失敗しました。 (S) Agent Collector サービスを終了します。 (O) カーネルパラメーターのセマフォを確認し、正しく設定し直してください。セマフォの値については、システム要件を参照してください。
KAVF18210-E	An inter-process communication lock has failed. (process= プロセス種別 , instance name= インスタンス名) プロセス間通信の排他制御に失敗しました (process= プロセス種別 , instance name= インスタンス名)	プロセス間通信の排他制御処理に失敗しました。 (S) ストレージシステムの構成情報を収集するための子プロセスを再起動して、Agent Collector サービスを続行します。 (O) この問題が頻繁に発生する場合は、 jpcras コマンドで保守資料を採取してから、システム管理者に連絡してください。
KAVF18211-E	Processing was interrupted by a signal. (signal= シグナル番号) シグナルによって処理が中断されました (signal= シグナル番号)	ストレージシステムの構成情報を収集するための子プロセスの稼働中にシグナルを受信したため、ストレージシステムの構成情報を収集するための子プロセスの処理を中断しました。 (S) Agent Collector サービスが起動している場合、Agent Collector サービスは、ストレージシステムの構成情報を収集するための子プロセスを再起動します。
KAVF18212-W	Processing was interrupted by a signal. (signal= シグナル番号)	ストレージシステムの構成情報を収集するための子プロセスの稼働中にシグナルを受信したため、ストレージシステムの構成情報を収集するための子プロセスの処理を中断しました。

メッセージID	メッセージテキスト	説明
KAVF18212-W	シグナルによって処理が中断されました (signal= シグナル番号)	(S) Agent Collector サービスが起動している場合、Agent Collector サービスは、ストレージシステムの構成情報を収集するための子プロセスを再起動します。
KAVF18213-I	The process for collecting performance data over a TCP/IP connection has started. (instance name= インスタンス名) TCP/IP 接続を使用したパフォーマンスデータ収集プロセスが起動しました (instance name= インスタンス名)	SVP(TCP/IP)接続を使用したパフォーマンスデータを収集するための子プロセスの起動が完了しました。 (S) 子プロセスでの SVP(TCP/IP)接続を使用したパフォーマンスデータの収集処理を開始します。
KAVF18214-E	Collection of performance data over a TCP/IP connection in this collection interval was stopped, because an attempt to start the process for collecting performance data over a TCP/IP connection has failed. (instance name= インスタンス名) TCP/IP 接続を使用したパフォーマンスデータ収集プロセスの起動に失敗したため、この収集インターバルに対する TCP/IP 接続を使用したパフォーマンスデータの収集を中止しました (instance name= インスタンス名)	SVP(TCP/IP)接続を使用したパフォーマンスデータ収集プロセスの起動に失敗したため、この収集インターバルに対する SVP(TCP/IP)接続を使用したパフォーマンスデータの収集を中止しました。 (S) Agent Collector サービスの処理を続行します。次回の収集インターバルの際に、再び SVP(TCP/IP)接続を使用したパフォーマンスデータ収集プロセスの起動を試みます。 (O) この警告が繰り返し発生する場合は、jpctdchkinst コマンドを実行してインスタンスの設定が正しいことを確認してください。要因が判明しない場合は、原因究明と問題の解決をするために、詳細な調査が必要です。保守情報を採取し、顧客問い合わせ窓口に連絡してください。
KAVF18215-E	Agent Collector could not continue because an attempt to start the process for collecting performance data over a TCP/IP connection has failed. (instance name= インスタンス名) TCP/IP 接続を使用したパフォーマンスデータ収集プロセスの起動に失敗したため、Agent Collector サービスの処理を続行できません (instance name= インスタンス名)	SVP(TCP/IP)接続を使用したパフォーマンスデータ収集プロセスの起動に失敗したため、Agent Collector サービスの処理を続行できません。 (S) Agent Collector サービスを終了します。 (O) jpctdchkinst コマンドを実行してインスタンスの設定が正しいことを確認してください。要因が判明しない場合は、原因究明と問題の解決をするために、詳細な調査が必要です。保守情報を採取し、顧客問い合わせ窓口に連絡してください。
KAVF18216-E	Agent Collector detected an abnormality in the process for collecting performance data over a TCP/IP connection. (instance name= インスタンス名) Agent Collector は TCP/IP 接続を使用したパフォーマンスデータ収集プロセスの異常を検知しました (instance name= インスタンス名)	SVP(TCP/IP) 接続を使用したパフォーマンスデータ収集プロセスが正常に動作していません。 (S) Agent Collector サービスの処理を続行します。次回の収集インターバルの際に、再び SVP(TCP/IP)接続を使用したパフォーマンスデータ収集プロセスの起動を試みます。

メッセージID	メッセージテキスト	説明
KAVF18216-E	<p>Agent Collector detected an abnormality in the process for collecting performance data over a TCP/IP connection. (instance name= インスタンス名)</p> <p>Agent Collector は TCP/IP 接続を使用したパフォーマンスデータ収集プロセスの異常を検知しました (instance name= インスタンス名)</p>	<p>(O)</p> <p>この警告が繰り返し発生する場合は、メモリーが不足していないか確認してください。メモリーが不足していない場合は、Viewpoint RAID Agent のインスタンス構築時に指定した Java VM Heap Memory for SVP の値を、今より大きな値に設定したあとに Agent Collector サービスを再起動してください。</p> <p>要因が判明しない場合は、原因究明と問題の解決をするために、詳細な調査が必要です。保守情報を採取し、顧客問い合わせ窓口に連絡してください。</p>
KAVF18217-E	<p>Agent Collector detected an abnormality in the process for collecting performance data by using a アクセスタイプ connection. (instance name=インスタンス名)</p> <p>Agent Collector はアクセスタイプ接続を使用したパフォーマンスデータ収集プロセスの異常を検知しました (instance name=インスタンス名)</p>	<p>アクセスタイプ接続を使用したパフォーマンスデータ収集プロセスの起動に失敗したため、Agent Collector サービスの処理を続行できません。</p> <p>(S)</p> <p>Agent Collector サービスを終了します。</p> <p>(O)</p> <p>jpctdchkinst コマンドを実行してインスタンスの設定が正しいことを確認してください。要因が判明しない場合は、原因究明と問題の解決をするために、詳細な調査が必要です。保守情報を採取し、顧客問い合わせ窓口に連絡してください。</p>
KAVF18218-E	<p>The collection of performance data was disabled, because an attempt to verify the performance data collection settings failed. (instance name=インスタンス名, access type=アクセスタイプ)</p> <p>パフォーマンスデータ収集の検証に失敗したため、パフォーマンスデータの収集を無効化しました (instance name=インスタンス名, access type=アクセスタイプ)</p>	<p>パフォーマンスデータ収集の検証に失敗した子プロセスを無効化しサービス処理を続行しました。</p> <p>(S)</p> <p>Agent Collector サービスを続行します。データ収集に失敗した子プロセスは、Agent Collector の再起動が行われるまで以降パフォーマンスデータ収集を行いません。</p> <p>(O)</p> <p>jpctdchkinst コマンドを実行してインスタンスの設定が正しいことを確認してください。要因が判明しない場合は、原因究明と問題の解決をするために、詳細な調査が必要です。保守情報を採取し、顧客問い合わせ窓口に連絡してください。</p>
KAVF18219-I	<p>The process for collecting performance data has started. (instance name=インスタンス名, access type=アクセスタイプ)</p> <p>パフォーマンスデータ収集プロセスが起動しました (instance name=インスタンス名, access type=アクセスタイプ)</p>	<p>パフォーマンスデータを収集するための子プロセスの起動が完了しました。</p> <p>(S)</p> <p>子プロセスでパフォーマンスデータの収集処理を開始します。</p>
KAVF18220-E	<p>The processing of the Agent Collector service cannot continue, because an attempt to verify the performance data collection settings or to start the</p>	<p>パフォーマンスデータ収集プロセスの起動に失敗したため、Agent Collector サービスの処理を続行できません。</p> <p>(S)</p> <p>Agent Collector サービスを終了します。</p>

メッセージID	メッセージテキスト	説明
KAVF18220-E	performance data collection process failed. (instance name=インスタンス名) パフォーマンスデータ収集の検証およびパフォーマンスデータ収集プロセスの起動に失敗したため、Agent Collector サービスの処理を続行できません (instance name=インスタンス名)	(O) jpctdchkinst コマンドを実行してインスタンスの設定が正しいことを確認してください。要因が判明しない場合は、原因究明と問題の解決をするために、詳細な調査が必要です。保守情報を採取し、顧客問い合わせ窓口に連絡してください。
KAVF18221-W	A problem was detected during the verification of the performance data collection settings. (instance name=インスタンス名, access type=アクセスタイプ) パフォーマンスデータの収集の検証の一部でエラーが見つかりました (instance name=インスタンス名, access type=アクセスタイプ)	パフォーマンスデータの収集の検証の一部でエラーが見つかりました (O) jpctdchkinst コマンドを実行してインスタンスの設定が正しいことを確認してください。要因が判明しない場合は、原因究明と問題の解決をするために、詳細な調査が必要です。保守情報を採取し、顧客問い合わせ窓口に連絡してください。
KAVF18222-W	An attempt to delete a file failed. (path=パス) ファイルの削除に失敗しました (path=パス)	ファイルの削除が失敗しました。 次の要因が挙げられます。 • アクセス権限がない。 同一ホスト上で動作するほかのソフトウェアが参照中の可能性があります。 (O) 次の確認をしてください。 • ファイルにアクセス可能であるか確認してください。 • サービス実行中でないインスタンス配下に対象のファイルがある場合、対象ファイルの削除を行ってください。 今後サービス実行予定のないインスタンス配下に対象のファイルがある場合、対象ファイルの削除およびインスタンスの削除を検討してください。
KAVF18223-E	Record collection from the SVP was stopped because an attempt to delete a file failed. (path=パス) ファイルの削除に失敗したため、SVP からのレコードの収集を中止しました (path=パス)	ストレージシステムのパフォーマンスデータ取得に必要なライブラリ入れ替えのための削除に失敗しました。 次の要因が挙げられます。 • アクセス権限がない。 同一ホスト上で動作するほかのソフトウェアが参照中の可能性があります。 (O) 次の確認をしてください。 • ファイルにアクセス可能であるか確認してください。 • 対象ファイルを含むインスタンスのパフォーマンスデータ取得を終了してください。対象ファイルの削除を実行し、その後インスタンスを再起動してください。

メッセージID	メッセージテキスト	説明
KAVF18223-E	Record collection from the SVP was stopped because an attempt to delete a file failed. (path=パス) ファイルの削除に失敗したため、SVP からのレコードの収集を中止しました (path=パス)	問題があれば是正してください。それでも問題が解決しない場合は、原因究明と問題の解決をするために、詳細な調査が必要です。保守情報を採取し、顧客問い合わせ窓口に連絡してください。
KAVF18342-E	An internal function error occurred. (function= OS コマンド名または関数名, rc= 戻り値) 内部関数にエラーが発生しました (function= OS コマンド名または関数名, rc= 戻り値)	内部エラーが発生しました。 (S) コマンドを終了します。 (O) しばらく時間を置いてから、コマンドを再実行してください。コマンドを再実行しても改善しない場合には、原因究明と問題の解決をするために、詳細な調査が必要です。 保守情報を採取し、顧客問い合わせ窓口に連絡してください。
KAVF18343-E	Insufficient system resources. (name= API 名, rc= エラーコード) システムリソースが不足しています (name= API 名, rc= エラーコード)	システムのメモリー、ハンドルなどのリソースが不足しています。必要とするリソースに対してシステムのリソースが不足しているか、または、ほかのアプリケーションのリソースリークによってシステムが不安定になっています。API 名に表示される名称は、システムリソースが不足していることを検出した API の名称です。エラーコードで表示されるコードは、システムコールや C 言語のランタイムライブラリーの場合はエラーコード、Windows API の場合は GetLastError で取得できるコードです。 (S) コマンドを終了します。 (O) システムリソースを確保してください。
KAVF18344-E	The specified storage system is not supported. (instance name= インスタンス名, host name= ホスト名) サポート対象外のストレージシステムです (instance name= インスタンス名, host name= ホスト名)	対象のインスタンスの監視対象がサポート対象外のストレージシステムです。 (S) コマンドを終了します。 (O) 監視対象のストレージシステムがサポート対象のモデルであることを確認してください。
KAVF18500-E	Internal error. (rc= エラーコード) 内部エラーが発生しました (rc= エラーコード)	内部コマンドでエラーが発生しました。 (S) Viewpoint RAID Agent のサービスは可能な限り監視を続けようとはしますが、一連の操作または要求は拒否され、このタイミングで取得されるはずだったパフォーマンスデータの更新は延期されます。

メッセージID	メッセージテキスト	説明
KAVF18500-E	Internal error. (rc= エラーコード) 内部エラーが発生しました (rc= エラーコード)	(O) 頻繁に問題が発生してエラーが回復しない場合は、jpcras コマンドで保守資料を採取してから、システム管理者に連絡してください。
KAVF18501-E	A command device cannot be connected. (device= コマンドデバイスファイル名) コマンドデバイスに接続できません (device= コマンドデバイスファイル名)	コマンドデバイスに接続できません。 (S) Viewpoint RAID Agent のサービスは可能な限り監視を続けようとはしますが、一連の操作または要求は拒否され、このタイミングで取得されるはずだったパフォーマンスデータの更新は延期されます。 (O) 次を確認してください。 <ul style="list-style-type: none"> ストレージシステムの Fibre ケーブルおよび電源スイッチに問題がないか。 コマンドデバイスファイル名が間違っていないか。 エージェント起動アカウントの権限が Administrator 権限か。 RAID Manager LIB が正しくインストールされているか。
KAVF18502-E	The command device cannot be detached. (device= コマンドデバイスファイル名) コマンドデバイスを切り離せません (device= コマンドデバイスファイル名)	コマンドデバイスの切り離しに失敗しました。 (S) Viewpoint RAID Agent のサービスは可能な限り監視を続けようとはしますが、一連の操作または要求は拒否され、このタイミングで取得されるはずだったパフォーマンスデータの更新は延期されます。 (O) 次を確認してください。 <ul style="list-style-type: none"> ストレージシステムの Fibre ケーブルおよび電源スイッチに問題がないか。 コマンドデバイスファイル名が間違っていないか。
KAVF18503-E	I/O error on the command device. (device= コマンドデバイスファイル名) コマンドデバイスに対する入出力に失敗しました (device= コマンドデバイスファイル名)	コマンドデバイスに対する入出力に失敗しました。または処理を拒否されました。 (S) Viewpoint RAID Agent のサービスは可能な限り監視を続けようとはしますが、一連の操作または要求は拒否され、このタイミングで取得されるはずだったパフォーマンスデータの更新は延期されます。 (O) 次を確認してください。 <ul style="list-style-type: none"> ストレージシステムの Fibre ケーブルおよびポートの状態に問題がないか。 コマンドデバイスの状態に問題がないか。

メッセージID	メッセージテキスト	説明
KAVF18503-E	I/O error on the command device. (device= コマンドデバイスファイル名) コマンドデバイスに対する入出力に失敗しました (device= コマンドデバイスファイル名)	<ul style="list-style-type: none"> RAID Manager LIB が正しくインストールされているか。
KAVF18504-E	An operation on a command device failed. (device= コマンドデバイスファイル名) コマンドデバイスに対する処理が失敗しました (device= コマンドデバイスファイル名)	<p>コマンドデバイスに対する処理が失敗しました。または処理を拒否されました。</p> <p>(S)</p> <p>Viewpoint RAID Agent のサービスは可能な限り監視を続けようとしませんが、一連の操作または要求は拒否され、このタイミングで取得されるはずだったパフォーマンスデータの更新は延期されます。</p> <p>(O)</p> <p>次を確認してください。</p> <ul style="list-style-type: none"> ストレージシステムの Fibre ケーブルおよびポートの状態に問題がないか。 コマンドデバイスの状態に問題がないか。 RAID Manager LIB が正しくインストールされているか。
KAVF18505-E	The specified storage system does not support the requested function. (device= コマンドデバイスファイル名, function= 関数名) 指定されたストレージシステムでは、この機能をサポートしていません (device= コマンドデバイスファイル名, function= 関数名)	<p>監視対象のストレージシステムはこの機能をサポートしていません。</p> <p>(S)</p> <p>Agent Collector サービスを異常終了します。</p> <p>(O)</p> <p>ストレージシステムのマイクロコードバージョンを確認してください。</p>
KAVF18506-E	The specified storage system is not supported. サポート対象外のストレージシステムです	<p>指定されたコマンドデバイスは、サポート対象外のストレージシステムです。</p> <p>(S)</p> <p>Agent Collector サービスを異常終了します。</p> <p>(O)</p> <p>監視対象のストレージシステムがサポート対象のモデルであるか確認してください。</p>
KAVF18511-I	The agent is monitoring the following storage system. (storage system name= ストレージシステム名称, serial number= シリアル番号) Agent は次のストレージシステムを監視しています (storage system name= ストレージシステム名称, serial number= シリアル番号)	<p>エージェントは、指定されたストレージシステムを監視します。</p> <p>(S)</p> <p>Agent Collector サービスを続行します。</p>
KAVF18512-W	An error occurred in the storage system.	<p>監視対象のストレージシステムから、重大ではないエラー、または一時的なエラーの発生が報告されました。</p>

メッセージ ID	メッセージテキスト	説明
KAVF18512-W	ストレージシステムでエラーが発生しました	(S) Viewpoint RAID Agent のサービスは可能な限り監視を続けようとはしますが、一連の操作または要求は拒否され、このタイミングで取得されるはずだったパフォーマンスデータの更新は延期されます。 (O) 頻繁に発生する場合は、ストレージシステムの性能モニタリングの実行状況を確認してください。
KAVF18513-E	The specified Volume GUID is invalid. (device= <i>Volume_GUID</i>) 指定された Volume GUID は無効です (device= <i>Volume_GUID</i>)	指定された、ボリュームの GUID は無効です。 (S) Agent Collector サービスを異常終了します。 (O) jpcctlraid コマンドを実行して、ボリュームの GUID を確認してください。
KAVF18514-W	Pool monitoring information is being aggregated in the storage system. (instance= <i>インスタンス名</i> , Pool ID= <i>Pool 番号</i>) ストレージシステムで、Pool モニタリング情報を集約中です (instance= <i>インスタンス名</i> , Pool ID= <i>Pool 番号</i>)	ストレージシステムによる集約が完了していないため、プールのモニタリング情報を取得できません。 (S) Viewpoint RAID Agent のサービスは可能な限り監視を続けようとはしますが、一連の操作または要求は拒否され、このタイミングで取得されるはずだったプールのモニタリング情報の更新は延期されます。 (O) 頻繁に発生する場合は、ストレージシステムの性能モニタリングの実行状況を確認してください。
KAVF18515-I	Q-Marker is reset. (CTG ID= <i>CTG ID</i> , Journal ID= <i>ジャーナル ID</i> , Mirror ID= <i>ミラー ID</i>) Q-Marker の値がリセットされました (CTG ID= <i>CTG ID</i> , ジャーナル ID= <i>ジャーナル ID</i> , ミラー ID= <i>ミラー ID</i>)	C/T Delta の計算で利用する Q-Marker の値がリセットされました。一時的に C/T Delta が計算できない場合があります。 (S) エージェントサービスは監視を続けるが、C/T Delta の値が一時的に計算できない場合がある。
KAVF18650-E	An attempt to log in by using a REST-API connection failed. (ip address or hostname= <i>IP アドレスまたはホスト名</i> , user ID= <i>ユーザ ID</i>) REST-API 接続でログインに失敗しました (IP address or hostname= <i>IP アドレスまたはホスト名</i> , user ID= <i>ユーザ ID</i>)	REST-API 接続のログインに失敗しました。 (S) コマンドを終了します。 (O) インスタンスに設定したユーザー ID を見直して、必要に応じて、jpcinssetup コマンドにてストレージシステムのユーザー ID またはパスワードを再設定してください。
KAVF18651-E	The response to the REST-API connection request is invalid. (ip address or hostname= <i>IP アドレスまたはホスト名</i>)	REST-API 接続でリクエストをストレージシステムへ送信しましたが、応答の内容が正しくありませんでした。 (S) コマンドを終了します。

メッセージID	メッセージテキスト	説明
KAVF18651-E	REST-API 接続のリクエストに対する応答が不正です (IP address or hostname= <i>IP アドレスまたはホスト名</i>)	<p>(O)</p> <p>REST-API 接続先のストレージシステムの IP アドレスまたはホスト名の設定内容を見直して、設定内容が誤っている場合は、インスタンスを再設定してください。</p> <p>問題が解決しない場合は、jpcras コマンドで資料を採取してから、システム管理者またはサポートサービスに連絡してください。</p>
KAVF18652-E	<p>An error occurred in the attempt to connect to the storage system by using the REST API. (ip address or hostname=<i>IP アドレスまたはホスト名</i>)</p> <p>REST-API によるストレージへの接続時にエラーが発生しました (IP address or hostname=<i>IP アドレスまたはホスト名</i>)</p>	<p>REST-API 接続時に指定した接続先 IP または通信プロトコルが不正であるか、接続時にタイムアウトが発生したため、ストレージシステムにログインできません。</p> <p>(S)</p> <p>コマンドを終了します。</p> <p>(O)</p> <p>エージェントホストとストレージシステムとの通信を確認して、問題を取り除いてください。その後、コマンドを再実行してください。</p> <p>以下に考えられるケースとその対処について示します。</p> <ul style="list-style-type: none"> エージェントインスタンス情報として設定したストレージシステムの IP アドレスまたは通信プロトコルが間違っている場合： <ul style="list-style-type: none"> jpcinssetup コマンドで設定した IP アドレスまたはホスト名が間違っていないか確認する。 通信プロトコルに http を指定した場合ストレージ側の設定で http 通信が無効化されていないかどうか確認する。 ストレージシステムが起動していない場合：ストレージシステムの状態を確認して、起動していなければ起動する。 ストレージシステムが再起動中である場合：ストレージシステムが起動完了するまで待機する。 ストレージシステムとエージェントホスト間の通信機器に障害が発生している場合：通信機器の障害を取り除く。 インスタンス情報に IPv6 アドレスを設定したが、Viewpoint RAID Agent のインストールホストが IPv6 通信に対応していない場合：Viewpoint RAID Agent のインストールホストと通信環境を IPv6 に対応する。または、jpcinssetup コマンドにてストレージシステムの IP アドレスまたはホスト名を IPv4 アドレスに再設定する。 ストレージシステムとエージェントホスト間の通信にてサーバー証明書エラーが発生している場合： <ul style="list-style-type: none"> エージェントが使用するトラストストアにストレージシステム側で使用している証明書がインポートされているか。

メッセージID	メッセージテキスト	説明
KAVF18652-E	An error occurred in the attempt to connect to the storage system by using the REST API. (ip address or hostname= <i>IP アドレスまたはホスト名</i> REST-API によるストレージへの接続時にエラーが発生しました (IP address or hostname= <i>IP アドレスまたはホスト名</i>))	<ul style="list-style-type: none"> • ストレージシステム側の証明書の有効期限が有効期限内であるか。 • ストレージシステム側の証明書が信頼した認証局から発行されているか。 • ストレージシステム側の証明書の共通ネームが、接続時の FQDN と一致しているか。
KAVF18653-E	The DKC microcode version set for the storage system is invalid. (ip address or hostname= <i>IP アドレスまたはホスト名</i> , target= <i>ストレージシステム名またはインスタンス名</i> , dkc Micro Version= <i>DKC マイクロバージョン</i>) ストレージに設定されている DKC マイクロバージョンが不正です (IP address or hostname= <i>IP アドレスまたはホスト名</i> , target= <i>ストレージシステム名またはインスタンス名</i> , DKC MicroVersion= <i>DKC マイクロバージョン</i>)	REST-API 接続先ストレージシステムの DKC マイクロバージョンがサポート対象外です。 (S) コマンドを終了します。 (O) REST-API 接続先ストレージシステムの DKC マイクロバージョンをサポートバージョンに変更してください。 REST-API 接続情報収集項目を見直しして、インスタンスを再構築してください。
KAVF18654-E	An error due to invalid permissions occurred in the attempt to connect to the storage system by using the REST API. (ip address or hostname= <i>IP アドレスまたはホスト名</i> , user ID= <i>ユーザID</i>) ストレージへの REST-API 接続時に権限不正エラーが発生しました (ipaddress or hostname= <i>IP アドレスまたはホスト名</i> , userID= <i>ユーザID</i>)	REST-API 接続に必要なアクセス権限が存在しません。 (S) コマンドを終了します。 (O) エージェントホストとストレージシステムとの通信を確認して、問題を取り除いてください。その後、コマンドを再実行してください。 以下に考えられるケースとその対処について示します。 <ul style="list-style-type: none"> • ユーザーに指定したアカウントに必要な権限が設定されていない場合： [2.3.4(1) ストレージシステムの設定] の「REST API 経由での情報収集に必要なユーザーアカウントの要件」の記載内容に従ってユーザーに権限を設定する。 • エージェントインスタンス情報として設定したストレージシステムの IP アドレスまたは通信プロトコルが間違っている場合： jpcinssetup コマンドでストレージシステムの IP アドレスまたは通信プロトコルを再設定する。
KAVF18700-I	The detection of the monitorable storage system has begun. 監視可能ストレージシステムの検出を開始します	監視可能なストレージシステムの検出を開始します。 (S) 処理を続行します。
KAVF18701-I	The detection of the monitorable storage system has ended.	監視可能なストレージシステムの検出を終了します。 (S) コマンドを終了します。

メッセージID	メッセージテキスト	説明
KAVF18701-I	監視可能ストレージシステムの検出を終了します	監視可能なストレージシステムの検出を終了します。 (S) コマンドを終了します。
KAVF18710-W	No storage system that can be monitored exists. 監視対象となるストレージシステムが存在しません	Viewpoint RAID Agent で監視可能なストレージシステムが見つかりませんでした。ストレージシステム側での設定が行われていないか、設定が正しく行われていない可能性があります。 (S) 監視可能なストレージシステムの検出処理を終了します。 (O) ストレージシステム側の設定を確認し、問題を取り除いてください。その後、コマンドを再実行してください。
KAVF18721-E	The agent environment is invalid. Agent の環境が不正です	Viewpoint RAID Agent のインストールまたはセットアップが正しく行われていないか、インストール環境が破損しています。 (S) コマンドを終了します。 (O) Viewpoint RAID Agent の再インストール、またはインスタンスの再セットアップを行ってから、コマンドを再実行してください。
KAVF18722-E	The agent environment is invalid. Agent の環境が不正です	Viewpoint RAID Agent のインストールまたはセットアップが正しく行われていないか、インストール環境が破損しています。 (S) コマンドを終了します。 (O) Viewpoint RAID Agent の再インストール、またはインスタンスの再セットアップを行ってから、コマンドを再実行してください。
KAVF18724-E	An invalid option is specified. 不正なオプションが指定されています	コマンドが認識できないオプションが指定されています。 (S) コマンドを終了します。 (O) コマンドラインを確認してからコマンドを再実行してください。
KAVF18731-E	The user does not have permission to execute the command. コマンド実行権限がありません	コマンドの実行に必要な権限がありません。 (S) コマンドを終了します。

メッセージID	メッセージテキスト	説明
KAVF18731-E	The user does not have permission to execute the command. コマンド実行権限がありません	(O) コマンドの実行に必要な権限を持つアカウントでコマンドを再実行してください。Windows Server 以降の場合は、管理者コンソールから実行してください。
KAVF18741-E	An error occurred during system call or OS command execution. (name=API 名またはコマンド名, rc=戻り値, error=エラーコード) OS コマンドまたはシステムコールの実行でエラーが発生しました (name=API 名またはコマンド名, rc=戻り値, error=エラーコード)	OS のコマンドまたは API でエラーが発生しました。 (S) コマンドを終了します。 (O) API 名およびエラーコードから原因が特定できる場合があります。 要因が判明しない場合、また、頻繁に問題が発生してエラーが回復しない場合は、jpcras コマンドで保守資料を採取してから、システム管理者に連絡してください。
KAVF18742-W	An error occurred during system call or OS command execution. (name=API 名またはコマンド名, rc=戻り値, error=エラーコード) OS コマンドまたはシステムコールの実行でエラーが発生しました (name=API 名またはコマンド名, rc=戻り値, error=エラーコード)	OS のコマンドまたは API でエラーが発生しました。 (S) 処理を続行します。 (O) API 名およびエラーコードから原因が特定できる場合があります。 要因が判明しない場合、また、頻繁に問題が発生してエラーが回復しない場合は、jpcras コマンドで保守資料を採取してから、システム管理者に連絡してください。
KAVF18743-W	An attempt to get the device information has failed. (device name=デバイス名) デバイス情報の取得に失敗しました (device name=デバイス名)	このメッセージと同時に出力される KAVF18742-W メッセージが示すエラーが、デバイス名のデバイス情報取得時に発生しました。 (S) 処理を続行します。 (O) デバイス情報の取得先デバイスに対してこのエラーが出力された場合、OS のデバイス再認識、またはホストのリブートなどを行い、デバイスの物理的接続状態と OS のデバイス認識状態を一致させてください。その後、コマンドを再実行してください。また、対象外のデバイスでこのエラーが出力された場合は、無視してください。
KAVF18744-E	A file or directory cannot be accessed. (path=パス) ファイルまたはディレクトリにアクセスできません (path=パス)	ファイルの作成、削除、読み込みおよび書き込みなどの一般アクセスでエラーが発生しました。 次の要因が考えられます。 • システムをインストールしたパーティションに空きスペースがない。 • ファイルと同名のディレクトリが存在する。

メッセージID	メッセージテキスト	説明
KAVF18744-E	A file or directory cannot be accessed. (path=パス) ファイルまたはディレクトリにアクセスできません (path=パス)	<ul style="list-style-type: none"> アクセス権限がない。 <p>(S) コマンドを終了します。</p> <p>(O) コンソールまたは共通メッセージログに出力されている直前のメッセージを確認し、そのメッセージの対処方法に従ってください。 パスが示すファイルの状態を確認して、問題を取り除いてください。要因が判明しない場合、また、頻繁に問題が発生してエラーが回復しない場合は、jpcras コマンドで保守資料を採取してから、システム管理者に連絡してください。</p>
KAVF18800-I	The verification of the agent instance settings will now start. (instance name=インスタンス名) Agent インスタンス設定の検証を開始します (instance name= インスタンス名)	エージェントのインスタンス設定の検証を開始します。
KAVF18801-I	The verification of the agent instance settings will now end. Agent インスタンス設定の検証を終了します	エージェントのインスタンス設定の検証を終了します。
KAVF18804-E	An invalid option is specified. 不正なオプションが指定されています	コマンドが認識できないオプションが指定されています。 (S) コマンドを終了します。 (O) コマンドラインを確認し、コマンドを再実行してください。
KAVF18805-E	A required option is not specified. 必須オプションが指定されていません	必須オプションが指定されていません。 (S) コマンドを終了します。 (O) コマンドラインを確認し、コマンドを再実行してください。
KAVF18806-E	The specified instance name is not set up. (instance name= インスタンス名) 指定されたインスタンス名はセットアップされていません (instance name= インスタンス名)	指定されたインスタンス名のインスタンスが見つかりませんでした。インスタンス名、または論理ホストが正しく指定されていない可能性があります。 (S) コマンドを終了します。 (O) コマンドラインを確認し、コマンドを再実行してください。

メッセージID	メッセージテキスト	説明
KAVF18808-E	An error occurred during system call or OS command execution. (name=API 名またはコマンド名, rc=戻り値, error=エラーコード) OS コマンドまたはシステムコールの実行でエラーが発生しました (name=API 名またはコマンド名, rc=戻り値, error=エラーコード)	OS のコマンドまたは API でエラーが発生しました。 (S) コマンドを終了します。 (O) API 名およびエラーコードから原因が特定できる場合があります。要因が判明しない場合、また、頻繁に問題が発生してエラーが回復しない場合は、jpcras コマンドで保守資料を採取してから、システム管理者に連絡してください。
KAVF18809-W	An error occurred during system call or OS command execution. (name=API 名またはコマンド名, rc=戻り値, error=エラーコード) OS コマンドまたはシステムコールの実行でエラーが発生しました (name=API 名またはコマンド名, rc=戻り値, error=エラーコード)	OS のコマンドまたは API でエラーが発生しました。 (S) 処理を続行します。 (O) API 名およびエラーコードから原因が特定できる場合があります。要因が判明しない場合、また、頻繁に問題が発生してエラーが回復しない場合は、jpcras コマンドで保守資料を採取してから、システム管理者に連絡してください。
KAVF18810-E	The user does not have permission to execute the command. コマンド実行権限がありません	コマンドの実行に必要な権限がありません。 (S) コマンドを終了します。 (O) コマンドの実行に必要な権限を持つアカウントで、コマンドを再実行してください。
KAVF18811-E	The agent environment is invalid. Agent の環境が不正です	Viewpoint RAID Agent のインストールまたはセットアップが正しく行われていないか、インストール環境が破損しています。 (S) コマンドを終了します。 (O) Viewpoint RAID Agent の再インストール、またはインスタンスの再セットアップを行ってから、コマンドを再実行してください。
KAVF18812-E	The agent environment is invalid. Agent の環境が不正です	Viewpoint RAID Agent のインストールまたはセットアップが正しく行われていないか、インストール環境が破損しています。 (S) コマンドを終了します。 (O) Viewpoint RAID Agent の再インストール、またはインスタンスの再セットアップを行ってから、コマンドを再実行してください。

メッセージID	メッセージテキスト	説明
KAVF18813-I	The instance is configured not to use a command device to collect performance data. インスタンスが、パフォーマンスデータの収集にコマンドデバイスを使用しない設定になっています	インスタンスにコマンドデバイスの情報が存在しません。 (S) SVP(TCP/IP) または REST-API の確認を続行します。
KAVF18814-I	The instance is configured not to use a TCP/IP connection to collect performance data. インスタンスが、パフォーマンスデータの収集に TCP/IP 接続を使用しない設定になっています	インスタンスに SVP(TCP/IP)接続の情報が存在しません。 (S) コマンドデバイスの確認を続行します。
KAVF18815-I	No error was found during verification of the collection of performance data by using a command device. コマンドデバイスを使用したパフォーマンスデータの収集の検証でエラーが見つかりませんでした	インスタンスに設定されたコマンドデバイスを使用したパフォーマンスデータの収集の検証でエラーが見つかりませんでした。
KAVF18816-I	No error was found during verification of the collection of performance data over a TCP/IP connection. TCP/IP 接続を使用したパフォーマンスデータの収集の検証でエラーが見つかりませんでした	インスタンスに設定された SVP(TCP/IP)接続を使用したパフォーマンスデータの収集の検証でエラーが見つかりませんでした。
KAVF18817-E	An error was found during verification of the collection of performance data by using a command device. コマンドデバイスを使用したパフォーマンスデータの収集の検証でエラーが見つかりました	インスタンスに設定されたコマンドデバイスを使用したパフォーマンスデータの収集の検証でエラーが見つかりました。 (S) コマンドを終了します。 (O) このメッセージの直後に出力されるメッセージの対処に従って、インスタンスを再作成してください。
KAVF18818-E	An error was found during verification of the collection of performance data over a TCP/IP connection. TCP/IP 接続を使用したパフォーマンスデータの収集の検証でエラーが見つかりました	インスタンスに設定された SVP(TCP/IP)接続を使用したパフォーマンスデータの収集の検証でエラーが見つかりました。 (S) コマンドを終了します。 (O) このメッセージの直後に出力されるメッセージの対処に従って、インスタンスを再作成してください。
KAVF18819-E	Failed to access the storage system. (IP address or hostname= <i>IP アドレスまたはホスト名</i>)	ストレージシステムへのアクセスに失敗しました。 (S) コマンドを終了します。

メッセージID	メッセージテキスト	説明
KAVF18819-E	ストレージシステムへのアクセスに失敗しました (IP address or hostname= <i>IP</i> アドレスまたはホスト名)	<p>(O)</p> <p>次の確認をしてください。</p> <ul style="list-style-type: none"> このエラーは一時的である可能性があります。しばらく待ってからコマンドを再実行し、同じメッセージが出力されているか確認してください。 インスタンスに設定した IP アドレスまたはホスト名を見直して、インスタンスを再作成してください。 同一ホストまたは別のホスト上で動作するほかのソフトウェアが処理中かどうか確認してください。SVP(TCP/IP)接続を使用したパフォーマンスデータの収集と、ほかのソフトウェアの一部の機能は同時に実行できません。 ネットワークの状態を確認し、SVP と通信できるか確認してください。 SVP およびストレージシステムの稼働状況を確認してください。 ストレージシステムの通信プロトコルがサポートバージョンであることを確認してください。 <p>問題があれば是正してください。それでも問題が解決しない場合は、原因究明と問題の解決をするために、詳細な調査が必要です。保守情報を採取し、顧客問い合わせ窓口に連絡してください。</p>
KAVF18820-E	The serial number of the TCP/IP connection-destination storage system is different from the specified serial number. (IP address or hostname= <i>IP</i> アドレスまたはホスト名, serial number= シリアル番号) TCP/IP 接続先のストレージシステムのシリアル番号が、指定したシリアル番号と異なります (IP address or hostname= <i>IP</i> アドレスまたはホスト名, serial number= シリアル番号)	<p>接続先のストレージシステムのシリアル番号が、インスタンスに設定されたシリアル番号と異なります。</p> <p>(S)</p> <p>コマンドを終了します。</p> <p>(O)</p> <p>インスタンスに設定した IP アドレスまたはホスト名を見直して、インスタンスを再作成してください。</p>
KAVF18821-E	The model of the TCP/IP connection-destination storage system is different from the specified storage model. (IP address or hostname= <i>IP</i> アドレスまたはホスト名, storage model= ストレージモデル) TCP/IP 接続先のストレージシステムが指定したストレージモデルと異なります (IP address or hostname= <i>IP</i> アドレスまたはホスト名, storage model= ストレージモデル)	<p>接続先のストレージシステムのストレージモデルが、インスタンスに設定されたストレージモデルと異なります。</p> <p>(S)</p> <p>コマンドを終了します。</p> <p>(O)</p> <p>インスタンスに設定したストレージモデルを見直して、インスタンスを再作成してください。</p>
KAVF18822-E	Failed to log in to the storage system. (user= ユーザー名) ストレージシステムへのログインに失敗しました (user= ユーザー名)	<p>ストレージシステムへのログインに失敗しました。</p> <p>インスタンスに設定されたユーザー名とパスワードが不正である、またはインスタンスに設定されたユーザーがすでにストレージシステムの SVP にログインしているため、ログインに失敗しました。Agent Collector で該当するイ</p>

メッセージID	メッセージテキスト	説明
KAVF18822-E	Failed to log in to the storage system. (user= ユーザー名) ストレージシステムへのログインに失敗しました (user= ユーザー名)	インスタンスが起動している場合、コマンドはこのエラーで失敗します。 (S) コマンドを終了します。 (O) インスタンスに設定したユーザー名とパスワードを確認してください。ユーザー名とパスワードが正しい場合、しばらく待ってから再度コマンドを実行してください。問題があれば、インスタンスを再作成してください。
KAVF18823-E	The SVP version of the storage system is not supported. ストレージシステムの SVP バージョンがサポート対象外です	接続先のストレージシステムの SVP のバージョンがサポート対象外です。 (S) コマンドを終了します。 (O) 接続先のストレージシステムの SVP のバージョンを、サポートしているバージョンに変更してください。
KAVF18824-E	The monitor switch of the performance monitor of the storage navigator is disabled. Storage Navigator の Performance Monitor のモニタスイッチが無効です。	接続先のストレージシステムの Performance Monitor のモニタスイッチが無効になっています。 (S) コマンドを終了します。 (O) 接続先のストレージシステムの Performance Monitor のモニタスイッチを有効にしてください。
KAVF18825-E	The storage systems of the command device connection destination and TCP/IP connection destination are different. コマンドデバイス接続先と TCP/IP 接続先のストレージシステムが異なります	インスタンスに設定されたコマンドデバイス接続先と、SVP(TCP/IP)接続先のストレージシステムが異なります。 (S) コマンドを終了します。 (O) インスタンスに設定したコマンドデバイス接続先と SVP(TCP/IP)接続先のストレージシステムが同一か確認して、インスタンスを再作成してください。
KAVF18827-E	An invalid communication protocol was specified for REST-API connections. (protocol = REST-API プロトコル) REST-API 接続に不正なプロトコルが指定されました (protocol=REST-API プロトコル)	REST-API 接続に不正な通信プロトコルが指定されました。 (S) コマンドを終了します。 (O) Agent Collector を停止し、jpcinssetup コマンドを再実行し、ストレージシステムの通信プロトコルを再設定してください。

メッセージID	メッセージテキスト	説明
KAVF18828-E	The port number for REST-API connections is not specified. REST-API 接続にポート番号が指定されていません	REST-API 接続にポート番号が設定されていません。 (S) コマンドを終了します。 (O) Agent Collector を停止し、jpcinssetup コマンドを再実行し、ストレージシステムの通信プロトコルを再設定してください。
KAVF18829-E	An invalid port number is specified for REST-API connections. (port number=ポート番号) REST-API 接続に不正なポート番号が指定されました (port number=ポート番号)	REST-API 接続に不正なポート番号が指定されました。 (S) コマンドを終了します。 (O) Agent Collector を停止し、jpcinssetup コマンドを再実行し、ストレージシステムの通信プロトコルを再設定してください。
KAVF18830-I	No error was found during verification of the collection of performance data over a REST-API connection. REST-API 接続を使用したパフォーマンスデータの収集の検証でエラーが見つかりませんでした	インスタンスに設定された REST-API 接続を使用したパフォーマンスデータの収集の検証でエラーが見つかりませんでした。
KAVF18831-E	An error was found during verification of the collection of performance data over a REST-API connection. REST-API 接続を使用したパフォーマンスデータの収集の検証でエラーが見つかりました	インスタンスに設定された REST-API 接続を使用したパフォーマンスデータの収集の検証でエラーが見つかりました。 (S) コマンドを終了します。 (O) 本メッセージの直後に出力されるメッセージの対処に従って、インスタンスを再作成してください。
KAVF18837-I	The instance is configured so that performance data is collected without using a REST-API connection. インスタンスが、パフォーマンスデータの収集に REST-API 接続を使用しない設定になっています	インスタンスに REST-API 接続の情報が存在しません。
KAVF18838-E	No serial number is specified for the instance. インスタンスにシリアル番号が指定されていません	インスタンスにシリアル番号が設定されていません。 (S) コマンドを終了します。 (O) Agent Collector を停止し、jpcinssetup コマンドを再実行し、シリアル番号を再設定してください。
KAVF18839-W	An attempt to delete a file failed. (path=パス)	ファイルの削除が失敗しました。

メッセージID	メッセージテキスト	説明
KAVF18839-W	ファイルの削除に失敗しました (path=パス)	<p>次の要因が挙げられます。</p> <ul style="list-style-type: none"> • アクセス権がない。 • 同一ホスト上で動作するほかのソフトウェアが参照中の可能性があります。 <p>(O)</p> <p>次の確認をしてください。</p> <ul style="list-style-type: none"> • ファイルにアクセス可能であるか確認してください。 • サービス実行中でないインスタンス配下に対象のファイルである場合、対象ファイルの削除を行ってください。 <p>今後サービス実行予定のないインスタンス配下に対象のファイルがある場合、対象ファイルの削除およびインスタンスの削除を検討してください。</p>
KAVF18840-E	<p>An attempt to delete a file failed. (path=パス)</p> <p>ファイルの削除に失敗しました (path=パス)</p>	<p>jpctdchkinst コマンドの実行に必要なライブラリ入れ替えのための削除に失敗しました。</p> <p>次の要因が挙げられます。</p> <ul style="list-style-type: none"> • アクセス権がない。 • 同一ホスト上で動作するほかのソフトウェアが参照中の可能性があります。 <p>(O)</p> <p>次の確認をしてください。</p> <ul style="list-style-type: none"> • ファイルにアクセス可能であるか確認してください。 • 対象ファイルの削除を実行し、その後コマンドを再実行してください。 <p>問題があれば是正してください。それでも問題が解決しない場合は、原因究明と問題の解決をするために、詳細な調査が必要です。保守情報を採取し、顧客問い合わせ窓口に連絡してください。</p>
KAVF18851-E	<p>An attempt to access the device set by the agent instance parameter has failed. (parameter name= インスタンスパラメタ名, parameter value=パラメタ値)</p> <p>Agent インスタンス情報で設定されたデバイスへのアクセスに失敗しました (parameter name=インスタンスパラメタ名, parameter value=パラメタ値)</p>	<p>エージェントのインスタンス情報である Command Device File Name パラメーターに設定されたデバイスファイルへのアクセスに失敗しました。設定したデバイスファイル名が正しくないか、デバイスの状態に問題がある可能性があります。現在の設定のままエージェントのインスタンスを起動した場合、Agent Collector サービスは情報を収集できません。</p> <p>(S)</p> <p>コマンドを終了します。</p> <p>(O)</p> <p>エージェントのインスタンス情報の設定値またはデバイスの状態を確認し、問題を取り除いてからコマンドを再実行してください。</p>
KAVF18852-E	The device set by the agent instance parameter is not a command device.	<p>エージェントのインスタンス情報である Command Device File Name パラメーターで指定したデバイスは、Viewpoint RAID Agent がサポートするストレージシス</p>

メッセージID	メッセージテキスト	説明
KAVF18852-E	(parameter name= インスタンスパラメタ名, parameter value= パラメタ値) Agent インスタンス情報で設定されたデバイスはコマンドデバイスではありません (parameter name= インスタンスパラメタ名, parameter value= パラメタ値)	テムのデバイスですが、コマンドデバイス属性が設定されていません。現在の設定のままエージェントインスタンスを起動した場合、Agent Collector サービスは情報を収集できません。 (S) コマンドを終了します。 (O) Command Device File Name パラメーターで指定したデバイスにコマンドデバイス属性を付与するか、エージェントのインスタンス情報の設定値を確認し、問題を取り除いてからコマンドを再実行してください。
KAVF18863-E	The agent does not support the device specified for the agent instance parameter. (parameter name= インスタンスパラメタ名, parameter value= パラメタ値) Agent インスタンス情報で設定されたデバイスはサポートされていません (parameter name= インスタンスパラメタ名, parameter value= パラメタ値)	エージェントのインスタンス情報である Command Device File Name パラメーターで指定したデバイスは、Viewpoint RAID Agent ではサポートしていません。現在の設定のままエージェントインスタンスを起動した場合、Agent Collector サービスは情報を収集できません。 (S) コマンドを終了します。 (O) エージェントのインスタンス情報の設定値を確認し、問題を取り除いてからコマンドを再実行してください。
KAVF18864-E	Required parameters for the agent instance are not specified. 必要な Agent インスタンス情報が設定されていません	エージェントインスタンスの設定に必要な設定が行われていません。現在の設定のままエージェントインスタンスを起動した場合、Agent Collector サービスは情報を収集できません。 (S) コマンドを終了します。 (O) エージェントのインスタンス情報の設定値を確認し、問題を取り除いてからコマンドを再実行してください。
KAVF18865-E	An error occurred during access to the storage system (name= コマンド名または関数名, rc= 戻り値) ストレージシステムへのアクセスでエラーが発生しました (name= コマンド名または関数名, rc= 戻り値)	jpctdchkinst コマンドによるストレージシステムへのアクセスでエラーが発生しました。このメッセージが出力された場合、前提プログラムがインストールされていない、ストレージシステム側で障害が発生している、またはストレージシステムとの物理的な接続に問題が生じているなどの可能性があります。 (S) コマンドを終了します。 (O) 前提プログラムのインストール状況、ストレージシステムの状態、および接続を確認し、問題を取り除いてからコマンドを再実行してください。

メッセージ ID	メッセージテキスト	説明
KAVF18868-E	The specified volume GUID is invalid. (device= <i>Volume_GUID</i>) 指定された Volume GUID は無効です (device= <i>Volume_GUID</i>)	指定された、ボリュームの GUID は無効です。この設定のままエージェントインスタンスを起動した場合、Agent Collector サービスは異常終了します。 (S) コマンドを終了します。 (O) jpctdlistraid コマンドを実行してボリュームの GUID を確認し、問題を取り除いてから、コマンドを再実行してください。
KAVF18878-E	The specified storage system is not supported. サポート対象外のストレージシステムです	サポート対象外のストレージシステムです。 (S) コマンドを終了します。 (O) 監視対象のストレージシステムがサポート対象のモデルであることを確認してください。
KAVF18884-E	An internal error occurred. 内部エラーが発生しました	プログラムで内部エラーが発生した。 (S) コマンドを終了します。 (O) システム管理者に連絡してください。問題が解決しない場合は、原因究明と問題の解決をするために、詳細な調査が必要です。保守情報を採取し、顧客問い合わせ窓口に連絡してください。
KAVF18885-E	An attempt to initialize the logger failed. ログガーの初期化に失敗しました	実行結果ログファイルが作成できません。 (S) コマンドを終了します。 (O) ディスクが空き容量不足などの状態になっていないかを確認してください。
KAVF18886-E	The IP address or host name of the host to which a REST-API connection is to be established is not specified. REST-API の接続先 IP アドレスまたはホスト名が指定されていません	REST-API 接続の IP アドレスまたはホスト名が設定されていません。 (S) コマンドを終了します。 (O) Agent Collector を停止し、jpcinssetup コマンドを再実行し、REST-API 接続先のストレージシステムの IP アドレスまたはホスト名を再設定してください。
KAVF18887-E	The user ID to be used for REST-API connections is not specified. REST-API 接続のユーザー ID が指定されていません	REST-API 接続のユーザー ID が設定されていません。 (S) コマンドを終了します。

メッセージ ID	メッセージテキスト	説明
KAVF18887-E	The user ID to be used for REST-API connections is not specified. REST-API 接続のユーザー ID が指定されていません	(O) Agent Collector を停止し、jpcinssetup コマンドを再実行し、REST-API 接続先のストレージシステムのユーザー ID を再設定してください。
KAVF18888-E	The password to be used for REST-API connections is not specified. REST-API 接続のパスワードが指定されていません	REST-API 接続のパスワードが設定されていません。 (S) コマンドを終了します。 (O) Agent Collector を停止し、jpcinssetup コマンドを再実行し、REST-API 接続先のストレージシステムのパスワードを再設定してください。
KAVF18889-E	The communication protocol to be used for REST-API connections is not specified. REST-API 接続の通信プロトコルが指定されていません	REST-API 接続の通信プロトコルが設定されていません。 (S) コマンドを終了します。 (O) Agent Collector を停止し、jpcinssetup コマンドを再実行し、通信プロトコルを再設定してください。
KAVF18893-E	An attempt to log in by using a REST-API connection failed. (GUM(CTL) ip address or hostname=(GUM(CTL)の primary ホスト名, GUM(CTL)の secondary ホスト名), user ID=ユーザ ID) REST-API 接続でログインに失敗しました (GUM(CTL) IP Address or Host Name=(GUM(CTL)の primary ホスト名, GUM(CTL)の secondary ホスト名), user ID=ユーザ ID)	REST-API 接続のログインに失敗しました。 (S) コマンドを終了します。 (O) インスタンスに設定したユーザー ID が正しいかどうか見直しをしたうえで、Agent Collector を停止し、jpcinssetup コマンドを再実行し、REST-API 接続先のストレージシステムのユーザー ID またはパスワードを再設定してください。
KAVF18894-E	The response to the REST-API connection request is invalid. (GUM(CTL) ip address or hostname=GUM(CTL)要求先ホスト名) REST-API 接続のリクエストに対する応答が不正です (GUM(CTL) ip address or hostname=GUM(CTL)要求先ホスト名)	REST-API 接続でリクエストをストレージシステムへ送信しましたが、応答の内容が正しくありませんでした。 (S) コマンドを終了します。 (O) REST-API 接続先のストレージシステムの IP アドレスまたはホスト名の設定内容を見直して、設定内容が誤っている場合は、インスタンスを再設定してください。 問題が解決しない場合は、原因究明と問題の解決をするために、詳細な調査が必要です。保守情報を採用し、顧客問い合わせ窓口に連絡してください。
KAVF18895-E	An error occurred in the attempt to connect to the storage system by using the REST API. (GUM(CTL) ip address or hostname=GUM(CTL)要求先ホスト名)	REST-API 接続時に指定した接続先 IP または通信プロトコルが不正であるか、接続時にタイムアウトが発生したため、ストレージシステムにログインできません。

メッセージID	メッセージテキスト	説明
KAVF18895-E	REST-API によるストレージへの接続時にエラーが発生しました (GUM(CTL) ip address or hostname=GUM(CTL)要求先ホスト名)	<p>(S) コマンドを終了します。</p> <p>(O) エージェントホストとストレージシステムとの通信を確認して、問題を取り除いてください。その後、コマンドを再実行してください。</p> <p>以下に考えられるケースとその対処について示します。</p> <ul style="list-style-type: none"> • エージェントインスタンス情報として設定したストレージシステムの IP アドレスまたは通信プロトコルが間違っている場合： <ul style="list-style-type: none"> • jpcinssetup コマンドで設定した IP アドレスまたはホスト名が間違っていないか確認する。 • 通信プロトコルに http を指定した場合ストレージ側の設定で http 通信が無効化されていないかどうか確認する。 • ストレージシステムが起動していない場合：ストレージシステムの状態を確認して、起動していなければ起動する。 • ストレージシステムが再起動中である場合：ストレージシステムが起動完了するまで待機する。 • ストレージシステムとエージェントホスト間の通信機器に障害が発生している場合：通信機器の障害を取り除く。 • インスタンス情報に IPv6 アドレスを設定したが、Viewpoint RAID Agent のインストールホストが IPv6 通信に対応していない場合：Viewpoint RAID Agent のインストールホストと通信環境を IPv6 に対応する。または、jpcinssetup コマンドにてストレージシステムの IP アドレスまたはホスト名を IPv4 アドレスに再設定する。 • ストレージシステムとエージェントホスト間の通信にてサーバー証明書エラーが発生している場合：ストレージシステムの証明書の以下設定を確認し問題があるようであれば再設定する。 <ul style="list-style-type: none"> • エージェントが使用するトラストストアにストレージシステム側で使用している証明書がインポートされているか。 • ストレージシステム側の証明書の有効期限が有効期限内であるか。 • ストレージシステム側の証明書が信頼した認証局から発行されているか。 • ストレージシステム側の証明書の共通ネームが、接続時の FQDN と一致しているか。
KAVF18896-W	A problem was detected during the verification of the settings for collecting	REST-API 接続を使用したパフォーマンスデータの収集の検証の一部でエラーが見つかりました

メッセージID	メッセージテキスト	説明
KAVF18896-W	performance data by using a REST-API connection. REST-API 接続を使用したパフォーマンスデータの収集の検証の一部でエラーが見つかりました	(O) 本メッセージの直後に出力されるメッセージの対処に従って、インスタンスを再作成してください。 REST-API データ収集機能を使用する場合、直後のメッセージに従って対処してください。
KAVF18897-E	The DKC microcode version set for the storage system is invalid. (GUM(CTL) ip address or hostname= <i>GUM(CTL)</i> 要求先ホスト名, target=ストレージシステム名またはインスタンス名, dkc Micro Version= <i>DKC</i> マイクロバージョン) ストレージに設定されている DKC マイクロバージョンが不正です (GUM(CTL) ip address or hostname= <i>GUM(CTL)</i> 要求先ホスト名, target=ストレージシステム名またはインスタンス名, DKC Micro Version= <i>DKC</i> マイクロバージョン)	REST-API 接続先ストレージシステムの DKC マイクロバージョンがサポート対象外です。 (S) コマンドを終了します。 (O) REST-API 接続先ストレージシステムの DKC マイクロバージョンをサポートバージョンに変更してください。
KAVF18898-E	The specified serial number does not match that of the storage system to be monitored. (Serial No= <i>指定されたシリアル番号</i> , Access Type= <i>アクセスタイプ</i> , setting contents= <i>アクセスのための設定内容</i>) 指定されたシリアル番号が監視対象のストレージと一致しません (Serial No= <i>指定されたシリアル番号</i> , Access Type= <i>アクセスタイプ</i> , Setting contents= <i>アクセスのための設定内容</i>)	監視対象ストレージは、指定したシリアル番号と一致しませんでした。 可変値の詳細説明： <ul style="list-style-type: none"> 指定されたシリアル番号=インスタンスセットアップで指定したシリアル番号 アクセスタイプ= Command-Device , SVP(TCP/IP) ,または REST-API アクセスのための設定内容= <ul style="list-style-type: none"> アクセスタイプ= Command-Device の場合： Command Device File Name=<i>コマンドデバイスファイルパス</i> アクセスタイプ= SVP(TCP/IP)の場合： SVP IP Address or Host Name=<i>SVP の IP アドレス</i>, Storage User ID for SVP=<i>SVP のログイン ID</i> アクセスタイプ= REST-API の場合： IP Address or Host Name=<i>REST-API 接続先の IP アドレス</i>, Storage User ID=<i>REST-API のログイン ID</i>, Protocol=<i>通信プロトコル</i>, Port=<i>通信ポート番号</i> (S) コマンドを終了します。 (O) jpcinssetup コマンドにてストレージシステムのシリアル番号またはアクセスのための設定内容を再設定してください。
KAVF18899-E	An error due to invalid permissions occurred in the attempt to connect to the	REST-API 接続に必要なアクセス権限が存在しません。

メッセージID	メッセージテキスト	説明
KAVF18899-E	storage system by using the REST API. (GUM(CTL) ip address or hostname=GUM(CTL)要求先ホスト名, userID=ユーザID) ストレージへの REST-API 接続時に権限不正 エラーが発生しました (GUM(CTL) ip address or hostname=GUM(CTL)要求先ホ スト名, userID=ユーザID)	(S) コマンドを終了します。 (O) エージェントホストとストレージシステムとの通信を 確認して、問題を取り除いてください。その後、コマ ンドを再実行してください。 以下に考えられるケースとその対処について示します。 <ul style="list-style-type: none"> ユーザーに指定したアカウントに必要な権限が設定 されていない場合： 「2.3.4 コマンドデバイスと REST API を使用し て情報収集する (Access Type 2) (1) ストレ ージシステムの設定」の「REST API 経由での情報 収集に必要なユーザーアカウントの要件」の記載内 容に従ってユーザーに権限を設定する。 エージェントインスタンス情報として設定したスト レージシステムの IP アドレスまたは通信プロトコ ルが間違っている場合： jpcinssetup コマンドでストレージシステムの IP アドレスまたは通信プロトコルを再設定する。
KAVF24921-I	The performance-data file-management function was enabled. (service= メッセ ージを出力する Agent のサービス ID , directory= 出力先ディレクトリのフルパス) 稼働性能情報ファイル管理機能が有効になり ました (service= メッセージを出力する Agent のサービス ID , directory= 出力先 ディレクトリのフルパス)	稼働性能情報ファイル管理機能が有効になりました。 (S) 稼働性能情報ファイル管理機能が有効になりました。
KAVF24922-W	The directory that is required for outputting performance data files does not exist. (service= メッセージを出力する Agent のサービス ID , directory= 必要な ディレクトリのフルパス) 稼働性能情報ファイルの出力に必要なディレ クトリが存在しません (service= メッセージ を出力する Agent のサービス ID , directory= 必要なディレクトリのフルパス)	稼働性能情報ファイルの出力先となるディレクトリが存在 しないため、稼働性能情報ファイルの出力ができません。 (S) 稼働性能情報ファイルの出力を中止します。 (O) 次の要因に該当していないか確認してください。 <ul style="list-style-type: none"> メッセージに出力されているディレクトリが存在す るか確認してください。 稼働性能情報ファイルの出力先を変更している場合 は、設定を確認してください。
KAVF24923-W	During output of a performance data file, an attempt to create a directory failed. (service= メッセージを出力する Agent の サービス ID , directory= 作成に失敗したディ レクトリのフルパス , rc= ファイル操作関数 の戻り値) 稼働性能情報ファイルの出力時にディレク トリの作成に失敗しました (service= メッセ	稼働性能情報ファイルの出力先となるディレクトリの作成 に失敗しました。 (S) Agent Collector サービスの処理を続行します。今回 の収集に対する稼働性能情報ファイルの出力はスキ ップされます。

メッセージID	メッセージテキスト	説明
KAVF24923-W	ジを出力する Agent のサービス ID , directory= 作成に失敗したディレクトリのフルパス , rc= ファイル操作関数の戻り値)	(O) 次の要因に該当していないか確認してください。 <ul style="list-style-type: none"> directory に表示されるディレクトリの上位ディレクトリに書き込み権限があるか確認してください。 directory に表示されるディレクトリのディスク空き容量が不足していないか確認してください。
KAVF24924-W	Output of a performance data file failed. (service= メッセージを出力する Agent のサービス ID , file= 出力対象ファイルのフルパス , rc= ファイル操作関数の戻り値) 稼働性能情報ファイルの出力に失敗しました (service= メッセージを出力する Agent のサービス ID , file= 出力対象ファイルのフルパス , rc= ファイル操作関数の戻り値)	稼働性能情報ファイルの出力に失敗しました。 (S) Agent Collector サービスの処理を続行します。今回の要求に対する稼働性能情報ファイルの出力はスキップされます。 (O) 次の要因に該当していないか確認してください。 <ul style="list-style-type: none"> file に表示される出力対象ファイルが存在するディレクトリに書き込み権限があるか確認してください。 file に表示される出力対象ファイルが存在するディレクトリのディスク空き容量が不足していないか確認してください。
KAVF24925-W	The disk that contains the output directory for performance data files has insufficient free space. (service= メッセージを出力する Agent のサービス ID , file= 出力対象ファイルのフルパス) 稼働性能情報ファイル出力先の空きディスク容量が不足しています (service= メッセージを出力する Agent のサービス ID , file= 出力対象ファイルのフルパス)	稼働性能情報ファイルの出力先の空きディスク容量が不足しているため、稼働性能情報ファイルの出力に失敗しました。 (S) Agent Collector サービスの処理を続行します。今回の要求に対する収集情報ファイル出力機能はスキップされます。 (O) file に表示される出力対象ファイルが存在するディレクトリのディスク空き容量が不足していないか確認してください。
KAVF24926-W	Deletion of a performance data file failed. (service= メッセージを出力する Agent のサービス ID , file= 削除対象ファイルのフルパス , rc= ファイル操作関数の戻り値) 稼働性能情報ファイルの削除に失敗しました (service= メッセージを出力する Agent のサービス ID , file= 削除対象ファイルのフルパス , rc= ファイル操作関数の戻り値)	稼働性能情報ファイルの削除に失敗しました。 (S) Agent Collector サービスの処理を続行します。 (O) 次の要因に該当していないか確認してください。 <ul style="list-style-type: none"> file に表示されるファイルの削除権限があるか確認してください。 file に表示されるファイルをロックするおそれのあるアプリケーションまたはサービスを停止してください。 次のプログラムと競合しているおそれがあります。これらのプログラムを停止してください。 <ul style="list-style-type: none"> - セキュリティ監視プログラム - ウィルス検出プログラム

メッセージID	メッセージテキスト	説明
KAVF24926-W	<p>Deletion of a performance data file failed. (service= メッセージを出力する Agent のサービス ID , file= 削除対象ファイルのフルパス , rc= ファイル操作関数の戻り値)</p> <p>稼働性能情報ファイルの削除に失敗しました (service= メッセージを出力する Agent のサービス ID , file= 削除対象ファイルのフルパス , rc= ファイル操作関数の戻り値)</p>	<p>- プロセス監視プログラム</p>
KAVF24927-W	<p>During deletion of a performance data file, deletion of a directory failed. (service= メッセージを出力する Agent のサービス ID , directory= 削除対象ディレクトリのフルパス , rc= ディレクトリ操作関数の戻り値)</p> <p>稼働性能情報ファイルの削除中にディレクトリの削除に失敗しました (service= メッセージを出力する Agent のサービス ID , directory= 削除対象ディレクトリのフルパス , rc= ディレクトリ操作関数の戻り値)</p>	<p>稼働性能情報ファイルの削除中にディレクトリの削除に失敗しました。</p> <p>(S) Agent Collector サービスの処理を続行します。</p> <p>(O) 次の要因に該当していないか確認してください。</p> <ul style="list-style-type: none"> • directory に表示されるファイルの削除権限があるか確認してください。 • directory に表示されるファイルをロックするおそれのあるアプリケーションまたはサービスを停止してください。 • 次のプログラムと競合しているおそれがあります。これらのプログラムを停止してください。 <ul style="list-style-type: none"> - セキュリティ監視プログラム - ウィルス検出プログラム - プロセス監視プログラム
KAVF24928-E	<p>An unexpected error occurred in the performance-data file-management function. (service= メッセージを出力する Agent のサービス ID , error detail= 詳細メッセージ)</p> <p>稼働性能情報ファイル管理機能で予期せぬエラーが発生しました (service= メッセージを出力する Agent のサービス ID , error detail= 詳細メッセージ)</p>	<p>稼働性能情報ファイルの出力または削除で予期せぬエラーが発生しました。</p> <p>(S) Agent Collector サービスの処理を続行します。</p> <p>(O) エラーが繰り返し発生する場合は、 jpcras コマンドで保守資料を採取してから、システム管理者に連絡してください。</p>
KAVF24930-W	<p>The default value will be used in property because the value is invalid or not specified. (service= メッセージを出力する Agent のサービス ID , file= プロパティファイル名 , section= プロパティのセクション名 , subsection= プロパティのサブセクション名 , label= プロパティのラベル名 , default value= プロパティのデフォルト値)</p> <p>プロパティの値が省略されているか、値が値域外のため、デフォルト値を設定します (service= メッセージを出力する Agent のサービス ID , file= プロパティファイル名 ,</p>	<p>プロパティの値が省略されているか、値が値域外のため、デフォルト値を設定します。</p> <p>(S) Agent Collector サービスの処理を続行します。プロパティはデフォルト値が設定されます。</p> <p>(O) プロパティの設定を見直してください。</p>

メッセージID	メッセージテキスト	説明
KAVF24930-W	section= プロパティのセクション名 , subsection= プロパティのサブセクション 名 , label= プロパティのラベル名 , default value= プロパティのデフォルト値)	プロパティの値が省略されているか、値が値域外のため、 デフォルト値を設定します。 (S) Agent Collector サービスの処理を続行します。プロ パティはデフォルト値が設定されます。 (O) プロパティの設定を見直してください。
KAVF24931-E	Fail in reading property file. (service=メッ セージを出力する Agent のサービス ID , file= プロパティファイル名 , section= プロ パティのセクション名 , subsection= プロパ ティのサブセクション名 , label= プロパティ のラベル名) プロパティファイルの読み込みに失敗しまし た(service= メッセージを出力する Agent の サービス ID , file= プロパティファイル名 , section= プロパティのセクション名 , subsection= プロパティのサブセクション 名 , label= プロパティのラベル名)	プロパティファイルの読み込みに失敗しました。 (S) Agent Collector サービスの処理を続行します。 (O) プロパティの設定を見直してください。
KAVF24932-E	The Agent service will start with performance-data file-management function disabled because there was a fail in reading property files. (service= メッ セージを出力する Agent のサービス ID) プロパティファイルの読み込みに失敗したた め、稼働性能情報ファイル出力を無効にして 起動します(service= メッセージを出力する Agent のサービス ID)	プロパティファイルの読み込みに失敗したため、稼働性能 情報ファイル出力を無効にして起動します。 (S) Agent Collector サービスの処理を続行します。稼働 性能情報ファイル管理機能を無効にします。 (O) プロパティの設定を見直してください。
KAVF24933-I	The performance-data file-management function was disabled. (service= メッセー ジを出力する Agent のサービス ID) 稼働性能情報ファイル管理機能が無効にな りました(service= メッセージを出力する Agent のサービス ID)	稼働性能情報ファイル管理機能が無効になりました。 (S) 稼働性能情報ファイル管理機能が無効になりました。
KAVF24935-I	Performance-data files will be output to the specified directory. (service= メッセー ジを出力する Agent のサービス ID , record= レコード名 , directory= ディレクトリ名) 稼働性能情報ファイルは指定されたディレク トリに出力されます(service= メッセージを 出力する Agent のサービス ID , record= レ コード名 , directory= ディレクトリ名)	稼働性能情報ファイルは指定されたディレクトリに出力さ れます。 (S) 稼働性能情報ファイルは指定されたディレクトリに出 力されます。
KAVF24936-E	The Agent service will start with the performance-data file-management function disabled, because the creation of	ディレクトリの作成に失敗したため、稼働性能情報ファ イル管理機能を無効にして起動します。

メッセージID	メッセージテキスト	説明
KAVF24936-E	system directories failed. (service= メッセージを出力する Agent のサービス ID , directory= ディレクトリ名) ディレクトリの作成に失敗したため、稼働性能情報ファイル管理機能を無効にして起動します (service= メッセージを出力する Agent のサービス ID , directory= ディレクトリ名)	(S) Agent Collector サービスの処理を続行します。稼働性能情報ファイル管理機能を無効にします。 (O) 次の要因に該当していないか確認してください。 <ul style="list-style-type: none"> 作成対象ディレクトリの上位のディレクトリに書き込み権限があるか。 作成対象ディレクトリと同名のファイルが既に存在しないか。
KAVF24937-E	The length of the directory path specified as the output directory for performance data files exceeds the upper limit. (directory = 指定された稼働性能情報ファイル出力先ディレクトリのパス) 稼働性能情報ファイル出力先ディレクトリのパス長が、指定可能な上限値を超えています (directory= 指定された稼働性能情報ファイル出力先ディレクトリのパス)	稼働性能情報ファイル出力先ディレクトリのパス長が、指定可能な上限値をこえているため、サービスの起動に失敗しました。 (S) Agent Collector サービスの処理を終了します。 (O) プロパティに設定した稼働性能情報ファイル出力先ディレクトリのパスを見直した後、Agent Store サービス、Agent Collector サービスを再起動してください。
KAVF24938-E	The directory path specified as the output directory for performance data files is invalid. (directory= 指定された稼働性能情報ファイル出力先ディレクトリのパス) 稼働性能情報ファイル出力先ディレクトリのパスが不正です (directory= 指定された稼働性能情報ファイル出力先ディレクトリのパス)	稼働性能情報ファイル出力先ディレクトリのパスが不正なため、サービスの起動に失敗しました。 (S) Agent Collector サービスの処理を終了します。 (O) プロパティに設定した稼働性能情報ファイル出力先ディレクトリのパスを見直した後、Agent Store サービス、Agent Collector サービスを再起動してください。
KAVF24939-E	Failed to read a properties file. (service = メッセージを出力する Agent のサービス ID , file = プロパティファイル名 , section = プロパティのセクション名 , subsection = プロパティのサブセクション名 , label = プロパティのラベル名) プロパティファイルの読み込みに失敗しました (service= メッセージを出力する Agent のサービス ID , file= プロパティファイル名 , section= プロパティのセクション名 , subsection= プロパティのサブセクション名 , label= プロパティのラベル名)	Hybrid Store への切り替え設定が完了していない場合は、切り替え設定完了後に Agent Store および Agent Collector サービスを再起動してください。エラーが繰り返し発生する場合は、保守資料を採取してから、システム管理者に連絡してください。 (S) Agent Collector サービスの処理を終了します。 (O) プロパティの設定を見直してください。
KAVF24940-E	An agent where setup for conversion to Hybrid Store is incomplete exists. (servicekey= Agent のサービスキー) Hybrid Store への切り替え設定が完了していない Agent が存在します (servicekey= Agent のサービスキー)	Viewpoint RAID Agent のインストール状態が不正です。 (S) Agent Collector サービスの処理を終了します。

メッセージID	メッセージテキスト	説明
KAVF24940-E	An agent where setup for conversion to Hybrid Store is incomplete exists. (servicekey= Agent のサービスキー) Hybrid Store への切り替え設定が完了していない Agent が存在します(servicekey= Agent のサービスキー)	(O) Viewpoint RAID Agent を再インストールしてください。 問題が解決しない場合は、原因究明と問題の解決をするために、詳細な調査が必要です。保守情報を採取し、顧客問い合わせ窓口に連絡してください。

(f) Viewpoint RAID Agent メッセージ一覧 (KAVLxxxxx)

メッセージID	メッセージテキスト	説明
KAVL15000-I	Agent Collector has started. (host=ホスト名, service= サービス ID) Agent Collector が起動しました (host=ホスト名, service= サービス ID)	Agent Collector サービスの起動が完了しました。 (S) Agent Collector サービスのパフォーマンスデータ収集処理を開始します。
KAVL15001-I	Agent Collector has stopped. (host=ホスト名, service= サービス ID) Agent Collector が停止しました (host=ホスト名, service= サービス ID)	Agent Collector サービスが正常終了しました。 (S) Agent Collector サービスの処理を終了します。
KAVL15002-E	An attempt to start Agent Collector has failed. (host= ホスト名 , service= サービス ID) Agent Collector が起動失敗しました (host=ホスト名 , service= サービス ID)	Agent Collector サービスの起動に失敗しました。 (S) Agent Collector サービスの処理を終了します。 (O) システムログや共通メッセージログに出力されている直前のメッセージを確認し、そのメッセージの対処方法に従ってください。シグナルの受信によって停止した場合は、共通メッセージログに KAVL15004-E または KAVL15005-W が出力されます。要因が判明しない場合、保守資料を採取したあと、システム管理者に連絡してください。
KAVL15003-E	Agent Collector stopped abnormally. (host= ホスト名 , service= サービス ID) Agent Collector が異常停止しました (host=ホスト名 , service= サービス ID)	Agent Collector サービスが異常停止しました。 (S) Agent Collector サービスの処理を終了します。 (O) システムログや共通メッセージログに出力されている直前のメッセージを確認し、そのメッセージの対処方法に従ってください。シグナルの受信によって停止した場合は、共通メッセージログに KAVL15004-E または KAVL15005-W が出力されます。要因が判明しない場合、保守資料を採取したあと、システム管理者に連絡してください。

メッセージID	メッセージテキスト	説明
KAVL15004-E	Reception of a signal interrupted service processing. (signal= シグナル番号) シグナル受信によってサービスの処理は中断されました (signal= シグナル番号)	シグナル受信によってサービスの処理が中断されました。シグナル番号に表示されるコードは、OSのシグナル番号です。 (S) Agent Collector サービスの処理を終了します。
KAVL15005-W	Reception of a signal caused the service to stop. (signal= シグナル番号) シグナル受信によってサービスは停止処理を実行します (signal= シグナル番号)	シグナル受信によってサービスは停止処理を実行します。シグナル番号に表示されるコードは、OSのシグナル番号です。 (S) Agent Collector サービスの処理を終了します。
KAVL15010-E	Initialization of Agent Collector has failed. Agent Collector の初期化に失敗しました	Agent Collector サービスの起動処理中に、初期化に失敗しました。 (S) Agent Collector サービスの処理を終了します。 (O) サービス起動情報ファイル (jpcagt.ini) があることを確認してください。サービス起動情報ファイルがない場合、 jpcagt.ini.model ファイルを jpcagt.ini ファイルにコピーしたあと、再度ヘルスチェック機能をセットアップしてください。要因が判明しない場合、保守資料を採取したあと、システム管理者に連絡してください。
KAVL15012-E	The same service cannot be started. 同じサービスを二重起動することはできません	起動されたサービスはすでに起動されているため、サービスの起動に失敗しました。 (S) サービスを停止します。 (O) htmsrv status コマンドを使用し、サービスの起動状況を確認してください。
KAVL15100-E	An error occurred in an OS API (API名). (en= OS 詳細コード, arg1= 引数1, arg2= 引数2, arg3= 引数3) OS の API(API名) でエラーが発生しました (en= OS 詳細コード, arg1= 引数1, arg2= 引数2, arg3= 引数3)	OS の API でエラーが発生しました。OS 詳細コードに表示されるコードは、システムコールの errno です。 (S) 処理を中断します。 (O) OS 詳細コードを確認してください。要因が判明しない場合、保守資料を採取したあと、システム管理者に連絡してください。
KAVL15101-E	An error occurred in a function (関数名). (rc= 保守コード, arg1= 引数1, arg2= 引数2, arg3= 引数3)	制御間の関数でエラーが発生しました。 (S) 処理を中断します。

メッセージID	メッセージテキスト	説明
KAVL15101-E	関数(関数名)でエラーが発生しました (rc= 保守コード, arg1= 引数1, arg2= 引数2, arg3= 引数3)	(O) 保守資料を採取したあと、システム管理者に連絡してください。
KAVL15102-E	The system environment is invalid. (rc= 保守コード) システム環境が不正です (rc= 保守コード)	システム環境が不正です。システムファイルが不当に削除されたか、またはアクセス権が変更されています。 (S) 処理を中断します。 (O) Viewpoint RAID Agent を再インストールしてください。
KAVL15103-E	An unexpected exception has occurred. (rc= 保守コード) 予期しないエラーが発生しました (rc= 保守コード)	予期しないエラーが発生しました。 (S) 処理を中断します。 (O) 保守資料を採取したあと、システム管理者に連絡してください。
KAVL15104-E	Memory is insufficient. (size= 確保サイズ) メモリーが不足しています (size= 確保サイズ)	メモリーの確保に失敗しました。 (S) 処理を中断します。 (O) 使用していないアプリケーションを停止するか、またはメモリーを拡張してください。メモリーの不足によって、サービスが停止したおそれがあります。htmsrv status コマンドでサービスの状態を確認してください。

付録 A.3 Viewpoint data center proxy メッセージ

(1) Viewpoint data center proxy のメッセージ出力先

ここでは Viewpoint data center proxy のメッセージの出力先について説明します。

ログの種類	出力先
サーバーログ	Viewpoint data center proxyのインストール先フォルダー ¥logs¥server • server.log [※] • server.log.N
インストーラーログ	Viewpoint data center proxyのインストール先フォルダー ¥logs¥installer

ログの種類	出力先
インストーラーログ	<ul style="list-style-type: none"> • Datacenterproxy_inst_yyyymmdd-hhmmss.log
コマンドログ	<i>Viewpoint data center proxy</i> のインストール先フォルダー ¥logs¥cli <ul style="list-style-type: none"> • コマンド名_yyyy_mm_dd.log

注※ エラーも出力されます。

(2) Viewpoint data center proxy メッセージ一覧 (KNAQ395xx)

メッセージ ID が KNAQ395xx の Viewpoint data center proxy メッセージについて説明します。

メッセージ ID	メッセージの内容
KNAQ39500-E	<p>Failed to operate a file. (Filename: ファイルのパス)</p> <p>説明 ファイルの操作に失敗しました。</p> <p>対処 プログラムがファイルの操作に必要な権限があるか見直してください。問題が解決しない場合は、ログファイルを採取した後、問い合わせ窓口に連絡してください。</p>
KNAQ39501-E	<p>A file is broken. (Filename: ファイルのパス)</p> <p>説明 ファイルが破損しています。ファイルフォーマットが破損している可能性や処理できないデータが含まれている可能性があります。</p> <p>対処 他のエラーメッセージを確認し環境の見直しを実施してから再実行してください。問題が解決しない場合は、ログファイルを採取した後、問い合わせ窓口に連絡してください。</p>
KNAQ39502-E	<p>An unexpected error occurred. (Maintenance information: 保守情報)</p> <p>説明 予期しないエラーが発生しました。</p> <p>対処 他のエラーメッセージを確認し環境の見直しを実施してから再実行してください。問題が解決しない場合は、ログファイルを採取した後、問い合わせ窓口に連絡してください。</p>
KNAQ39503-I	<p>Maintenance information. (Install directory: インストールディレクトリ, Version: 内部バージョン)</p>
KNAQ39504-I	<p>Ops Center Viewpoint data center proxy has been started.</p> <p>説明 Ops Center Viewpoint data center proxy を起動しました。</p>
KNAQ39505-I	<p>Ops Center Viewpoint data center proxy has been terminated.</p> <p>説明 Ops Center Viewpoint data center proxy を停止しました。</p>

メッセージID	メッセージの内容
KNAQ39506-E	Failed to start Ops Center Viewpoint data center proxy. 説明 Ops Center Viewpoint data center proxy の初期化に失敗したため、Ops Center Viewpoint data center proxy を起動できませんでした。 対処 他のエラーメッセージを確認し環境の見直しを実施してから再実行してください。問題が解決しない場合は、ログファイルを採取した後、問い合わせ窓口に連絡してください。
KNAQ39507-E	An internal system property value of install directory is invalid. (Assigned value: インストールディレクトリ) 説明 内部システムプロパティのインストールディレクトリの値が不正です。Ops Center Viewpoint data center proxy 起動スクリプトが正しく設定されていない可能性があります。 対処 他のエラーメッセージを確認し環境の見直しを実施してから再実行してください。問題が解決しない場合は、ログファイルを採取した後、問い合わせ窓口に連絡してください。
KNAQ39508-E	application.properties is invalid. (Key: キー名, Value: キーに割り当てられた値) 説明 プロパティファイルのキーまたは値の設定が不正です。 対処 application.properties ファイルのキーまたは値を見直してください。
KNAQ39509-I	Succeeded to update agent information. 説明 エージェント情報の更新に成功しました。
KNAQ39510-E	Failed to update agent information. 説明 エージェント情報の更新に失敗しました。
KNAQ39511-I	Terminated an agent update thread. 説明 エージェント情報の更新スレッドを終了しました。
KNAQ39512-I	The command has been started. (Command name: コマンド名) 説明 コマンドの実行を開始しました。
KNAQ39513-I	Maintenance information. (Command name: コマンド名, Command options: コマンド引数)
KNAQ39514-I	The command has been terminated. (Command name: コマンド名, Exit code: コマンドの戻り値) 説明 コマンドの実行を終了しました。
KNAQ39515-E	The command option is invalid. (Invalid option: 入力されたコマンドオプション)

メッセージID	メッセージの内容
KNAQ39515-E	<p>説明 コマンドのオプションが不正です。</p> <p>対処 コマンドのヘルプを参照し、コマンドに指定するオプションを見直してください。</p>
KNAQ39516-E	<p>The URL format is invalid. (Input value: 入力された URL)</p> <p>説明 指定された URL の書式が不正です。</p> <p>対処 コマンドのオプションに指定した値が正しい URL の書式かどうか見直してください。</p>
KNAQ39517-I	<p>Succeeded to acquire exclusive lock. (Lock file: ロックファイルのパス)</p> <p>説明 排他ロックの取得に成功しました。</p>
KNAQ39518-I	<p>Failed to acquire exclusive lock. (Lock file: ロックファイルのパス)</p> <p>説明 排他ロックの取得に失敗しました。同一または別のコマンドの同時実行を禁止しているコマンドが実行された可能性があります。もしくは、前回のコマンドが異常終了したためロックファイルが正常に解放されていない可能性があります。</p> <p>対処 実行中の他のコマンドの終了を待ち、コマンドを再実行してください。他のコマンドが実行中でない場合は、ロックファイルを手動で削除した後、コマンドを再実行してください。</p>
KNAQ39519-I	<p>Succeeded to release exclusive lock. (Lock file: ロックファイルのパス)</p> <p>説明 排他ロックの解放に成功しました。</p>
KNAQ39520-I	<p>Failed to release exclusive lock. (Lock file: ロックファイルのパス)</p> <p>説明 排他ロックの解放に失敗しました。</p> <p>対処 ロックファイルを手動で削除してください。</p>
KNAQ39521-I	<p>Succeeded to add an Agent. (Agent information: エージェント情報)</p> <p>説明 エージェントの追加に成功しました。</p>
KNAQ39522-I	<p>Succeeded to delete an Agent. (Agent information: エージェント情報)</p> <p>説明 エージェントの削除に成功しました。</p>
KNAQ39523-E	<p>A specified Agent has been already added. (Agent information: エージェント情報)</p> <p>説明 指定されたエージェントはすでに登録されています。</p>
KNAQ39524-E	<p>A specified Agent has not existed. (Agent information: エージェント情報)</p>

メッセージ ID	メッセージの内容
KNAQ39524-E	<p>説明</p> <p>指定されたエージェントは登録されていません。</p>
KNAQ39525-I	<p>Succeeded to update Agent information. (Server URL: <i>Ops Center Viewpoint data center proxy</i> の URL)</p> <p>説明</p> <p>Ops Center Viewpoint data center proxy への反映に成功しました。</p>
KNAQ39526-E	<p>This command is not allowed to execute while Ops Center Viewpoint data center proxy is running. (Command name: コマンド名, Process id of Ops Center Viewpoint data center proxy: <i>Ops Center Viewpoint data center proxy</i> のプロセス ID)</p> <p>説明</p> <p>Ops Center Viewpoint data center proxy が起動中であるためこのコマンドは実行できません。</p> <p>対処</p> <p>Ops Center Viewpoint data center proxy を停止した後、コマンドを再実行してください。</p>
KNAQ39527-E	<p>Failed to communicate with Ops Center Viewpoint data center proxy. (Server URL: <i>Ops Center Viewpoint data center proxy</i> の URL)</p> <p>説明</p> <p>Ops Center Viewpoint data center proxy との通信に失敗しました。</p> <p>対処</p> <p>Ops Center Viewpoint data center proxy の URL が正しいか見直してください。また通信環境を見直してください。</p>
KNAQ39528-E	<p>Ops Center Viewpoint data center proxy returned the unexpected response. (Server URL: エージェントサーバの URL)</p> <p>説明</p> <p>Ops Center Viewpoint data center proxy が予期しないレスポンスを返却しました。</p> <p>対処</p> <p>他のエラーメッセージを確認し環境の見直しを実施してから再実行してください。問題が解決しない場合は、ログファイルを採取した後、問い合わせ窓口に連絡してください。</p>
KNAQ39529-E	<p>Failed to communicate with Agent. (Server URL: エージェントサーバの URL)</p> <p>説明</p> <p>エージェントとの通信に失敗しました。</p> <p>対処</p> <p>設定値が正しいか確認してください。また通信環境を見直してください。</p>
KNAQ39530-E	<p>Agent returned the unexpected response. (Server URL: エージェントサーバの URL)</p> <p>説明</p> <p>エージェントが予期しないレスポンスを返却しました。</p> <p>対処</p> <p>他のエラーメッセージを確認し環境の見直しを実施してから再実行してください。問題が解決しない場合は、ログファイルを採取した後、問い合わせ窓口に連絡してください。</p>

メッセージID	メッセージの内容
KNAQ39531-E	Failed to communicate with the Ops Center Common Services. (Server URL: <i>Ops Center Common Services の URL</i>) 説明 Ops Center Common Services との通信に失敗しました。 対処 Ops Center Common Services の URL が正しいか見直してください。また通信環境を見直してください。
KNAQ39532-E	The Ops Center Common Services returned the unexpected response. (Server URL: <i>Ops Center Common Services の URL</i>) 説明 Ops Center Common Services が予期しないレスポンスを返却しました。 対処 他のエラーメッセージを確認し環境の見直しを実施してから再実行してください。問題が解決しない場合は、ログファイルを採取した後、問い合わせ窓口に連絡してください。
KNAQ39533-I	Succeeded to register the Ops Center Viewpoint data center proxy to the Ops Center Common Services. (Server URL: <i>Ops Center Common Services の URL</i>) 説明 Ops Center Common Services に Ops Center Viewpoint data center proxy を新規登録しました。
KNAQ39534-I	Succeeded to update the Ops Center Viewpoint data center proxy to the Ops Center Common Services. (Server URL: <i>Ops Center Common Services の URL</i>) 説明 Ops Center Common Services に登録されている Ops Center Viewpoint data center proxy の情報を更新しました。
KNAQ39535-E	Failed to register the Ops Center Viewpoint data center proxy to the Ops Center Common Services because the server has been already registered. (Server URL: <i>Ops Center Common Services の URL</i>) 説明 指定された Ops Center Viewpoint data center proxy はすでに登録されているため、新規登録に失敗しました。 対処 Ops Center Common Services の画面上から Ops Center Viewpoint data center proxy を削除した後、コマンドを再実行してください。
KNAQ39536-I	Succeeded to notify the Ops Center Viewpoint data center proxy status to the Ops Center Common Services. 説明 Ops Center Common Services への状態通知に成功しました。
KNAQ39537-I	Skipped to notify the Ops Center Viewpoint data center proxy status to the Ops Center Common Services.

メッセージID	メッセージの内容
KNAQ39537-I	<p>説明</p> <p>Ops Center Common Services への状態通知をスキップしました。Ops Center Common Services に Ops Center Viewpoint data center proxy を設定していない可能性があります。</p> <p>対処</p> <p><code>setupcommonservice</code> コマンドを実行し、Ops Center Viewpoint data center proxy を Ops Center Common Services に登録してください。</p>
KNAQ39538-E	<p>Failed to notify the Ops Center Viewpoint data center proxy status to the Ops Center Common Services.</p> <p>説明</p> <p>Ops Center Common Services への状態通知に失敗しました。</p> <p>対処</p> <p><code>setupcommonservice</code> コマンドを実行し、Ops Center Viewpoint data center proxy を Ops Center Common Services に登録してください。Ops Center Common Services との https 通信で証明書検証を有効にしている場合、証明書がトラストストアにインポートされているか、トラストストアの所有者および権限が正しいか確認してください。問題が解決しない場合は、ログファイルを採取した後、問い合わせ窓口ご連絡してください。</p>
KNAQ39539-E	<p>The Agent addition fails because the Agent has not collected the configuration data of the target.</p> <p>説明</p> <p>エージェントが監視対象の構成情報を収集していないため、エージェントの追加に失敗しました。</p> <p>対処</p> <p>エージェントの構成情報収集が完了するのを待ってから、再度実行してください。</p>
KNAQ39540-E	<p>The specified Agent is not found. (Server URL: エージェントサーバの URL)</p> <p>説明</p> <p>指定されたエージェントが見つかりません。</p> <p>対処</p> <p>指定したオプションを見直して再度実行してください。</p>
KNAQ39541-E	<p>An authentication error or a permission error occurred while communicating with the specified Common Services. (Server URL: Ops Center Common Services の URL)</p> <p>説明</p> <p>Ops Center Common Services との通信で認証エラーまたは権限不足エラーが発生しました。入力したユーザーまたはパスワードが誤っているか、入力したユーザーに必要な権限が付与されていない可能性があります。</p> <p>対処</p> <p>入力したユーザーおよびパスワードを見直して再度実行してください。</p>
KNAQ39542-E	<p>The access from the IP address which is not allowed is detected. (Source IP: アクセス元 IP アドレス)</p> <p>説明</p> <p>アクセスが許可されていない IP アドレスからアクセスされました。</p>

メッセージ ID	メッセージの内容
KNAQ39542-E	<p>対処</p> <p>この IP アドレスからのアクセスを許可したい場合は、<code>application.properties</code> の <code>dataCenterProxy.allow.hosts</code> に IP アドレスを追加してください。</p>

(3) Viewpoint data center proxy メッセージ一覧 (KNAQ635xx)

メッセージ ID	メッセージテキスト	説明
KNAQ63500-Q	<p>Do you want to cancel the 種別 (インストールまたはアンインストール) ?</p> <p>種別 (インストールまたはアンインストール) 処理を中断しますか？</p>	<p>インストールまたはアンインストールを中断します。</p> <p>(O)</p> <p>処理を中断する場合は「はい」を選択してください。</p>
KNAQ63501-E	<p>Failed to close the install log file.</p> <p>インストールログファイルを閉じることができませんでした。</p>	<p>インストールログファイルの初期化処理に失敗したため、インストール処理を中断します。</p> <p>(O)</p> <p>他のプログラムによってファイルが使用されている可能性があります。セキュリティー監視ソフトウェアやウィルス対策ソフトウェアを停止していることを確認してから再度実行してください。問題が解決しない場合は、ログファイルを採取した後、問い合わせ窓口に連絡してください。</p>
KNAQ63502-E	<p>You cannot downgrade.</p> <p>ダウングレードインストールはできません。</p>	<p>古いバージョンをインストールしようとしています。ダウングレードインストールはサポートしていません。</p> <p>(O)</p> <p>新しいバージョンをインストールしてください。</p>
KNAQ63503-E	<p>Failed to create the install log file.</p> <p>インストールログファイルの作成に失敗しました。</p>	<p>インストールログファイルの初期化処理に失敗したため、インストール処理を中断します。</p> <p>(O)</p> <p>環境不正の可能性があります。再度実行してください。問題が解決しない場合は、必要な資料や、ログファイルを採取した後、問い合わせ窓口に連絡してください。</p>
KNAQ63504-E	<p>There is insufficient free space for installation.</p> <p>(drive : ドライブレター, required : 数値 MiB, free : 数値 MiB)</p> <p>インストールに必要な容量が不足しています。</p> <p>(ドライブ : ドライブレター, 必要な容量 : 数値 MiB, 空き容量 : 数値 MiB)</p>	<p>インストールに必要な容量が不足しています。</p> <p>(O)</p> <p>システム要件に記載しているドライブの容量を確保してから再度実行してください。</p>
KNAQ63505-E	<p>Failed to get the install log folder.</p> <p>インストールログ出力先のフォルダパスの取得に失敗しました。</p>	<p>インストールログファイルの初期化処理に失敗したため、インストール処理を中断します。</p> <p>(O)</p> <p>必要な資料や、ログファイルを採取した後、問い合わせ窓口に連絡してください。</p>

メッセージID	メッセージテキスト	説明
KNAQ63506-E	Failed to initialize the dialog box. ダイアログの初期化に失敗しました。	ダイアログの生成中にエラーが発生しました。 (O) 必要な資料や、ログファイルを採取した後、問い合わせ窓口に連絡してください。
KNAQ63507-E	Failed to initialize the log file. インストールログの初期化に失敗しました。	インストールログファイルの初期化処理に失敗したため、インストール処理を中断します。 (O) 必要な資料や、ログファイルを採取した後、問い合わせ窓口に連絡してください。
KNAQ63508-E	Another process is already using the port number for Data Center Proxy. (port : 利用されているポート番号) 製品が内部で利用するポートはすでに他のプロセスで利用されています。(ポート番号 : 利用されているポート番号)	製品が利用するポートは、すでに他のプロセスで利用されています。 (O) 製品が内部で利用するポートは変更できません。すでにポートを利用している他のプロセスのポートを変更してください。
KNAQ63509-E	The specified path includes an invalid character. Valid characters are A-Z, a-z, 0-9, underscores (_), periods (.), and half-width spaces. パスに指定できない文字が含まれています。指定できる文字は、半角英数字、_、.および半角スペースのみです。	入力された文字列に、インストールフォルダーに指定できない文字が含まれています。指定できる文字は、半角英数字、_ (アンダースコア)、. (ピリオド)、半角スペースのみです。 (O) 使用可能な文字で指定してください。
KNAQ63510-E	The specified path is invalid. 指定したパスは不正です。	インストールパスに不正なフォルダー名または無効なフォルダー名が含まれています。 (O) インストールパスが以下の項目に当てはまらないことを確認してから再度入力してください。 <ul style="list-style-type: none"> インストールパスの最後が区切り文字またはピリオドである。 インストールパスにドライブを指定している。 固定ドライブ以外を指定している。 半角スペースが連続している。
KNAQ63511-E	The maximum number of specifiable characters was exceeded. (maximum : 数値) 指定可能な文字数を超過しています。(最大文字数 : 数値)	インストールパスの最大文字数は 60 文字です。 (O) 最大文字数の範囲で指定してください。
KNAQ63512-E	The user performing the installation does not have administrator privileges. インストールを実行しているユーザーは管理者権限を持っていません。	setup.exe を実行するユーザーは管理者権限を持っていません。 (O) 管理者権限を持つユーザーで再度実行してください。

メッセージID	メッセージテキスト	説明
KNAQ63513-E	Installation is not possible because the environment is not supported. この OS へのインストールはサポートされていません。	製品のサポートする OS ではありません。 (O) システム要件に記載しているサポート OS にインストールしてください。
KNAQ63514-E	Failed to open the install log file. ログファイルを開くことができませんでした。	インストールログファイルの初期化処理に失敗したため、インストール処理を中断します。 (O) 他のプログラムによってファイルが使用されている可能性があります。セキュリティ監視ソフトウェアやウイルス対策ソフトウェアを停止していることを確認してから再度実行してください。問題が解決しない場合は、ログファイルを採取した後、問い合わせ窓口に連絡してください。
KNAQ63515-E	Unable to check the port. Cancel the installation and check the environment. ポートのチェック処理中にエラーが発生しました。処理を中断して環境を確認してください。	ポートのチェック処理中に予期しないエラーが発生しました。 (O) 環境不正の可能性があります。再度実行してください。問題が解決しない場合は、必要な資料や、ログファイルを採取した後、問い合わせ窓口に連絡してください。
KNAQ63516-E	The specified port is in use. (port :ユーザーが入力したポート番号) 指定したポートはすでに利用されています。 (ポート番号 :ユーザーが入力したポート番号)	入力したポートは、すでに他のアプリケーションで利用されています。 (O) 利用していないポート番号を指定してください。または、すでにポートを利用している他のアプリケーションのポートを変更してください。
KNAQ63517-E	The specified port cannot be used because the product uses the same port used internally. 製品が内部で利用するポートと重複しています。	指定したポートは、製品が内部で使用するポートと重複しています。 (O) 製品が内部で利用するポートは変更できません。システム要件に記載しているポートを確認し再度入力してください。
KNAQ63518-E	The specified port number is invalid. Enter a value between 1 and 65535. 1~65535 の範囲の数値を指定してください。	ポート番号は、1~65535 の範囲の数値を指定してください。 (O) 指定可能な数値を指定してください。
KNAQ63519-E	The precheck failed. プリチェックでエラーが発生しました。	インストール前の環境チェックで予期しないエラーが発生しました。 (O) 必要な資料や、ログファイルを採取した後、問い合わせ窓口に連絡してください。
KNAQ63520-E	Initialization failed. インストールの初期化に失敗しました。	インストールの初期化処理中にエラーが発生しました。

メッセージID	メッセージテキスト	説明
KNAQ63520-E	Initialization failed. インストールの初期化に失敗しました。	(O) 必要な資料や、ログファイルを採取した後、問い合わせ窓口に連絡してください。
KNAQ63521-E	An unexpected error occurred. Processing will stop. 予期せぬエラーが発生しました。処理を中断します。	予期せぬエラーが発生したため、処理を中断します。 (O) 必要な資料や、ログファイルを採取した後、問い合わせ窓口に連絡してください。
KNAQ63522-E	Failed to write the install log header. インストールログファイルへのヘッダの書き込みに失敗しました。	インストールログファイルの初期化処理に失敗したため、インストール処理を中断します。 (O) 他のプログラムによってファイルが使用されている可能性があります。セキュリティ監視ソフトウェアやウイルス対策ソフトウェアを停止していることを確認してから再度実行してください。問題が解決しない場合は、ログファイルを採取した後、問い合わせ窓口に連絡してください。
KNAQ63523-W	The following folder will be deleted because the work folder used for <i>種別</i> (インストールまたはアンインストール) already exists. Do you want to continue processing? <i>作業フォルダ</i> パス Click the Yes button to continue processing, or click the No button to stop. <i>種別</i> (インストールまたはアンインストール) に使用する作業フォルダはすでに存在するため、次のフォルダは削除されます。処理を続行しますか？ <i>作業フォルダ</i> パス 処理を続行する場合ははいボタンを、中止する場合はいいえボタンをクリックしてください。	インストールおよびアンインストールに使用する作業フォルダと同じ名前のフォルダが存在します。はいを選択した場合、作業フォルダをクリーンにするため作業フォルダは削除されます。いいえを選択した場合、処理を中止します。 (O) いいえを選択した場合は、すでに存在するフォルダを確認し、手動で削除するか別のフォルダ名に変更してください。

付録 A.4 Viewpoint メッセージ

(1) Viewpoint のメッセージ出力先

ここでは Viewpoint のメッセージの出力先について説明します。

ログの種類	出力先
インストーラログ	Viewpointのインストール先フォルダー¥log¥installer <ul style="list-style-type: none"> Viewpoint_inst_yyyymmdd-hhmmss.log
アクセスログ	Viewpointのインストール先フォルダー¥log¥apigw <ul style="list-style-type: none"> access.log
エラーログ	Viewpointのインストール先フォルダー¥log¥apigw <ul style="list-style-type: none"> error.log
コマンドログ	Viewpointのインストール先フォルダー¥log¥cli <ul style="list-style-type: none"> コマンド名.log
run コマンドログ	Viewpointのインストール先フォルダー¥log¥cli¥etl <ul style="list-style-type: none"> yyyy_mm_dd.log
アラート監視ログ	Viewpointのインストール先フォルダー¥log¥performance-analyzer <ul style="list-style-type: none"> msg.log

(2) Viewpoint メッセージ一覧 (KNAQ600xx)

メッセージ ID が KNAQ600xx の Viewpoint メッセージについて説明します。

メッセージ ID	メッセージの内容
KNAQ60000-E	Invalid property value (プロパティ値). (Key:キー, Property type:種別) 説明 不正なプロパティ値が指定されました。 対処 指定した値を見直して再度実行してください。
KNAQ60001-I	ETL for Agent instance started. (Viewpoint data center proxy url:Viewpoint data center proxy の URL, Agent instance name:エージェントインスタンス名) 説明 エージェントインスタンスの ETL を開始しました。
KNAQ60002-I	ETL for Agent instance ended successfully. (Viewpoint data center proxy url:Viewpoint data center proxy の URL, Agent instance name:エージェントインスタンス名) 説明 エージェントインスタンスの ETL が正常終了しました。
KNAQ60003-I	ETL for Viewpoint data center proxy started. (Viewpoint data center proxy url:Viewpoint data center proxy の URL)

メッセージID	メッセージの内容
KNAQ60003-I	<p>説明</p> <p>Viewpoint data center proxy の ETL を開始しました。</p>
KNAQ60004-I	<p>ETL for Viewpoint data center proxy ended successfully. (Viewpoint data center proxy url:Viewpoint data center proxy の URL)</p> <p>説明</p> <p>Viewpoint data center proxy の ETL が正常終了しました。</p>
KNAQ60005-I	<p>ETL started.</p> <p>説明</p> <p>ETL を開始しました。</p>
KNAQ60006-I	<p>ETL ended successfully.</p> <p>説明</p> <p>ETL が正常終了しました。</p>
KNAQ60007-E	<p>ETL for Agent instance failed. (Viewpoint data center proxy url:Viewpoint data center proxy の URL, Agent instance name:エージェントインスタンス名)</p> <p>説明</p> <p>エージェントインスタンスの ETL が失敗しました。</p> <p>対処</p> <p>表示されているエラー内容を参照してエラー要因を取り除き、再度コマンドを実行してください。問題が解決しない場合は、ログファイルを採取した後、問い合わせ窓口に連絡してください。</p>
KNAQ60008-E	<p>ETL for Viewpoint data center proxy failed. (Viewpoint data center proxy url:Viewpoint data center proxy の URL)</p> <p>説明</p> <p>Viewpoint data center proxy の ETL が失敗しました。</p> <p>対処</p> <p>表示されているエラー内容を参照してエラー要因を取り除き、再度コマンドを実行してください。問題が解決しない場合は、ログファイルを採取した後、問い合わせ窓口に連絡してください。</p>
KNAQ60009-E	<p>ETL failed.</p> <p>説明</p> <p>Viewpoint data center proxy との接続に失敗しました。</p> <p>対処</p> <p>表示されているエラー内容を参照してエラー要因を取り除き、再度コマンドを実行してください。問題が解決しない</p>

メッセージID	メッセージの内容
KNAQ60009-E	<p>場合は、ログファイルを採取した後、問い合わせ窓口に連絡してください。</p>
KNAQ60010-E	<p>An error occurred communicating with the Viewpoint data center proxy server. (Viewpoint data center proxy url:Viewpoint data center proxy の URL, cause:原因)</p> <p>説明</p> <p>Viewpoint data center proxy との接続に失敗しました。</p> <p>対処</p> <p>ネットワークの状態と Viewpoint data center proxy の状態を確認して、再度コマンドを実行してください。問題が解決しない場合は、ログファイルを採取した後、問い合わせ窓口に連絡してください。</p>
KNAQ60011-E	<p>An error occurred communicating with the Common Services. (cause:原因)</p> <p>説明</p> <p>Common Services との接続に失敗しました。</p> <p>対処</p> <p>ネットワークの状態と Common Services の状態を確認して、再度コマンドを実行してください。問題が解決しない場合は、ログファイルを採取した後、問い合わせ窓口に連絡してください。</p>
KNAQ60012-E	<p>An error occurred communicating with the Viewpoint data center proxy server. (Viewpoint data center proxy url:Viewpoint data center proxy の URL, Agent instance name:エージェントインスタンス名, cause:原因)</p> <p>説明</p> <p>Viewpoint data center proxy との接続に失敗しました。</p> <p>対処</p> <p>ネットワークの状態と Viewpoint data center proxy の状態を確認して、再度コマンドを実行してください。問題が解決しない場合は、ログファイルを採取した後、問い合わせ窓口に連絡してください。</p>
KNAQ60013-E	<p>An error was received from the Viewpoint data center proxy server. (Viewpoint data center proxy url:Viewpoint data center proxy の URL, Agent instance name:エージェントインスタンス名, cause:原因)</p> <p>説明</p> <p>Viewpoint data center proxy との接続でエラーが発生しました。</p> <p>対処</p> <p>表示されているエラー内容を参照してエラー要因を取り除き、再度コマンドを実行してください。問題が解決しない</p>

メッセージID	メッセージの内容
KNAQ60013-E	場合は、ログファイルを採取した後、問い合わせ窓口ご連絡してください。
KNAQ60014-E	<p>An authentication error occurred with the Viewpoint data center proxy server. (Viewpoint data center proxy url:Viewpoint data center proxy の URL, Agent instance name:エージェントインスタンス名, cause:原因)</p> <p>説明</p> <p>Viewpoint data center proxy と Common Services 間の通信に失敗した、あるいは各製品またはコンポーネント間で時刻同期されていない可能性があります。</p> <p>対処</p> <p>Viewpoint data center proxy と Common Services の状態および時刻同期の設定を確認して、再度コマンドを実行してください。</p>
KNAQ60015-E	<p>An error response was received from the Viewpoint data center proxy server. (Viewpoint data center proxy url:Viewpoint data center proxy の URL, Agent instance name:エージェントインスタンス名, cause:原因)</p> <p>説明</p> <p>エージェントインスタンスが存在しない可能性があります。</p> <p>対処</p> <p>エージェントの環境を確認してください。</p>
KNAQ60016-E	<p>An authentication error occurred with the Viewpoint data center proxy server. (Viewpoint data center proxy url:Viewpoint data center proxy の URL, cause:原因)</p> <p>説明</p> <p>Viewpoint data center proxy と Common Services 間の通信に失敗した、あるいは各製品またはコンポーネント間で時刻同期されていない可能性があります。</p> <p>対処</p> <p>Viewpoint data center proxy と Common Services の状態および時刻同期の設定を確認して、再度コマンドを実行してください。</p>
KNAQ60017-E	<p>An error response was received from the Viewpoint data center proxy server. (Viewpoint data center proxy url:Viewpoint data center proxy の URL, cause:原因)</p> <p>説明</p> <p>サポートしていないバージョンの Viewpoint data center proxy を利用している可能性があります。</p> <p>対処</p> <p>Viewpoint data center proxy のバージョンを確認して、再度コマンドを実行してください。</p>

メッセージID	メッセージの内容
KNAQ60018-E	<p>An error response was received from the Viewpoint data center proxy server. (Viewpoint data center proxy url:Viewpoint data center proxy の URL, cause:原因)</p> <p>説明 Viewpoint data center proxy との接続でエラーが発生しました。</p> <p>対処 表示されているエラー内容を参照してエラー要因を取り除き、再度コマンドを実行してください。問題が解決しない場合は、ログファイルを採取した後、問い合わせ窓口ご連絡してください。</p>
KNAQ60019-E	<p>An internal communication error occurred with the License Manager. (cause:原因)</p> <p>説明 内部コンポーネント (License Manager) との通信に失敗しました。</p> <p>対処 Viewpoint サービスを再起動した後に、再度コマンドを実行してください。</p>
KNAQ60020-E	<p>Another on-demand ETL process is already running.</p> <p>説明 他の手動実行された ETL プロセスがすでに実行されています。</p> <p>対処 しばらく待ってから、再度コマンドを実行してください。</p>
KNAQ60021-E	<p>Another scheduled ETL process is already running.</p> <p>説明 他のスケジュールされた ETL プロセスがすでに実行されています。</p> <p>対処 同じエラーが繰り返し発生する場合は、<code>change-etl-config</code> コマンドで ETL のデータ収集間隔を延ばしてください。</p>
KNAQ60022-E	<p>The specified time range is invalid. The start time must be earlier than the end time. The range must be at least 1 minute and less than 24 hours.</p> <p>説明 収集対象期間の指定値が不正です。start time は end time より前の日時分を指定する必要があります。また、範囲は 1 分以上 24 時間未満を指定する必要があります。</p> <p>対処 指定した範囲を見直し、再度コマンドを実行してください。</p>

メッセージID	メッセージの内容
KNAQ60023-E	<p>On-demand ETL requires a time range.</p> <p>説明 ETLを手動実行する場合、収集対象期間を指定する必要があります。</p> <p>対処 収集対象期間を指定して、再度コマンドを実行してください。</p>
KNAQ60024-E	<p>The specified value for コマンドオプション is invalid and should be in フォーマット format.</p> <p>説明 指定したコマンドオプションが不正です。所定のフォーマットで指定してください。</p> <p>対処 オプションを見直して、再度コマンドを実行してください。</p>
KNAQ60025-W	<p>Performance data collection failed partially. (Viewpoint data center proxy url:Viewpoint data center proxy の URL, Agent instance name:エージェントインスタンス名, cause:原因)</p> <p>説明 古いバージョンの Viewpoint RAID Agent を利用している可能性があります。</p> <p>対処 Viewpoint RAID Agent のバージョンを確認してください。</p>
KNAQ60026-E	<p>No valid license exists.</p> <p>説明 ライセンスが登録されていない、またはライセンスの有効期限が切れている可能性があります。</p> <p>対処 ライセンスの状態を確認し、有効なライセンスを登録してください。</p>
KNAQ60027-E	<p>The warning threshold (警告しきい値) should be less than or equal to the critical threshold (異常しきい値).</p> <p>説明 警告しきい値は、異常しきい値より小さい値または同じ値を指定する必要があります。</p> <p>対処 指定した値を見直し再実行してください。</p>
KNAQ60028-E	<p>An internal communication error occurred with the Inventory Manager. (cause:原因)</p>

メッセージ ID	メッセージの内容
KNAQ60028-E	<p>説明</p> <p>内部コンポーネント (Inventory Manager) との通信に失敗しました。</p> <p>対処</p> <p>Viewpoint サービスを再起動した後に、再度コマンドを実行してください。</p>
KNAQ60029-W	<p>Failed to read properties for connecting to Common Services.</p> <p>説明</p> <p>Viewpoint が Common Services に登録されていない可能性があります。</p> <p>対処</p> <p>setupcommonservice コマンドを使って Viewpoint を Common Services に登録してください。</p>
KNAQ60030-E	<p>The specified time range is invalid. The start time must be earlier than the end time.</p> <p>説明</p> <p>収集対象期間の指定値が不正です。start time は end time より前の日時分を指定する必要があります。</p> <p>対処</p> <p>指定した範囲を見直し、再度コマンドを実行してください。</p>
KNAQ60031-E	<p>The specified value for コマンドオプション is invalid. Please choose from 選択可能な値.</p> <p>説明</p> <p>指定したコマンドオプションが不正です。選択可能な値の中から選択してください。</p> <p>対処</p> <p>オプションを見直して、再度コマンドを実行してください。</p>
KNAQ60040-E	<p>An unexpected error occurred while writing performance data to the internal database.</p> <p>説明</p> <p>性能情報を内部 DB に格納している際にエラーが発生しました。</p> <p>対処</p> <p>Viewpoint のサービスを再起動して再度実行してください。問題が解決しない場合は、ログファイルを採取した後、問い合わせ窓口に連絡してください。</p>
KNAQ60041-E	<p>An unexpected error occurred while reading a internal file or directory.</p> <p>説明</p> <p>システム環境不正の可能性があります。</p>

メッセージID	メッセージの内容
KNAQ60041-E	<p>対処</p> <p>再度実行してください。問題が解決しない場合は、ログファイルを採取した後、問い合わせ窓口に連絡してください。</p>

(3) Viewpoint メッセージ一覧 (KNAQ604xx)

メッセージID が KNAQ604xx の Viewpoint メッセージについて説明します。

メッセージID	メッセージの内容
KNAQ60400-E	<p>Syntax error. No value or an invalid value is specified. Please see the following and try again.</p> <p>説明</p> <p>オプションの指定が不正です。</p> <p>対処</p> <p>オプションの指定を見直して再度実行してください。</p>
KNAQ60401-E	<p>Failed to create a temporary file. The system environment might be corrupted. Retry the operation. If the same error occurs, use the data collection tool to collect the necessary data and contact your system administrator.</p> <p>説明</p> <p>一時ファイルの作成に失敗しました。</p> <p>対処</p> <p>環境不正の可能性があります。再度実行してください。問題が解決しない場合は、ログファイルを採取した後、問い合わせ窓口に連絡してください。</p>
KNAQ60403-E	<p>Missing "内部のプロパティキー" key (internal). The system environment might be corrupted. Retry the operation. If the same error occurs, use the data collection tool to collect the necessary data and contact your system administrator.</p> <p>説明</p> <p>内部エラーが発生しました。</p> <p>対処</p> <p>環境不正の可能性があります。再度実行してください。問題が解決しない場合は、ログファイルを採取した後、問い合わせ窓口に連絡してください。</p>
KNAQ60404-E	<p>Invalid "内部プロパティの設定値" key value (internal). The system environment might be corrupted. Retry the operation. If the same error occurs, use the data collection tool to collect the necessary data and contact your system administrator.</p> <p>説明</p> <p>内部エラーが発生しました。</p> <p>対処</p> <p>環境不正の可能性があります。再度実行してください。問題が解決しない場合は、ログファイルを採取した後、問い合わせ窓口に連絡してください。</p>
KNAQ60405-E	<p>Invalid "コマンド実行時のオプション" value. Revise and try again.</p>

メッセージ ID	メッセージの内容
KNAQ60405-E	<p>説明 指定した値が不正です。</p> <p>対処 Usage で値域を確認し、再度実行してください。</p>
KNAQ60406-I	<p>Data collection interval is changed successfully.</p> <p>説明 データ収集間隔が変更されました。</p>
KNAQ60407-I	<p>Scheduled etl is enabled.</p> <p>説明 データ収集が有効になりました。</p>
KNAQ60408-I	<p>Scheduled etl is disabled.</p> <p>説明 データ収集が無効になりました。</p>

(4) Viewpoint メッセージ一覧 (KNAQ605xx)

メッセージ ID が KNAQ605xx の Viewpoint メッセージについて説明します。

メッセージ ID	メッセージの内容
KNAQ60500-E	<p>The Viewpoint service was not stopped. Stop the service and try again.</p> <p>説明 Ops Center Viewpoint が停止していません。</p> <p>対処 Ops Center Viewpoint を停止して再度実行してください。</p>
KNAQ60501-I	<p>Collection of backup data for Viewpoint started.</p> <p>説明 バックアップを開始しました。</p>
KNAQ60502-I	<p>Collection of backup data for Viewpoint completed successfully. The collected backup data is in バックアップファイルパス</p> <p>説明 バックアップが完了しました。バックアップデータの出力先はメッセージに表示されています。</p>
KNAQ60504-E	<p>The specified directory (バックアップディレクトリ) is invalid. (error:エラーの詳細情報)</p> <p>説明 指定されたディレクトリが不正です。</p> <p>対処 正しいディレクトリを指定してください。</p>
KNAQ60505-E	<p>The backup data file (バックアップファイルパス) already exists.</p>

メッセージID	メッセージの内容
KNAQ60505-E	<p>説明 バックアップファイルがすでに存在します。</p> <p>対処 出力先ディレクトリを確認して再度実行してください。</p>
KNAQ60506-I	<p>The Viewpoint restore has started.</p> <p>説明 リストアを開始しました。</p>
KNAQ60507-I	<p>The Viewpoint restore completed successfully.</p> <p>説明 リストアが完了しました。</p> <p>対処 必要な設定を実施後、Ops Center Viewpoint を起動してください。</p>
KNAQ60508-E	<p>The specified file (バックアップファイルパス) is not a file.</p> <p>説明 引数で指定されたファイルはファイルではありません。</p> <p>対処 引数を見直して再度実行してください。</p>
KNAQ60509-E	<p>The specified file (バックアップファイルパス) might not be a viewpoint backup or is possibly corrupted.</p> <p>説明 引数で指定したバックアップデータは Ops Center Viewpoint のバックアップデータではない、またはファイルが破損している可能性があります。</p> <p>対処 引数を見直して再度実行してください。</p>
KNAQ60510-E	<p>The backed up version (インストールバージョン) does not match the installed version (インストールバージョン).</p> <p>説明 バックアップを取得した Ops Center Viewpoint のバージョンと、リストア先の Ops Center Viewpoint のバージョンが一致しません。</p> <p>対処 バックアップ元の Ops Center Viewpoint とリストア先の Ops Center Viewpoint のバージョンは同一バージョンである必要があります。リストア先の環境を見直して再度実行してください。</p>
KNAQ60511-I	<p>The data for the current environment will be removed and overwritten by the backup data. Do you want to continue? [y/n]:</p> <p>説明 現在の設定や性能履歴は削除され、バックアップしたデータで上書きされます。</p> <p>対処 リストアを継続する場合は y を、中止する場合は n を入力してください。</p>
KNAQ60512-I	<p>Removing data.</p>

メッセージID	メッセージの内容
KNAQ60512-I	説明 データを削除しています。
KNAQ60513-I	Restoring the backup data. 説明 リストアしています。
KNAQ60514-W	Diagnostic data collection canceled. 説明 保守情報の採取がキャンセルされました。 対処 必要に応じて再度実行してください。
KNAQ60515-I	Diagnostic data collection started. 説明 保守情報を採取しています。
KNAQ60516-I	Diagnostic data collection completed. 説明 保守情報の採取が完了しました。
KNAQ60517-I	Clean up in progress... 説明 保守情報採取用に作成した一時領域を削除しています。
KNAQ60518-I	Collecting system data... 説明 システムデータを採取しています。
KNAQ60519-I	Collecting product data... 説明 製品データを採取しています。
KNAQ60520-I	Collecting system information... 説明 システム情報を採取しています。
KNAQ60522-I	Collecting log files... 説明 ログを採取しています。
KNAQ60523-I	Collecting configuration files... 説明 設定ファイルを採取しています。
KNAQ60526-I	Archiving the collected files... 説明 採取したファイルをアーカイブしています。

メッセージID	メッセージの内容
KNAQ60528-I	Do you want to continue? (y/n) > 対処 続行する場合は y を、中断する場合は n を入力してください。
KNAQ60530-E	Failed to init Viewpoint environment 説明 Ops Center Viewpoint の初期化に失敗しました。 対処 Ops Center Common Services を起動して再起動してください。問題が解決しない場合は、ログファイルを採取した後、問い合わせ窓口に連絡してください。
KNAQ60531-E	Failed to init Viewpoint for 10 times. error : エラー原因 説明 Ops Center Viewpoint の初期化に失敗しました。 対処 Ops Center Common Services を再起動してください。問題が解決しない場合は、ログファイルを採取した後、問い合わせ窓口に連絡してください。
KNAQ60532-W	Failed to init Viewpoint リトライ回数 times and try it again... 説明 Ops Center Viewpoint の初期化に失敗したためリトライしています。
KNAQ60533-I	Certificate registration started. 説明 証明書の登録を開始しました。
KNAQ60534-I	Certificate registration completed. Please restart Viewpoint to apply the changes. 説明 証明書の登録が完了しました。 対処 変更を反映するために Ops Center Viewpoint を再起動してください。
KNAQ60535-E	The specified certificate (証明書ファイル名) is not a file or wrong format. Check the arguments and try again. 説明 引数で指定された証明書は存在しないかファイルではありません。 対処 引数を見直して再度実行してください。
KNAQ60536-E	This certificate cannot be registered because the certificate with the same name has already been registered. Change the certificate name or remove the existing one, and try again. 説明 同じ登録名の証明書がすでに登録されています。 対処 登録する証明書の登録名を変更、または登録済みの証明書を削除した後で再度実行してください。

メッセージID	メッセージの内容
KNAQ60537-I	Enable certificate verification. 説明 証明書検証の設定を有効にします。
KNAQ60538-I	The settings have been changed successfully. Please restart Viewpoint to enable the certificate verification. 説明 設定の変更が完了しました。 対処 証明書検証を有効にするために Ops Center Viewpoint を再起動してください。
KNAQ60539-I	Disable certificate verification. 説明 証明書検証の設定を無効にします。
KNAQ60540-I	The settings have been changed successfully. Please restart Viewpoint to disable the certificate verification. 説明 設定の変更が完了しました。 対処 証明書検証を無効にするために Ops Center Viewpoint を再起動してください。
KNAQ60541-I	Updating certificate verification settings. 説明 証明書検証の設定を変更しています
KNAQ60542-I	Certificate sync started. 説明 証明書の同期を開始しました。
KNAQ60543-I	Certificate sync completed. Please restart Viewpoint to apply the changes. 説明 証明書の同期が完了しました。 対処 変更を反映するために Ops Center Viewpoint を再起動してください。
KNAQ60545-E	Failed to add the certificate to the keystore. 説明 証明書のキーストアへの追加に失敗しました。
KNAQ60546-E	Failed to register the certificate. 説明 証明書の登録に失敗しました。
KNAQ60547-E	The certificate verification settings are invalid. Reset the certificate verification setting by using enable or disable option.

メッセージ ID	メッセージの内容
KNAQ60547-E	<p>説明 証明書検証の設定に問題があります。</p> <p>対処 証明書検証の有効/無効を再設定してください。</p>
KNAQ60548-E	<p>The password was incorrect.</p> <p>説明 パスワードが違います。</p>
KNAQ60549-I	<p>There is no registered certificate.</p> <p>説明 登録済みの証明書はありません。</p>
KNAQ60550-E	<p>Please specify a name by using only the following ASCII characters, and within 64 characters:¥n A to Z, a to z, 0 to 9, hyphens (-), underscores (_), at signs (@), parentheses (), square brackets ([]), and curly brackets ({}).</p> <p>説明 名前として指定できるのは半角英数字、ハイフン (-)、アンダースコア (_)、アットマーク (@)、丸括弧 (()), 角括弧 ([]), または波括弧 ({})のみです。また、文字数は 64 文字以内です。</p> <p>対処 指定可能文字で構成された名前を指定してください。</p>
KNAQ60551-I	<p>Certificate deletion started.</p> <p>説明 証明書の削除を開始しました。</p>
KNAQ60552-I	<p>Certificate deletion completed. Please restart Viewpoint to apply the changes.</p> <p>説明 証明書の削除が完了しました。</p> <p>対処 変更を反映するために Ops Center Viewpoint を再起動してください。</p>
KNAQ60553-E	<p>Deletion (証明書の登録名) failed. Check your input and try again.</p> <p>説明 指定された名前の証明書は登録されていません。</p> <p>対処 証明書の登録名を見直して再度実行してください。</p>
KNAQ60554-E	<p>Failed to delete the certificate from the keystore.</p> <p>説明 キーストアでの証明書の削除に失敗しました。</p>
KNAQ60555-E	<p>Failed to obtain certificate details.</p> <p>説明 証明書の詳細情報の出力に失敗しました。</p>

メッセージ ID	メッセージの内容
KNAQ60555-E	<p>対処</p> <p>環境不正の可能性があります。問題が解決しない場合は、ログファイルを採取した後、問い合わせ窓口に連絡してください。</p>
KNAQ60556-E	<p>The specified certificate (証明書の登録名) is not registered. Check the name and try again.</p> <p>説明</p> <p>指定された名前の証明書は登録されていません。</p> <p>対処</p> <p>証明書の名前を見直して再度実行してください。</p>
KNAQ60557-I	<p>To update email address, Viewpoint must be stopped. Do you want to stop it now? (y/n) [n]:</p> <p>説明</p> <p>Ops Center Viewpoint を停止します。</p> <p>対処</p> <p>続行する場合は y を、中断する場合は n を入力してください。</p>
KNAQ60558-I	<p>The email address has been successfully updated.</p> <p>説明</p> <p>メールアドレスの変更を反映しました。</p>
KNAQ60559-E	<p>Viewpoint failed to start.</p> <p>説明</p> <p>Ops Center Viewpoint の起動に失敗しました。</p> <p>対処</p> <p>再度実行してください。</p>
KNAQ60560-E	<p>Viewpoint failed to stop.</p> <p>説明</p> <p>Ops Center Viewpoint の停止に失敗しました。</p> <p>対処</p> <p>再度実行してください。</p>
KNAQ60561-E	<p>The Viewpoint environment is invalid. error : エラー原因</p> <p>説明</p> <p>環境不正です。</p> <p>対処</p> <p>問題が解決しない場合は、ログファイルを採取した後、問い合わせ窓口に連絡してください。</p>
KNAQ60562-E	<p>ユーザー ID does not exist or has never logged into Viewpoint.</p> <p>説明</p> <p>指定されたユーザーは存在しません。</p> <p>対処</p> <p>オプションを見直して再度実行してください。</p>
KNAQ60563-E	<p>The user ID or email address contains invalid characters.</p>

メッセージID	メッセージの内容
KNAQ60563-E	<p>説明 ユーザーまたはメールアドレスに指定できない文字を使用しています。</p> <p>対処 Ops Center Common Services に登録しているユーザーおよびメールアドレスを指定して再度実行してください。</p>
KNAQ60564-E	<p>Could not access the Viewpoint database. error : <i>エラー原因</i></p> <p>説明 データベースのアクセスに失敗しました。</p> <p>対処 再度実行してください。問題が解決しない場合は、ログファイルを採取した後、問い合わせ窓口ご連絡してください。</p>
KNAQ60565-E	<p>メールアドレス is already in use.</p> <p>説明 指定したメールアドレスは既に使用されています。</p> <p>対処 オプションを見直して再度実行してください。</p>
KNAQ60586-E	<p>Initialization failed: <i>エラーの詳細情報</i></p> <p>説明 初期化が失敗しました。</p> <p>対処 環境不正の可能性があります。再度実行してください。問題が解決しない場合は、ログファイルを採取した後、問い合わせ窓口ご連絡してください。</p>
KNAQ60587-E	<p>オプション名 should be specified.</p> <p>説明 必須のオプションが指定されていません。</p> <p>対処 必須のオプションを指定して再度実行してください。</p>
KNAQ60588-E	<p>An unexpected error occurred. error : <i>エラーの詳細情報</i></p> <p>説明 予期しないエラーが発生しました。</p> <p>対処 再度実行してください。問題が解決しない場合は、ログファイルを採取した後、問い合わせ窓口ご連絡してください。</p>
KNAQ60589-E	<p>An error occurred while communicating with the specified Common Services. ErrorCode : <i>詳細</i></p> <p>説明 Ops Center Common Services との通信でエラーが発生しました。</p>

メッセージ ID	メッセージの内容
KNAQ60589-E	<p>対処</p> <p>環境不正の可能性があります。再度実行してください。問題が解決しない場合は、ログファイルを取得した後、問い合わせ窓口に連絡してください。</p>
KNAQ60590-E	<p>An error occurred while integrating with the specified Common Services. ErrorCode : <i>詳細</i></p> <p>説明</p> <p>Ops Center Common Services への登録中にエラーが発生しました。</p> <p>対処</p> <p>Ops Center Common Services に以前の Ops Center Viewpoint の設定が残っている場合は削除してください。問題が解決しない場合は、ログファイルを取得した後、問い合わせ窓口に連絡してください。</p>
KNAQ60591-E	<p>An unexpected error occurred because of an invalid environment. error : <i>エラー原因</i></p> <p>説明</p> <p>予期しないエラーが発生しました。</p> <p>対処</p> <p>環境不正の可能性があります。再度実行してください。問題が解決しない場合は、ログファイルを取得した後、問い合わせ窓口に連絡してください。</p>

(5) Viewpoint メッセージ一覧 (KNAQ606xx)

メッセージ ID が KNAQ606xx の Viewpoint メッセージについて説明します。

メッセージ ID	メッセージの内容
KNAQ60601-W	<p>Deletion of the temporary directory failed. (temporary directory path:一時保存ディレクトリーのパス) Manually delete the directory.</p> <p>説明</p> <p>採取したログファイルの一時保存ディレクトリーの削除に失敗しました。</p> <p>対処</p> <p>一時保存ディレクトリー以下全てを削除してください。</p>
KNAQ60602-E	<p>The current directory path includes one or more unusable characters. (unusable characters: %&^)</p> <p>説明</p> <p>カレントディレクトリーのパスに使用できない文字が含まれています (使用できない文字: %&^)。</p> <p>対処</p> <p>ディレクトリーを移動して再度実行してください。</p>
KNAQ60603-E	<p>The current directory path is too long. The current directory path must be 128 or fewer characters.</p> <p>説明</p> <p>カレントディレクトリーのパスが長すぎます。カレントディレクトリーは 128 文字以下である必要があります。</p>

メッセージ ID	メッセージの内容
KNAQ60603-E	<p>対処</p> <p>ディレクトリーを移動して再度実行してください。</p>
KNAQ60605-E	<p>One or more specified arguments are incorrect.</p> <p>説明</p> <p>不正な引数が指定されています。</p> <p>対処</p> <p>正しい引数を指定してコマンドを再度実行してください。</p>
KNAQ60606-E	<p>Another backup or restore command might be already running. Please wait and try again. If another command is not running, delete the temporary directory (一時ディレクトリーのパス) and then try again.</p> <p>説明</p> <p>別のバックアップまたはリストアコマンドが既に実行されています。しばらく待ってから、もう一度お試しください。別のコマンドが実行されていない場合は、一時ディレクトリーを削除して、もう一度やり直してください。</p> <p>対処</p> <p>別のバックアップまたはリストアコマンドが実行されていないか確認してください。コマンドが実行されていない場合は、一時ディレクトリーを削除してコマンドを再度実行してください。</p>
KNAQ60607-E	<p>The specified directory path includes one or more unusable characters. (unusable characters: %&^)</p> <p>説明</p> <p>指定されたディレクトリーのパスに使用できない文字が含まれています (使用できない文字: %&^)。</p> <p>対処</p> <p>使用できない文字を除いたパスを指定してコマンドを再度実行してください。</p>
KNAQ60608-E	<p>The specified directory path is too long. The specified directory path must be 128 or fewer characters.</p> <p>説明</p> <p>指定されたディレクトリーのパスが長すぎます。指定するディレクトリーパスは 128 文字以下である必要があります。</p> <p>対処</p> <p>128 文字以下のパスを指定してコマンドを再度実行してください。</p>
KNAQ60609-W	<p>The Viewpoint backup was canceled.</p> <p>説明</p> <p>Viewpoint のバックアップがキャンセルされました。</p> <p>対処</p> <p>必要に応じて再度実行してください。</p>
KNAQ60610-E	<p>The specified file path (バックアップファイル) is invalid. (error:エラーの詳細)</p> <p>説明</p> <p>指定されたバックアップファイルのファイルパスが無効です。</p>

メッセージ ID	メッセージの内容
KNAQ60610-E	<p>対処</p> <p>ファイルパスを見直して再度実行してください。</p>
KNAQ60611-E	<p>The directory path of the backup file includes one or more unusable characters. (unusable characters: %&^)</p> <p>説明</p> <p>バックアップファイルのディレクトリーパスに使用できない文字が含まれています（使用できない文字：%&^）。</p> <p>対処</p> <p>使用できない文字を除いたディレクトリーパスにバックアップファイルを移動し、コマンドを再度実行してください。</p>
KNAQ60612-E	<p>The directory path of the backup file is too long. The directory path must be 128 or fewer characters.</p> <p>説明</p> <p>バックアップファイルのディレクトリーパスが長すぎます。ディレクトリーパスは 128 文字以下である必要があります。</p> <p>対処</p> <p>128 文字以下のディレクトリーパスにバックアップファイルを移動し、コマンドを再度実行してください。</p>
KNAQ60613-E	<p>The backup file name is incorrect. (filename: バックアップファイル名, format: viewpoint-backup-VVRRSS-yyyyMMdd-hhmmss.zip)</p> <p>説明</p> <p>バックアップファイル名が正しくありません。(ファイル名: バックアップファイル名, 形式: viewpoint-backup-VVRRSS-yyyyMMdd-hhmmss.zip)</p> <p>対処</p> <p>backup コマンドで作成したバックアップファイルを指定して再度実行してください。バックアップファイル名を変更した場合は元の名称に変更してからコマンドを再度実行してください。</p>
KNAQ60614-W	<p>The Viewpoint restore was canceled.</p> <p>説明</p> <p>Viewpoint のリストアがキャンセルされました。</p> <p>対処</p> <p>必要に応じて再度実行してください。</p>

(6) Viewpoint メッセージ一覧 (KNAQ610xx)

メッセージ ID が KNAQ610xx の Viewpoint メッセージについて説明します。

メッセージ ID	メッセージの内容
KNAQ61000-I	<p>Logger successfully initialized</p> <p>説明</p> <p>ログの初期化が完了しました。</p>

メッセージID	メッセージの内容
KNAQ61001-I	Logger will terminate 説明 ログを終了します。
KNAQ61002-E	An internal error occurred, logger is not initialized. msg: 説明 内部エラーが原因でログの初期化が完了していません。 対処 環境不正の可能性があります。再度実行してください。問題が解決しない場合は、ログファイルを採取した後、問い合わせ窓口に連絡してください。
KNAQ61003-I	Checking whether or not Viewpoint is registered with Common Services 説明 Ops Center Viewpoint が Ops Center Common Services に登録されているか確認しています。
KNAQ61004-I	内部ファイルのパス does not exist, Viewpoint is not registered with Common Services 説明 Ops Center Viewpoint が Ops Center Common Services に登録されていないため、新規に登録します。
KNAQ61005-I	入力されたホスト名 is converted to 変換されたホスト名 説明 入力された文字列は小文字に変換されます。
KNAQ61006-E	オプション名 should be specified 説明 必須のオプションが指定されていません。 対処 必須のオプションを指定して再度実行してください。
KNAQ61007-E	Input オプション名 is invalid 説明 オプションの読み込みに失敗しました。 対処 入力を見直して再度実行してください。問題が解決しない場合は、ログファイルを採取した後、問い合わせ窓口に連絡してください。
KNAQ61008-I	Restarting Viewpoint ... 説明 Ops Center Viewpoint を再起動しています。
KNAQ61009-I	Restart completed 説明 Ops Center Viewpoint の再起動が完了しました。
KNAQ61010-I	Restarting Common Services ...

メッセージID	メッセージの内容
KNAQ61010-I	<p>説明</p> <p>Ops Center Common Services を再起動しています。</p>
KNAQ61011-E	<p>An error occurred while communicating with the specified Common Services. Revise the specified URL, username and password, and check status of the Common Services. ErrorCode : 詳細</p> <p>説明</p> <p>指定された Ops Center Common Services との通信でエラーが発生しました。</p> <p>対処</p> <p>入力した URL、ユーザー名、パスワードを見直してください。Ops Center Common Services が起動しているか確認してください。</p>
KNAQ61014-I	<p>Update completed</p> <p>説明</p> <p>設定変更が完了しました。</p>
KNAQ61016-I	<p>Verifying current configuration</p> <p>説明</p> <p>現在の構成を確認しています。</p>
KNAQ61017-I	<p>Updating Viewpoint information in Common Services</p> <p>説明</p> <p>Ops Center Common Services に登録されている Ops Center Viewpoint の設定を更新しています。</p>
KNAQ61018-I	<p>Registering Viewpoint to Common Services</p> <p>説明</p> <p>Ops Center Viewpoint を Ops Center Common Services に登録しています。</p>
KNAQ61019-I	<p>Registration completed</p> <p>説明</p> <p>Ops Center Viewpoint の Ops Center Common Services への登録が完了しました。</p>
KNAQ61020-I	<p>Updating Viewpoint configuration</p> <p>説明</p> <p>Ops Center Viewpoint の設定を更新しています。</p>
KNAQ61021-E	<p>Internal error occurs, ホスト名 or IP アドレス should be specified</p> <p>説明</p> <p>内部エラーが発生しました。</p> <p>対処</p> <p>環境不正の可能性があります。再度実行してください。問題が解決しない場合は、ログファイルを採取した後、問い合わせ窓口に連絡してください。</p>
KNAQ61022-I	<p>コマンド名 is started</p> <p>説明</p> <p>コマンドを開始します。</p>

メッセージID	メッセージの内容
KNAQ61023-I	<p>コマンド名 completed successfully</p> <p>説明 コマンドが終了しました。</p>
KNAQ61024-E	<p>Initialization failed: エラー</p> <p>説明 初期化が失敗しました。</p> <p>対処 環境不正の可能性があります。再度実行してください。問題が解決しない場合は、ログファイルを採取した後、問い合わせ窓口に連絡してください。</p>
KNAQ61025-E	<p>An error occurred while integrating with the specified Common Services. メッセージ ErrorCode : エラーコード</p> <p>説明 Ops Center Common Services への登録中にエラーが発生しました。</p> <p>対処 Ops Center Common Services に以前の Ops Center Viewpoint の設定が残っている場合は削除してください。問題が解決しない場合は、ログファイルを採取した後、問い合わせ窓口に連絡してください。</p>
KNAQ61026-I	<p>Authenticate with Common Services to set up the application.</p> <p>説明 Ops Center Common Services との認証を開始します。</p> <p>対処 Ops Center Common Services の管理者権限を持つユーザー、パスワードを入力してください。オプションでユーザーを指定している場合は、指定したユーザーのパスワードを入力してください。</p>
KNAQ61027-I	<p>Current Port: 現在のポート New Port: 新しいポート</p> <p>説明 現状のポートと指定されたポートを表示します。</p>
KNAQ61028-I	<p>Firewall configuration was skipped because firewalld is not active. Open the port manually.</p> <p>説明 firewalld が起動していないため、firewalld の構成変更をスキップします。</p> <p>対処 必要に応じて firewall の設定を変更してください。</p>
KNAQ61029-I	<p>Successfully changed port number</p> <p>説明 ポート番号の変更が完了しました。</p>
KNAQ61031-I	<p>A firewalld service doesn't start</p> <p>説明 firewalld が起動していないため、firewalld の構成変更はスキップされます。</p>

メッセージID	メッセージの内容
KNAQ61031-I	<p>対処</p> <p>必要に応じて firewall の設定を変更してください。</p>
KNAQ61032-I	<p>Checking port availability</p> <p>説明</p> <p>指定したポートが利用可能か確認しています。</p>
KNAQ61033-I	<p>This port is not used</p> <p>説明</p> <p>指定したポートは利用可能です。</p>
KNAQ61034-I	<p>Updating Viewpoint properties</p> <p>説明</p> <p>Ops Center Viewpoint の設定ファイルを更新しています。</p>
KNAQ61035-I	<p>Updating firewall setting</p> <p>説明</p> <p>firewall の設定を変更しています。</p>
KNAQ61036-I	<p>Closing current port: 現在のポート番号</p> <p>説明</p> <p>現在利用しているポートを閉じています。</p>
KNAQ61037-I	<p>Opening New port: 新しいポート番号</p> <p>説明</p> <p>指定されたポートを開いています。</p>
KNAQ61038-I	<p>Reloading firewall setting</p> <p>説明</p> <p>firewall の設定変更を反映しています。</p>
KNAQ61039-E	<p>Port number is not specified</p> <p>説明</p> <p>ポート番号が指定されていません。</p> <p>対処</p> <p>ポート番号を指定してください。</p>
KNAQ61040-E	<p>Range of port number is 1 to 65535</p> <p>説明</p> <p>ポート番号が不正です。</p> <p>対処</p> <p>1 から 65535 の数値を指定してください。</p>
KNAQ61041-E	<p>This port is already used</p> <p>説明</p> <p>指定されたポートはすでに利用されています。</p>

メッセージID	メッセージの内容
KNAQ61041-E	<p>対処</p> <p>別のポートを指定してください。</p>
KNAQ61042-I	<p>Skip update of Viewpoint status because Viewpoint is not registered with Common Services</p> <p>説明</p> <p>Ops Center Viewpoint は Ops Center Common Services に登録されていないため、登録情報の更新はスキップされます。</p> <p>対処</p> <p>設定完了後、Ops Center Viewpoint を Ops Center Common Services に登録してください。</p>
KNAQ61043-I	<p>Skip update of Viewpoint status</p> <p>説明</p> <p>Ops Center Viewpoint のステータスを Ops Center Common Services に通知しませんでした。</p> <p>対処</p> <p>Ops Center Viewpoint を Ops Center Common Services に登録してください。</p>
KNAQ61044-I	<p>Get registered license</p> <p>説明</p> <p>登録されているライセンスを確認しています。</p>
KNAQ61045-I	<p>Current status is ライセンスステータス</p> <p>説明</p> <p>Ops Center Viewpoint のステータスの確認が完了しました。</p>
KNAQ61046-E	<p>An unexpected error occurred because of an invalid environment. Details : 詳細</p> <p>説明</p> <p>予期しないエラーが発生しました。</p> <p>対処</p> <p>環境不正の可能性があります。再度実行してください。問題が解決しない場合は、ログファイルを採取した後、問い合わせ窓口に連絡してください。</p>
KNAQ61047-I	<p>Start the command</p> <p>説明</p> <p>コマンドを開始します。</p>
KNAQ61048-I	<p>Completed successfully</p> <p>説明</p> <p>コマンドが終了しました。</p>
KNAQ61049-I	<p>Successfully update Hostname</p> <p>説明</p> <p>Ops Center Viewpoint で利用するホスト名の更新が完了しました。</p>
KNAQ61050-E	<p>Host name is not specified</p>

メッセージID	メッセージの内容
KNAQ61050-E	<p>説明 ホスト名が指定されていません。</p> <p>対処 ホスト名を指定してください。</p>
KNAQ61051-E	<p>The environment config file is the wrong format: 環境設定ファイル名</p> <p>説明 環境設定ファイルの読み込みに失敗しました。</p> <p>対処 環境不正の可能性があります。問題が解決しない場合は、ログファイルを採取した後、問い合わせ窓口に連絡してください。</p>
KNAQ61052-E	<p>Failed to read certificate files in 証明書ファイル名.</p> <p>説明 証明書ファイルの保存ディレクトリの読み込みに失敗しました。</p> <p>対処 環境不正の可能性があります。問題が解決しない場合は、ログファイルを採取した後、問い合わせ窓口に連絡してください。</p>
KNAQ61053-E	<p>Verification is enabled but no certificate is registered.</p> <p>説明 証明書検証が有効ですが、証明書が一つも登録されていません。</p> <p>対処 証明書を登録するか、証明書検証を無効にしてください。</p>
KNAQ61054-E	<p>Failed to read certificate file 証明書ファイル名.</p> <p>説明 証明書ファイルの読み込みに失敗しました。</p> <p>対処 環境不正の可能性があります。問題が解決しない場合は、ログファイルを採取した後、問い合わせ窓口に連絡してください。</p>
KNAQ61055-I	<p>Idle timeout synchronization will be skipped.</p> <p>説明 アイドルタイムアウト設定の同期はスキップされます。</p>
KNAQ61056-I	<p>Idle timeout synchronization will be skipped because the latest idle timeout configuration cannot be retrieved from Common Services.</p> <p>説明 Ops Center Common Services からアイドルタイムアウト設定を取得できませんでした。アイドルタイムアウト設定の同期はスキップされます。</p> <p>対処 Ops Center Common Services のバージョンおよび状態を確認してください。</p>

メッセージ ID	メッセージの内容
KNAQ61057-I	Idle timeout synchronization will be skipped because the latest idle timeout configuration is the same as the current configuration. Idle Timeout:アイドルタイムアウト設定値, Auto Refresh:オートリフレッシュ設定値. 説明 アイドルタイムアウト設定は最新の状態です。
KNAQ61058-I	The idle timeout configuration will be updated. Idle Timeout:アイドルタイムアウト設定値, Auto Refresh:オートリフレッシュ設定値. 説明 アイドルタイムアウト設定を更新します。
KNAQ61059-I	The idle timeout configuration has been updated. 説明 アイドルタイムアウト設定の更新が完了しました。
KNAQ61060-E	Failed to persist idle timeout configuration. error : エラー原因. 説明 アイドルタイムアウト設定の反映に失敗しました。 対処 環境不正の可能性があります。問題が解決しない場合は、ログファイルを採取した後、問い合わせ窓口に連絡してください。
KNAQ61061-I	Restarting サービス名 ... 説明 サービスを再起動します。
KNAQ61062-E	Failed to restart サービス名. error : エラー原因. 説明 サービスの再起動に失敗しました。 対処 環境不正の可能性があります。問題が解決しない場合は、ログファイルを採取した後、問い合わせ窓口に連絡してください。

(7) Viewpoint メッセージ一覧 (KNAQ630xx)

メッセージ ID が KNAQ630xx の Viewpoint メッセージについて説明します。

メッセージ ID	メッセージテキスト	説明
KNAQ63001-Q	Do you want to cancel the 種別 (インストールまたはアンインストール) ? 種別 (インストールまたはアンインストール) 処理を中断しますか？	インストールまたはアンインストールを中断します。 (O) 処理を中断する場合は「はい」を選択してください。
KNAQ63002-E	There is insufficient free space for installation.	インストールに必要な容量が不足しています。

メッセージID	メッセージテキスト	説明
KNAQ63002-E	(drive : ドライブレター, required : 数値 MiB, free : 数値 MiB) インストールに必要な容量が不足しています。 (ドライブ : ドライブレター, 必要な容量 : 数値 MiB, 空き容量 : 数値 MiB)	(O) システム要件に記載しているドライブの容量を確保してから再度実行してください。
KNAQ63003-E	Another process is already using the port number for Viewpoint. (port : 利用されているポート番号) 製品が内部で利用するポートはすでに利用されています。(ポート番号 : 利用されているポート番号)	製品が利用するポートは、すでに他のアプリケーションで利用されています。 (O) 製品が内部で利用するポートは変更できません。すでにポートを利用している他のアプリケーションのポートを変更してください。
KNAQ63004-E	The specified path includes an invalid character. Valid characters are A-Z, a-z, 0-9, underscores (_), periods (.), and half-width spaces. パスに指定できない文字が含まれています。 指定できる文字は、半角英数字、_, .および半角スペースのみです。	入力された文字列に、インストールフォルダーに指定できない文字が含まれています。指定できる文字は、半角英数字、_ (アンダースコア)、. (ピリオド)、半角スペースのみです。 (O) 使用可能な文字で指定してください。
KNAQ63005-E	The specified path is invalid. 指定したパスは不正です。	インストールパスに不正なフォルダー名または無効なフォルダー名が含まれています。 (O) インストールパスが以下の項目に当てはまらないことを確認してから再度入力してください。 <ul style="list-style-type: none"> インストールパスの最後が区切り文字またはピリオドである。 インストールパスにドライブを指定している。 固定ドライブ以外を指定している。 半角スペースが連続している。
KNAQ63006-E	The maximum number of specifiable characters was exceeded. (maximum : 数値) 指定可能な文字数を超過しています。(最大文字数 : 数値)	インストールパスの最大文字数は 60 文字です。 (O) 最大文字数の範囲で指定してください。
KNAQ63007-E	The user performing the installation does not have administrator privileges. インストールを実行しているユーザは管理者権限を持っていません。	setup.exe を実行するユーザーは管理者権限を持っていません。 (O) 管理者権限を持つユーザーで再度実行してください。
KNAQ63008-E	Installation is not possible because the environment is not supported. この OS へのインストールはサポートされていません。	製品のサポートする OS ではありません。 (O) システム要件に記載しているサポート OS にインストールしてください。

メッセージID	メッセージテキスト	説明
KNAQ63009-E	The precheck failed. プリチェックでエラーが発生しました。	インストール前の環境チェックで予期しないエラーが発生しました。 (O) 必要な資料や、ログファイルを採取した後、問い合わせ窓口に連絡してください。
KNAQ63010-E	An unexpected error occurred. Processing will stop. 予期せぬエラーが発生しました。処理を中断します。	予期せぬエラーが発生したため、処理を中断します。 (O) 必要な資料や、ログファイルを採取した後、問い合わせ窓口に連絡してください。
KNAQ63012-E	Initialization failed. インストールの初期化に失敗しました。	インストールの初期化処理中にエラーが発生しました。 (O) 必要な資料や、ログファイルを採取した後、問い合わせ窓口に連絡してください。
KNAQ63013-E	Failed to initialize the dialog box. ダイアログの初期化に失敗しました。	ダイアログの生成中にエラーが発生しました。 (O) 必要な資料や、ログファイルを採取した後、問い合わせ窓口に連絡してください。
KNAQ63015-E	The specified port number is invalid. Enter a value between 1 and 65535. 1～65535 の範囲の数値を指定してください。	ポート番号は、1～65535 の範囲の数値を指定してください。 (O) 指定可能な数値を指定してください。
KNAQ63016-E	The specified port cannot be used because the product uses the same port used internally. 製品が内部で利用するポートと重複しています。	指定したポートは、製品が内部で使用するポートと重複しています。 (O) 製品が内部で利用するポートは変更できません。システム要件に記載しているポートを確認し再度入力してください。
KNAQ63017-E	Unable to check the port. Cancel the installation and check the environment. ポートのチェック処理中にエラーが発生しました。処理を中断して環境を確認してください。	ポートのチェック処理中に予期しないエラーが発生しました。 (O) 環境不正の可能性があります。再度実行してください。問題が解決しない場合は、必要な資料や、ログファイルを採取した後、問い合わせ窓口に連絡してください。
KNAQ63018-E	The specified port is in use. (port :ユーザーが入力したポート番号) 指定したポートはすでに利用されています。 (ポート番号 :ユーザーが入力したポート番号)	入力したポートは、すでに他のアプリケーションで利用されています。 (O) 利用していないポート番号を指定してください。または、すでにポートを利用している他のアプリケーションのポートを変更してください。
KNAQ63019-E	Failed to close the install log file.	インストールログファイルの初期化処理に失敗したため、インストール処理を中断します。

メッセージID	メッセージテキスト	説明
KNAQ63019-E	インストールログファイルを閉じることができませんでした。	(O) 他のプログラムによってファイルが使用されている可能性があります。セキュリティー監視ソフトウェアやウィルス対策ソフトウェアを停止していることを確認してから再度実行してください。問題が解決しない場合は、ログファイルを採取した後、問い合わせ窓口に連絡してください。
KNAQ63020-E	Failed to create the install log file. インストールログファイルの作成に失敗しました。	インストールログファイルの初期化処理に失敗したため、インストール処理を中断します。 (O) 環境不正の可能性があります。再度実行してください。問題が解決しない場合は、必要な資料や、ログファイルを採取した後、問い合わせ窓口に連絡してください。
KNAQ63021-E	Failed to get the install log folder. インストールログ出力先のフォルダパスの取得に失敗しました。	インストールログファイルの初期化処理に失敗したため、インストール処理を中断します。 (O) 必要な資料や、ログファイルを採取した後、問い合わせ窓口に連絡してください。
KNAQ63022-E	Failed to initialize the log file. インストールログの初期化に失敗しました。	インストールログファイルの初期化処理に失敗したため、インストール処理を中断します。 (O) 必要な資料や、ログファイルを採取した後、問い合わせ窓口に連絡してください。
KNAQ63023-E	Failed to open the install log file. ログファイルを開くことができませんでした。	インストールログファイルの初期化処理に失敗したため、インストール処理を中断します。 (O) 他のプログラムによってファイルが使用されている可能性があります。セキュリティー監視ソフトウェアやウィルス対策ソフトウェアを停止していることを確認してから再度実行してください。問題が解決しない場合は、ログファイルを採取した後、問い合わせ窓口に連絡してください。
KNAQ63024-E	Failed to write the install log header. インストールログファイルへのヘッダの書き込みに失敗しました。	インストールログファイルの初期化処理に失敗したため、インストール処理を中断します。 (O) 他のプログラムによってファイルが使用されている可能性があります。セキュリティー監視ソフトウェアやウィルス対策ソフトウェアを停止していることを確認してから再度実行してください。問題が解決しない場合は、ログファイルを採取した後、問い合わせ窓口に連絡してください。
KNAQ63025-E	You cannot downgrade. ダウングレードインストールはできません。	古いバージョンをインストールしようとしています。ダウングレードインストールはサポートしていません。

メッセージID	メッセージテキスト	説明
KNAQ63025-E	You cannot downgrade. ダウングレードインストールはできません。	(O) 新しいバージョンをインストールしてください。
KNAQ63026-E	Failed to get the product process status. Processing will stop. 製品プロセスの状態取得に失敗しました。処理を中断します。	製品のプロセスの起動状態を取得中に問題が発生しました。 (O) 時間をおいてから再度実行してください。問題が解決しない場合は、ログファイルを採取した後、問い合わせ窓口に連絡してください。
KNAQ63027-E	A timeout occurred while waiting for the product process to finish. Processing will stop. 製品プロセスの終了待機中にタイムアウトが発生しました。処理を中断します。	製品のプロセスが時間内に終了しませんでした。 (O) 定期および手動実行しているデータ収集プロセスがある場合は、プロセスを停止してから再度実行してください。問題が解決しない場合は、必要な資料や、ログファイルを採取した後、問い合わせ窓口に連絡してください。
KNAQ63028-W	The following folder will be deleted because the work folder used for 種別 (インストールまたはアンインストール) already exists. Do you want to continue processing? 作業フォルダのパス Click the Yes button to continue processing, or click the No button to stop. 種別 (インストールまたはアンインストール) に使用する作業フォルダはすでに存在するため、次のフォルダは削除されます。処理を続行しますか？ 作業フォルダのパス 処理を続行する場合ははいボタンを、中止する場合はいいえボタンをクリックしてください。	インストールおよびアンインストールに使用する作業フォルダと同じ名前のフォルダが存在します。はいを選択した場合、作業フォルダをクリーンにするため作業フォルダは削除されます。いいえを選択した場合、処理を中止します。 (O) いいえを選択した場合は、すでに存在するフォルダを確認し、手動で削除するか別のフォルダ名に変更してください。

(8) Viewpoint メッセージ一覧 (KNAQ641xx)

メッセージIDがKNAQ641xxのViewpointメッセージについて説明します。

メッセージID	メッセージの内容
KNAQ64100-E	メールの送信に失敗しました。メール通知の設定を見直してください。
KNAQ64101-E	登録に失敗しました。 次の原因が考えられます。 <ul style="list-style-type: none"> • 値が入力されていません。 • 入力文字数が上限を超えています。 • 不正な値が指定されています。

メッセージ ID	メッセージの内容
KNAQ64101-E	入力値を確認し、再度操作してください。
KNAQ64102-E	認証エラーが発生しました。 次の原因が考えられます。 <ul style="list-style-type: none"> ログイン時のユーザー情報が有効ではありません。 問題が解決しない場合は、ユーザー情報を見直し、Viewpoint のメニューからログアウト後、再度ログインしてください。 ログインに失敗した場合、管理者に連絡してください。
KNAQ64103-E	指定したリソースへのアクセス権がありません。 次に示す内容を確認した後、再実行してください。 <ul style="list-style-type: none"> リソースへのアクセス権限
KNAQ64104-E	指定したリソースが存在しません。 次に示す内容を確認した後、再実行してください。 <ul style="list-style-type: none"> リソースの有無
KNAQ64105-E	サーバとの通信ができませんでした。 次の原因が考えられます。 <ul style="list-style-type: none"> セッションが無効である。 サーバが停止している。 サーバのリソースが不足している。 ネットワークに何らかの問題がある。 ログインし直してください。ログインできない場合は、サーバを再起動してからログインしてください。それでも同じメッセージが出力される場合は、資料採取ツールで資料を採取し、システム管理者に連絡してください。
KNAQ64106-E	リクエストされた URL が長すぎるため、処理できませんでした。 次の原因が考えられます。 <ul style="list-style-type: none"> 入力された値が長すぎる可能性があります。 入力値を確認し、再度操作してください。
KNAQ64107-E	登録に失敗しました。次の原因が考えられます。・値が入力されていません。入力値を確認し、再度操作してください。
KNAQ64108-E	登録に失敗しました。次の原因が考えられます。・入力文字数が上限を超えています。入力値を確認し、再度操作してください。
KNAQ64109-E	登録に失敗しました。次の原因が考えられます。・不正な値が指定されています。入力値を確認し、再度操作してください。
KNAQ64110-E	指定したアラート定義が存在しません。アラート定義の有無を確認した後、再実行してください。
KNAQ64111-E	指定したメールサーバの設定が存在しません。メールサーバの設定の有無を確認した後、再実行してください。

(9) Viewpoint メッセージ一覧 (KNAQ643xx)

メッセージ ID が KNAQ643xx の Viewpoint メッセージについて説明します。

メッセージID	メッセージの内容
KNAQ64300-I	アラート定義の作成を開始しました。
KNAQ64301-I	アラート定義の作成を終了しました。
KNAQ64302-I	アラート定義の編集を開始しました。
KNAQ64303-I	アラート定義の編集を終了しました。
KNAQ64304-I	アラート定義の削除を開始しました。
KNAQ64305-I	アラート定義の削除を終了しました。
KNAQ64306-I	メールサーバ設定の編集を開始しました。
KNAQ64307-I	メールサーバ設定の編集を終了しました。
KNAQ64308-I	テストメール送信を開始しました。
KNAQ64309-I	テストメール送信を終了しました。
KNAQ64310-I	ユーザグループ設定の編集を開始しました。
KNAQ64311-I	ユーザグループ設定の編集を終了しました。

 日立ヴァンタラ株式会社

〒 244-0817 神奈川県横浜市戸塚区吉田町 292 番地
